



HOOVER



PRINTED IN P.R.C.
48024008-2

USER MANUAL (GB)P 01
 MANUEL D'UTILISATION (FR)P 04
 BEDIENUNGSANLEITUNG (DE)P 07
 MANUALE ISTRUZIONI (IT)P 10
 MANUAL DE INSTRUÇÕES (PT)P 13
 MANUAL DE INSTRUCCIONES (ES)P 16
 INSTRUKCJA OBSŁUGI (PL)P 19
 Инструкции (BG)P 22
 KASUTUSJUHEND(ET).....P 25
 LIETOTĀJA ROKASGRĀMATA (LV).....P 28
 NAUDOJIMO INSTRUKCIJA (LT).....P 31

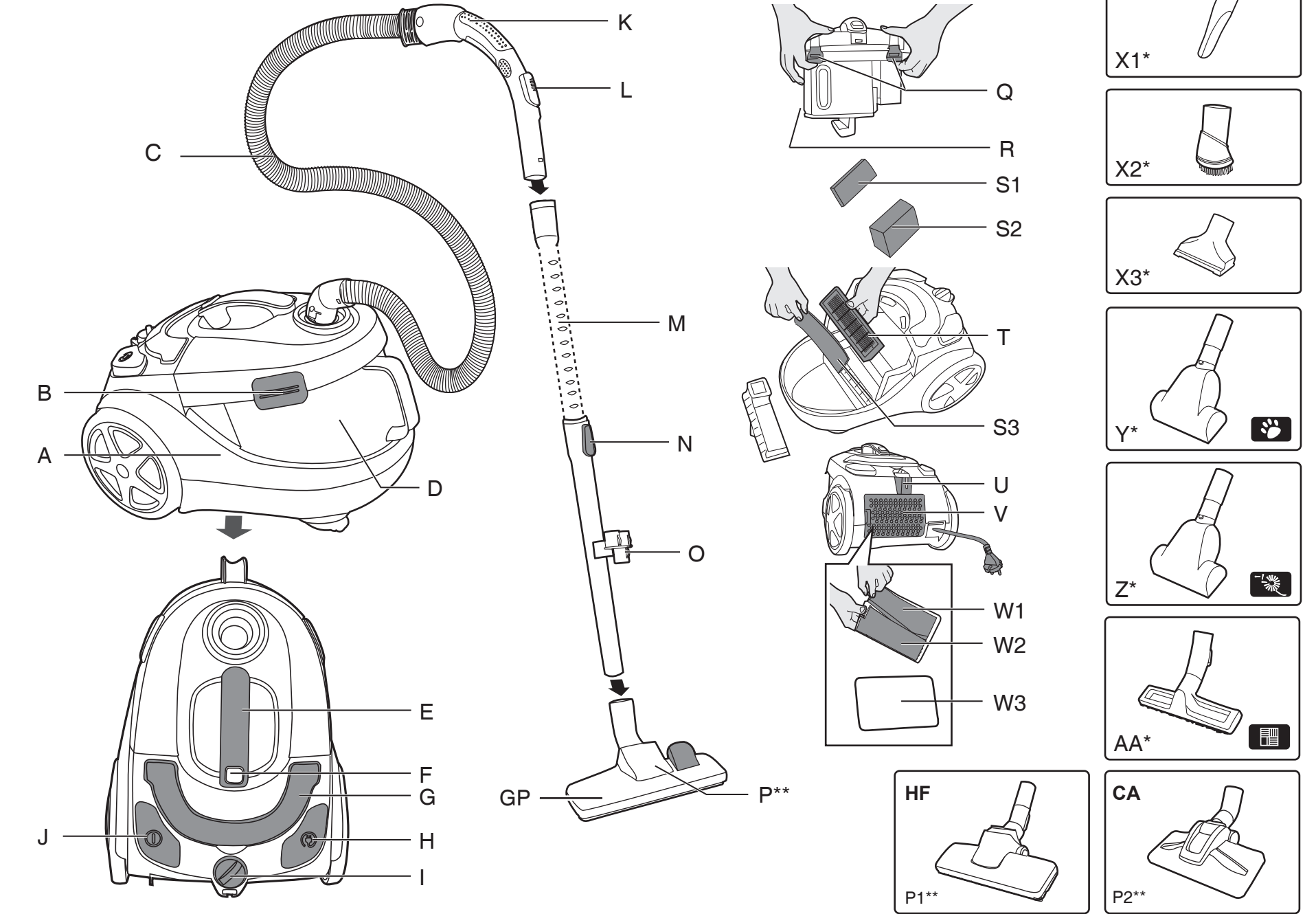

*Certain Models Only **May vary according to the model

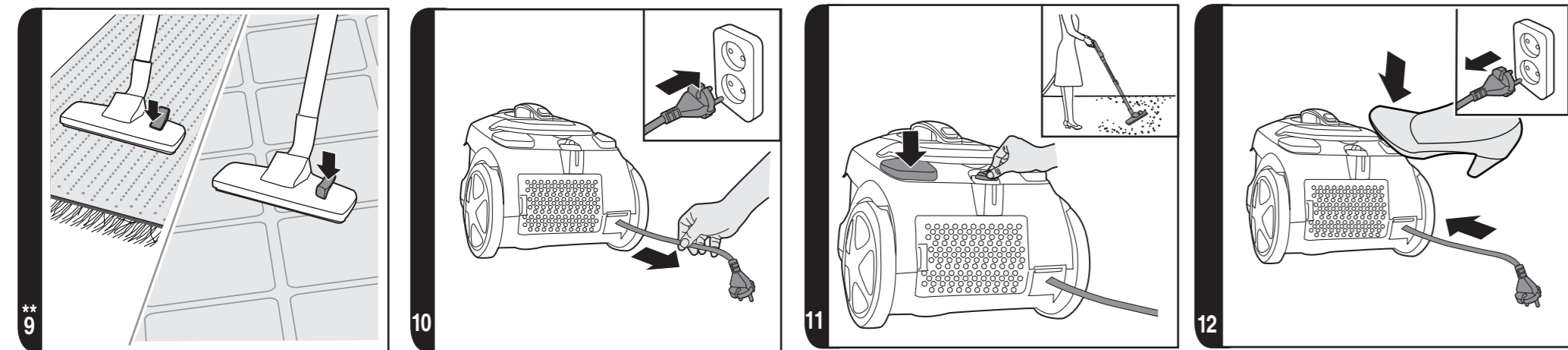
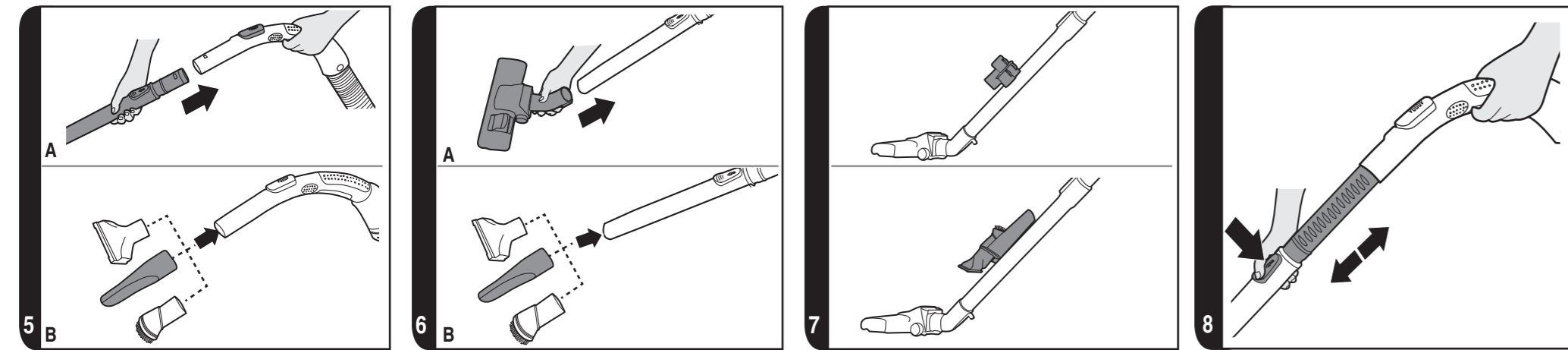
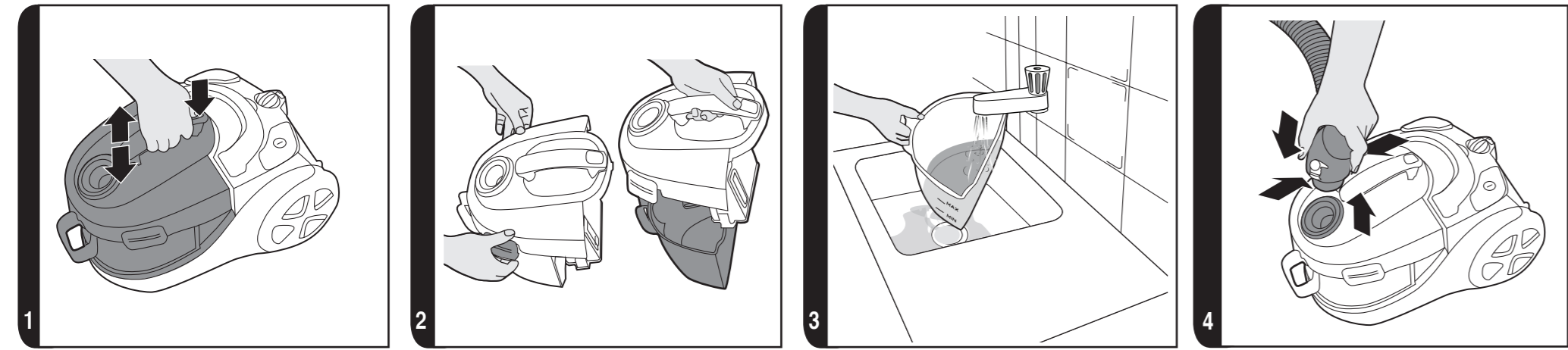

*Certain Models Only **May vary according to the model

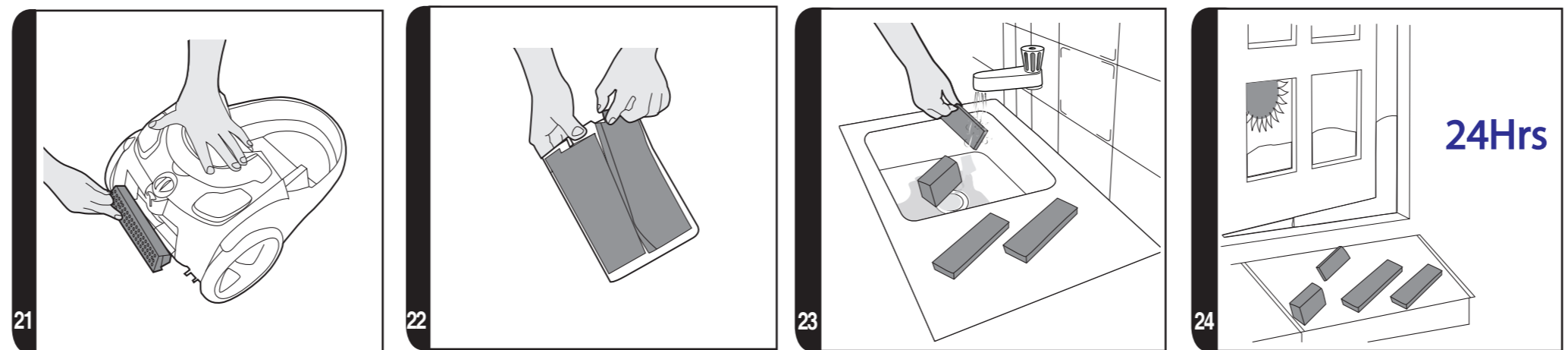
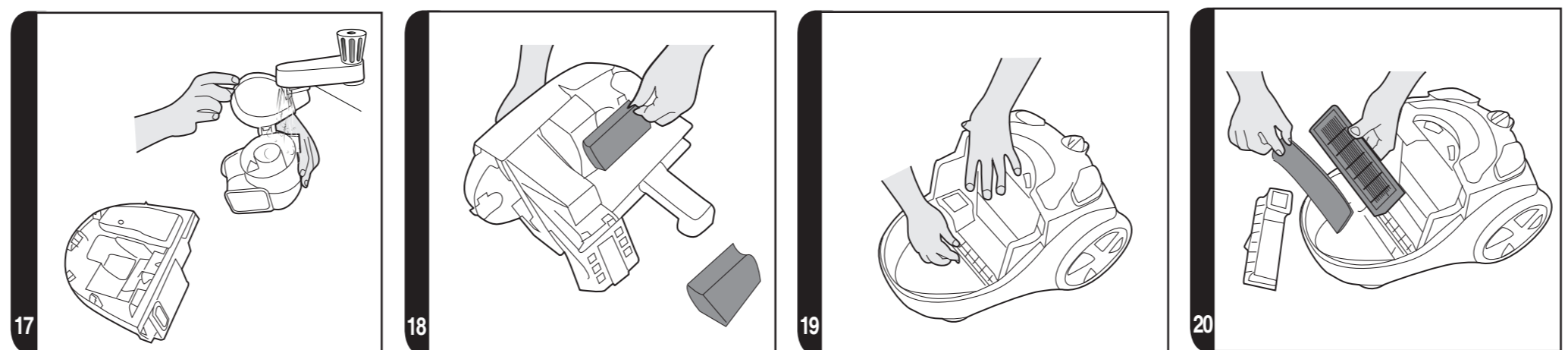
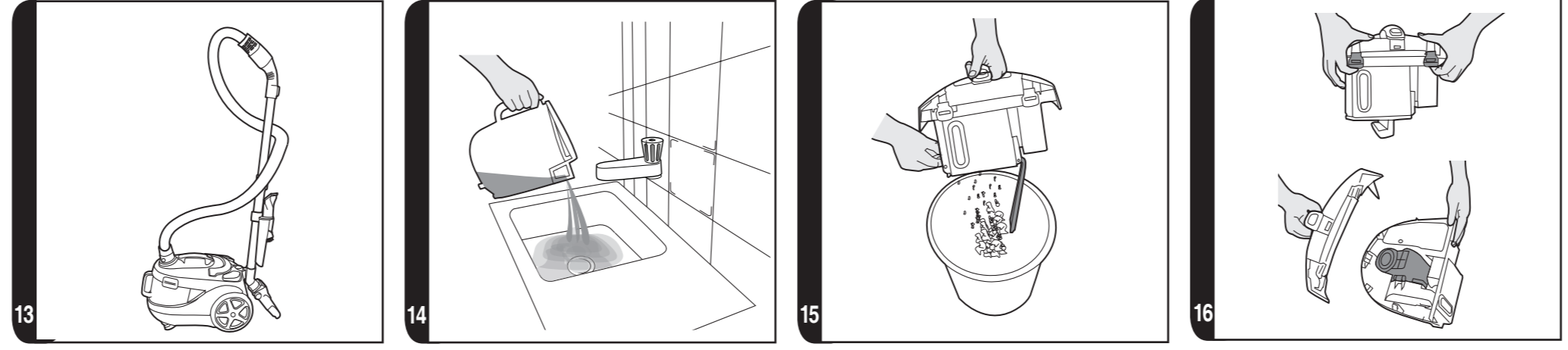

*Certain Models Only **May vary according to the model

INSTRUCTIONS FOR SAFE USE

This appliance should only be used for domestic cleaning, as described in this user guide. Please ensure that this guide is fully understood before operating the appliance.

Do not leave the appliance plugged in. Always switch off and remove the plug from the socket after use, or before cleaning the appliance or any maintenance task.

This appliance can be used by children aged from 8 years and above and persons with reduced physical, sensory or mental capabilities or lack of experience and knowledge if they have been given supervision or instruction concerning use of the appliance in a safe way and understand the hazards involved. Children shall not play with the appliance. Cleaning and user maintenance shall not be made by children without supervision.

If the power cord is damaged stop using the appliance immediately. To avoid a safety hazard, an authorised Hoover service engineer must replace the power cord.

Keep hands, feet, loose clothing and hair away from rotating brushes.

Use only attachments, consumables or spares recommended or supplied by Hoover.

Static electricity: Some carpets can cause a small build up of static electricity. Any static discharge is not hazardous to health.

Do not use your appliance out of doors or on any wet surface or for wet pick up.

Do not pick up hard or sharp objects, matches, hot ashes, cigarette ends or other similar items.

Do not spray with or pick up flammable liquids, cleaning fluids, aerosols or their vapours.

Do not run over the power cord when using your appliance or remove the plug by pulling on the power cord.

Do not continue to use your appliance if it appears faulty.

Hoover service: To ensure the continued safe and efficient operation of this appliance we recommend that any servicing or repairs are only carried out by an authorised Hoover service engineer.

Do not stand on or wrap the cord around arms or legs when using your appliance.

Do not use the appliance to clean animals or people.

Do not position the appliance above you when cleaning the stairs.

Do not pick up large quantities of powdery materials such as laundry detergent, flour or similar.

Do not operate without water in the water container. Always position the appliance horizontally during use to keep the water inside the container.

Always empty the water container when finished using the appliance.

Do not touch the plug or appliance with wet hands.

The Environment

The symbol on this appliance indicates that this appliance may not be treated as household waste. Instead it must be handed over to the applicable collection point for the recycling of electrical and electronic equipment. Disposal must be carried out in accordance with local environmental regulations for waste disposal. For more detailed information about treatment, recovery and recycling of this appliance, please contact your local city office, your household and waste disposal service or the shop where you purchased the appliance.



 This product complies with the European Directives 2014/35/EU, 2014/30/EU and 2011/65/EU.

CANDY HOOVER GROUP S.r.l. Via Privata Eden Fumagalli, 20861 Brugherio (MB) Italy

GETTING TO KNOW YOUR CLEANER

- | | |
|-----------------------------------|--|
| A. Main Cleaner | Q. Dust Container Latch |
| B. Bin Lid Latch Left/Right | R. Emptying Latch |
| C. Hose | S1. Pre-motor Filter Foam A |
| D. Water Tank | S2. Pre-motor Filter Foam B |
| E. Bin Handle | S3. Pre-motor Filter Foam C |
| F. Bin Release Button | T. Pre-motor EPA Filter |
| G. Carry Handle | U. Parking Slot |
| H. Cord Reel Pedal | V. Exhaust Filter Cover |
| I. Variable Power Control Knob | W1. Exhaust Filter A |
| J. On/Off Pedal | W2. Exhaust Filter B |
| K. Hose Handle | W3. Exhaust Filter C |
| L. Suction Regulator | X1. Crevice Tool* |
| M. Telescopic Tube | X2. Dusting Brush* |
| N. Telescopic Tube Adjuster | X3. Furniture Nozzle* |
| O. Tool holder | Y. Pet Hair Remover Mini Turbo Nozzle* |
| P. Carpet And Floor Nozzle (GP)** | Z. Allergen Remover Mini Turbo Nozzle* |
| P1. Hard Floor Nozzle (HF)** | AA. Parquet Nozzle* |
| P2. Carpet Nozzle (CA)** | |

ASSEMBLING YOUR CLEANER

Remove all components from the packaging.

- Press the bin release button and remove the bin assembly from the cleaner, by holding the bin handle. [1]
- Open the bin lid latch left/right and remove the bin lid from the bin assembly. [2]
- Fill the water tank with ordinary tap water between MIN and MAX. Do not overfill above the MAX level. [3]
- Re-assemble the bin lid onto the water tank, locking both left and right latches. [2]
- Refit the bin assembly onto the product ensuring it is firmly locked. [1]
- Connect the hose to the cleaner main body, ensure it clips and locks. [4] To release the hose: simply press the two latches on the hose end and pull. [4]
- Connect the hose handle to the tube upper end, ensure it clips and locks. [5A]
- Connect the tube lower end to carpet and floor nozzle**. [6A]
- Clip the tool holder on the tube so that the tools* [X1, X2, X3] can be stored. [7] The tools* can be fitted to the handle and/or tube when used. [5B, 6B]

USING YOUR CLEANER

ENSURE THE WATER TANK IS FILLED WITH WATER BETWEEN MIN AND MAX BEFORE USING CLEANER. IF THE WATER TANK IS EMPTY, PLEASE REFER TO "ASSEMBLING YOUR CLEANER" FROM STEP 1 TO STEP 5.

- Extract the power cord and plug it into the power supply. Do not pull the cord beyond the red mark. [10]
- Adjust the telescopic tube* to the desired height by moving the telescopic tube adjuster* to the most comfortable cleaning position. [8]
- Carpet & Floor Nozzle**. Press the floor type selector on the nozzle [9] to select the ideal cleaning mode for the floor type.
Hard Floor – Brushes are lowered to protect the floor.
Carpet – Brushes are raised for deeper cleaning.
- Switch the cleaner on by pressing the On/Off Pedal on the cleaner main body. [11]
- Adjust the variable power control knob to increase or decrease the power. [11]
- Adjust the suction regulator to the desired level.
- Switch off at the end of use by pressing the on/off Pedal. Unplug and press the cord reel pedal to wind the power cord back into the cleaner. [12]

NOTE: After every use, ensure the water tank is emptied and cleaned. This product is for dry vacuum only and MUST NOT be used for wet pick up or on wet surfaces.

PARKING AND STORAGE SECTION

The tube can be parked on the back of the cleaner for storage or temporary storage while in use. [13]

CLEANER MAINTENANCE

EMPTYING AND CLEANING THE WATER TANK, BIN CYCLONE AND DUST CONTAINER

- Turn the cleaner off by pressing the On/Off pedal [11] and unplug the power cable. [12]
- Press the bin release button and remove the bin assembly from the cleaner, by holding the bin handle. [1]
- Open the bin lid latches left and right and remove the water tank from the bin assembly. [2]
- Empty the dirty water from water tank and clean the water tank. [14]
- Pull the empty latch and empty the dust container. [15]
- Close the dust container bin flap.
- Open the dust container latches and remove the bin lid [16], remove the cyclonic unit and clean it. [17]
- Refit the cyclonic unit to the bin lid, refit to the bin assembly and lock the dust container latches. [16]
- Refit the bin lid assembly to the water tank and lock the bin lid latches left and right. [2]
- Refit the bin assembly to the cleaner and ensure it clips and locks. [1]

Cleaning the Filter

To maintain optimum performance of your cleaner, wash the pre-motor EPA filter, foam filters and exhaust filters after every use.

Cleaning the pre-motor filters:

- Press the bin release button and remove the bin assembly from the cleaner, by

*Certain Models Only **May vary according to the model

- holding the bin handle. [1]
- Open the bin lid latch left/right and remove the water tank from bin assembly. [2]
 - Remove the foam pre-motor filters S1 and S2. [18]
 - Wash them in hand warm water [23] and allow to dry thoroughly before replacing into the cleaner. [24]
 - Take out the EPA pre-motor filter and remove the S3 foam pre-motor filter. [19, 20]
 - Wash the EPA and foam filters [23] and allow them to dry thoroughly before replacing to the cleaner. [24]

Cleaning the exhaust filters:

- To remove the exhaust filters, unclip the exhaust filters cover and remove the exhaust filters from it. [22]
- Wash the filters in hand warm water [23] and allow them to dry thoroughly before replacing into the cleaner. [24]

NOTE: Do not use hot water or detergents. In the unlikely event of the filters becoming damaged, fit a Genuine Hoover replacement. Do not try and use the product without filters fitted.

Removing a Blockage From the System

If the suction of the cleaner decreases:

- Check if the water tank and bin are full. If so refer to 'EMPTYING AND CLEANING THE WATER TANK AND BIN CYCLONE AND BIN'.
- If the water tank and bin are not full, then:
 - Do the filters need cleaning? If so refer to 'Cleaning the Filter'.
 - Check if there is any other blockage in the system - Use a rod or a stick to remove any blockage from the telescopic tube or flexible hose.

ACCESSORIES AND NOZZLES

To obtain the best performance and efficiency it is recommended that the correct nozzles are used for the main cleaning operations. These nozzles are indicated in the diagrams by the letters **GP**, **HF** or **CA**.

A nozzle type **GP** can be used to clean both carpet and hard floor.

A nozzle type **HF** is suitable for use only on hard floor.

A nozzle of type **CA** is suitable for use only on carpet.

The other nozzles are accessories for specialist cleaning tasks and are recommended for occasional use only.

The crevice tool, furniture nozzle and dusting brush can be stored on the tube.

Crevice Tool* – For corners and hard to reach areas. [X1]

Dusting Brush* – For bookshelves, frames, keyboards and other delicate areas. [X2]

Furniture Nozzle – For soft furnishings and fabrics. [X3]

Carpet and Floor Nozzle**- For carpet and floors. [P]

Parquet Nozzle* – For parquet floors and other delicate floors. [AA]

Pet Hair Remover Mini Turbo Nozzle*– Use the mini turbo nozzle on stairs or for deep

cleaning on textile surfaces and other hard to clean areas. [Y]

Allergen Remover Mini Turbo Nozzle* – Use the mini turbo nozzle on stairs or for deep cleaning on textile surfaces and other hard to clean areas. [Z]

IMPORTANT: Do not use mini turbo nozzles on rugs with long fringes, animal hides and carpet pile deeper than 15mm. Do not keep the nozzle stationary while the brush is rotating.

USER CHECKLIST

Should you have a problem with the product, complete this simple user checklist before calling your local HOOVER service.

- Is there a working electricity supply to the cleaner? Please check with another electrical appliance.
- Is the water tank or bin filled? Please refer to 'Cleaner Maintenance'.
- Is the Filter blocked? Please refer to 'Cleaning the filter'.
- Is the hose or nozzle blocked? Please refer to 'Removing a blockage from the system'.

IMPORTANT INFORMATION

HOOVER spares and Consumables

Always replace parts with genuine HOOVER spares. These are available from your local HOOVER dealer or direct from Hoover. When ordering parts always quote your model number.

Quality

HOOVER's factories have been independently assessed for quality. Our products are made using a quality system which meets the requirements of ISO 9001.

Your Guarantee

The guarantee conditions for this appliance are as defined by our representative in the country in which it is sold. Details regarding these conditions can be obtained from the dealer from whom the appliance was purchased. The bill of sale or receipt must be produced when making any claim under the terms of this guarantee.

Subject to change without notice.

INSTRUCTIONS DE SÉCURITÉ D'UTILISATION

Cet appareil ne doit être utilisé que pour un nettoyage domestique, conformément à ce guide d'utilisation. Veuillez vous assurer que ces instructions sont parfaitement comprises avant d'utiliser l'appareil.

Ne laissez pas l'appareil branché. Eteignez et débranchez toujours l'appareil après l'avoir utilisé, ou avant de le nettoyer ou de procéder à son entretien.

Cet appareil peut être utilisé par des enfants âgés d'au moins 8 ans et par des personnes ayant des capacités physiques, sensorielles ou mentales réduites, ou n'ayant pas d'expérience ou de connaissances en la matière. Ces dernières doivent recevoir des instructions sur l'utilisation de l'appareil en toute sécurité et comprendre les risques impliqués. Les enfants ne doivent pas jouer avec l'appareil. Le nettoyage et l'entretien ne devraient pas être effectués par des enfants sans supervision.

Si le cordon d'alimentation est endommagé, arrêtez immédiatement d'utiliser l'appareil. Pour éviter les risques d'accident, un réparateur Hoover agréé doit remplacer le cordon d'alimentation.

Maintenez les mains, pieds, vêtements et cheveux à distance des brosses rotatives.

N'utilisez que les accessoires, les consommables et les pièces de rechange recommandés ou fournis par Hoover.

Electricité statique : Certains tapis peuvent entraîner une petite accumulation d'électricité statique. Les décharges d'électricité statique ne sont pas dangereuses pour la santé.

N'utilisez pas votre appareil à l'extérieur, sur une surface humide ou pour un ramassage humide.

N'aspirez pas d'objets durs ou tranchants, d'allumettes, de cendres chaudes, de mégots de cigarettes ou d'autres objets similaires.

Ne pulvérisez ou n'aspirez pas des liquides inflammables, des

produits d'entretien liquides, des aérosols ou leurs vapeurs.

Ne marchez pas sur le cordon d'alimentation lorsque vous utilisez votre appareil et ne le débranchez pas de la prise en tirant sur le cordon d'alimentation.

Ne continuez pas à utiliser votre appareil s'il semble défectueux.

Service Hoover : Pour assurer l'utilisation sûre et efficace de cet appareil, nous recommandons de n'en confier l'entretien et les réparations qu'à un réparateur Hoover agréé.

Ne marchez pas sur le cordon d'alimentation ou ne l'enroulez pas sur vos bras ou vos jambes quand vous utilisez l'appareil.

N'utilisez pas l'appareil sur des personnes ou des animaux.

Lors du nettoyage des escaliers, ne placez pas l'appareil dans une position plus haute que la vôtre.

N'aspirez pas de grandes quantités de matériaux poudreux comme des détergents à lessive, la farine ou des objets similaires.

N'utilisez pas l'appareil sans eau dans le récipient à eau. Positionnez toujours l'appareil de manière horizontale pendant l'utilisation afin de garder l'eau à l'intérieur du récipient.

Videz toujours l'eau du récipient à eau lorsque vous terminez d'utiliser l'appareil.

Ne touchez pas la prise ou l'appareil avec les mains mouillées.

Environnement

Le symbole figurant sur cet appareil indique qu'il ne peut pas être considéré comme une ordures ménagères. Vous devez le déposer dans un centre de recyclage des déchets électriques et électroniques. La déposition doit être effectuée conformément à la réglementation locale en matière de déchets. Pour obtenir des compléments d'information sur le traitement, la récupération et le recyclage de cet appareil, veuillez contacter votre municipalité, le service local d'élimination des ordures ménagères ou le revendeur de l'appareil.



CE Cet appareil est conforme aux Directives européennes 2014/35/UE, 2014/30/EUE et 2011/65/UE.

CANDY HOOVER GROUP S.r.l. Via Privata Eden Fumagalli, 20861 Brugherio (MB) Italy

CONNAITRE VOTRE ASPIRATEUR

- | | |
|---|---|
| A. Corps de l'aspirateur | P2. Brosse pour moquette (CA)** |
| B. Loquet de couvercle du bac gauche/droite | Q. Loquet du bac à poussière |
| C. Flexible | R. Cliquet de vidange |
| D. Réservoir d'eau | S1. Mousse A du filtre pré-moteur |
| E. Poignée du bac | S2. Mousse B du filtre pré-moteur |
| F. Bouton de déverrouillage de la cassette | S3. Mousse C du filtre pré-moteur |
| G. Poignée de transport | T. Filtre EPA pré-moteur |
| H. Pédale d'enroulement du cordon | U. Fente de rangement |
| I. Variateur de puissance | V. Couvercle du filtre d'évacuation |
| J. Bouton marche/arrêt | W1. Filtre d'évacuation A |
| K. Poignée du flexible | W2. Filtre d'évacuation B |
| L. Variateur de puissance | W3. Filtre d'évacuation C |
| M. Tube télescopique | X1. Suceur plat* |
| N. Bouton de réglage du tube télescopique | X2. Brosse meuble* |
| O. Porte-outil | X3. Petit suceur* |
| P. Brosse pour moquette et sol (GP)** | Y. Mini turbobrosse pour élimination des poils d'animaux domestiques* |
| P1. Brosse pour sols durs (HF)** | Z. Mini turbobrosse pour élimination des allergènes* |
| | AA. Brosse parquet* |

MONTAGE DE L'ASPIRATEUR

Sortez tous les composants de l'emballage.

- Faites glisser le bouton de déverrouillage du bac à poussière vers le bas et retirez-le de l'appareil, en tenant la poignée du bac. [1]
- Ouvrez le loquet de couvercle du bac gauche/droit et retirez le couvercle de bac de l'ensemble. [2]
- Remplissez le réservoir avec de l'eau ordinaire du robinet entre les niveaux MIN et MAX. Ne remplissez pas au-delà du niveau MAX. [3]
- Remontez le couvercle de bac sur le réservoir d'eau, tout en verrouillant les deux loquets gauche et droit. [2]
- Remettez l'ensemble de bac sur le produit tout en vous assurant qu'il est fermement bloqué. [1]
- Raccordez le flexible au corps principal du nettoyeur, en veillant à ce qu'il se fixe bien et se verrouille correctement. [4] Pour détacher le tuyau : il suffit d'appuyer sur les deux loquets du tuyau et de tirer. [4]
- Raccordez la poignée du flexible à l'extrémité supérieure du tube en veillant à ce qu'elle se fixe bien et se verrouille correctement. [5A]
- Raccordez l'extrémité inférieure du tube à la brosse moquette et sol dur**. [6A]
- Fixez le porte-outil sur le tube et les outils [X1, X2, X3] peuvent être rangés. [7] Les outils peuvent être montés sur la poignée ou sur le tube lorsqu'il est utilisé. [5B, 6B]

UTILISATION DE L'APPAREIL

ASSUREZ-VOUS QUE LE RÉSERVOIR D'EAU EST REMPLI D'EAU JUSQU'AU NIVEAUX MIN ET MAX AVANT D'UTILISER L'APPAREIL. SI LE RÉSERVOIR EST VIDE, VEUILLEZ VOUS RÉFÉRER À « MONTAGE DU NETTOYEUR » DE L'ÉTAPE 1 À L'ÉTAPE 5.

- Sortez le cordon d'alimentation et branchez-le sur la prise d'alimentation. Ne tirez pas le

cordon au-delà du repère rouge. [10]

- Réglez le tube télescopique* à la hauteur voulue en déplaçant son dispositif de réglage* à la position de nettoyage la plus confortable. [8]
- Brosse moquette et sol dur**. Appuyez sur le sélecteur de type de sol de la brosse [9] pour sélectionner le mode d'aspiration idéal pour le type de sol.
Sol dur – Les brosses sont baissées pour protéger le sol.
Moquette – Des brosses sont formulées pour un nettoyage en profondeur.
- Allumez l'aspirateur en appuyant sur la pédale Marche/Arrêt placée sur le corps principal de l'aspirateur. [11]
- Réglez le bouton du variateur de puissance pour augmenter ou diminuer la puissance d'aspiration. [11]
- Réglez le variateur d'aspiration au niveau désiré.
- Eteignez l'aspirateur après utilisation en appuyant sur la pédale de marche/arrêt. Débranchez l'aspirateur et enroulez le cordon d'alimentation dans l'aspirateur en appuyant sur la pédale d'enroulement du cordon. [12]

REMARQUE : Après chaque utilisation, assurez-vous que le réservoir d'eau est vidé et nettoyé. Cet appareil n'est destiné qu'à l'aspiration d'objets secs et NE DOIT PAS être utilisé pour un ramassage humide ou sur des surfaces humides.

SECTION PARKING ET RANGEMENT

Le tube peut être mis en position « parking » pour rangement ou rangement temporaire pendant l'utilisation. [13]

ENTRETIEN DE L'ASPIRATEUR

VIDAGE ET NETTOYAGE DU RÉSERVOIR D'EAU, DU CYCLONE DE BAC ET DU BAC À POUSSIÈRE

- Éteignez l'appareil en appuyant sur la pédale de Marche/Arrêt [11] et débranchez le câble d'alimentation. [12]
- Faites glisser le bouton de déverrouillage du bac à poussière vers le bas et retirez-le de l'appareil, en tenant la poignée du bac. [1]
- Ouvrez les loquets de couvercle du bac gauche et droit et retirez le réservoir d'eau de l'ensemble de bac. [2]
- Videz l'eau sale du réservoir d'eau et nettoyez le réservoir d'eau. [14]
- Tirez le loquet de vidage et videz le bac à poussière. [15]
- Fermez le volet du bac à poussière.
- Ouvrez les loquets du bac à poussière et enlevez le couvercle du bac [16], retirez l'unité cyclonique et nettoyez-la. [17]
- Remettez l'unité cyclonique sur le couvercle du bac, remplacez-la sur l'ensemble de bac et verrouillez les loquets du bac à poussière. [16]
- Remontez l'ensemble de couvercle de bac sur le réservoir d'eau, et verrouillez les loquets gauche et droit du couvercle de bac. [2]
- Remettez l'ensemble de bac sur l'appareil et veillez à ce qu'il se fixe bien et se verrouille correctement. [1]

Pour nettoyer le filtre

Pour maintenir votre aspirateur en état de marche optimal, veuillez laver le filtre pré-moteur EPA, les filtres en mousse et les filtres d'évacuation après chaque utilisation.

*Sur certains modèles uniquement **Peut varier en fonction du modèle

Nettoyage des filtres pré-moteur

1. Faites glisser le bouton de déverrouillage du bac à poussière vers le bas et retirez-le de l'appareil, en tenant la poignée du bac. [1]
2. Ouvrez le loquet de couvercle du bac gauche/droit et retirez le réservoir d'eau de l'ensemble de bac. [2]
3. Retirez les filtres pré-moteur en mousse S1 et S2. [18]
4. Lavez-les à la main à l'eau tiède [23], et laissez-les bien sécher avant de les remettre sur l'aspirateur. [24]
5. Enlevez le filtre EPA pré-moteur et retirez le filtre pré-moteur en mousse S3. [19, 20]
6. Lavez le filtre EPA et le filtre en mousse [23], et laissez-les bien sécher avant de les remettre sur l'aspirateur. [24]

Nettoyage des filtres d'évacuation :

1. Pour retirer les filtres d'évacuation, déclipsez le couvercle des filtres d'évacuation et retirez-les. [22]
2. Lavez les filtres à la main à l'eau tiède [23], et laissez-les bien sécher avant de les remettre sur l'aspirateur. [24]

REMARQUE : N'utilisez pas d'eau chaude ou de détergents. Dans le cas peu probable où les filtres seraient endommagés, remplacez-les par des filtres de la marque Hoover. N'utilisez pas l'aspirateur quand les filtres ne sont pas montés.

Pour éliminer un blocage dans le système

Si l'aspiration de l'appareil diminue :

1. Vérifiez si le réservoir d'eau et le bac sont pleins. Si c'est le cas, référez-vous à « VIDAGE ET NETTOYAGE DU RÉSERVOIR D'EAU, DU CYCLONE DE BAC ET DU BAC À POUSSIÈRE ».
2. Si le réservoir d'eau et le bac ne sont pas pleins, alors :
 - A. Les filtres ont-ils besoin d'être nettoyés ? Si c'est le cas, voir « Pour nettoyer le filtre ».
 - B. Vérifiez qu'il n'y ait pas de blocage à un autre endroit du système. - Éliminez toute obstruction dans le tube télescopique ou dans le flexible à l'aide d'une tige ou d'un manche.

ACCESSOIRES ET BROSSES

Pour obtenir la meilleure performance et efficacité, il est conseillé d'utiliser les bonnes brosses pour les principales opérations de nettoyage. Ces brosses sont indiquées dans les diagrammes par les lettres **GP**, **HF** ou **CA**.

Le type de brosse **GP** peut être utilisé pour nettoyer la moquette et les sols durs.

Le type de brosse **HF** n'est adapté que pour les sols durs.

Le type de brosse **CA** n'est adapté que pour les moquettes.

Les autres brosses sont des accessoires de nettoyage spécialisés et sont conseillées pour des usages occasionnels uniquement.

Le suceur plat, la brosse à meubles et la brosse à dépoussiérer peuvent être rangés sur le tube.

Suceur plat* – Pour coins et endroits difficiles d'accès. [X1]

Brosse meuble* – Pour étagères, cadres, claviers et autres surfaces délicates. [X2]

Petit suceur – Pour meubles et tissus d'ameublement. [X3]

Brosse pour moquette et sol dur** - Pour les tapis et sols. [P]

Brosse parquet* – Pour parquets et autres sols délicats. [AA]

Mini turbobrosse pour élimination des poils d'animaux domestiques* – Mini turbo brosse pour escaliers ou nettoyage en profondeur des surfaces textiles et autres surfaces difficiles à aspirer. [Y]

Mini turbobrosse pour élimination des poils d'animaux domestiques, limitant la prolifération des bactéries* – Mini turbo brosse pour escaliers ou nettoyage en profondeur des surfaces textiles et autres surfaces difficiles à aspirer. [Z]

IMPORTANT : N'utilisez pas les suceurs mini turbo sur les tapis à franges longues, les peaux d'animaux ou les moquettes à poils de plus de 15 mm de longueur. Ne pas laisser la brosse tourner sur place.

LISTE DE CONTRÔLE UTILISATEUR

En cas de problèmes avec l'appareil, effectuez les vérifications de la liste de vérifications avant d'appeler le service après-vente HOOVER local.

- L'aspirateur est-il alimenté en électricité ? Veuillez vérifier la prise utilisée avec un autre appareil électrique.
- Le réservoir d'eau ou le bac sont-ils remplis ? Veuillez vous reporter à « Entretien de l'aspirateur ».
- Le filtre est-il encrassé ? Si c'est le cas, référez-vous à « Pour nettoyer le filtre ».
- Le tube ou le flexible est-il bouché ? Veuillez vous reporter à « Pour éliminer une obstruction ».

INFORMATIONS IMPORTANTES

Pièces détachées et consommables HOOVER

Remplacez toujours les pièces par des pièces détachées originales de la marque HOOVER. Celles-ci sont disponibles auprès de votre revendeur HOOVER ou directement auprès de Hoover. Lors de la commande de pièces, veuillez toujours préciser le numéro de votre modèle.

Qualité

Le contrôle qualité des usines Hoover a été effectué par un organisme indépendant. Nos produits sont fabriqués selon un système de qualité conforme à la norme ISO 9001.

Votre garantie

Les conditions de garantie de cet appareil sont définies par notre représentant dans le pays où il est vendu et peuvent être obtenues auprès de votre revendeur. Les détails concernant ces conditions peuvent être obtenues auprès du revendeur auprès duquel l'appareil a été acheté. La facture d'achat ou le reçu doivent être présentés pour toutes réclamations relevant des conditions de cette garantie.

Ces conditions peuvent être modifiées sans préavis.

HINWEISE FÜR DIE SICHERE BENUTZUNG

Dieses Gerät ist nur zum Gebrauch im Haushalt und nicht für gewerbliche Zwecke bestimmt. Sie sollten das Gerät ausschließlich gemäß den Angaben in dieser Bedienungsanleitung verwenden. Vor dem Gebrauch des Gerätes muss die vorliegende Bedienungsanleitung vollständig gelesen und verstanden worden sein.

Ziehen Sie den Netzstecker nach Gebrauch aus der Steckdose. Vor der Reinigung oder Wartung das Gerät stets ausschalten, den Netzstecker aus der Steckdose ziehen und abkühlen lassen.

Dieses Gerät darf von Kindern ab 8 Jahren, sowie körperlich, geistig oder sensorisch behinderten Personen bzw. Personen ohne Erfahrung und Kenntnisse im Gebrauch nur unter Aufsicht oder unter Anleitung für die sichere Benutzung und den damit verbundenen Gefahren benutzt werden. Kinder sollten nicht unbeaufsichtigt mit dem Gerät spielen. Reinigungs- und Wartungsarbeiten dürfen von Kindern nur unter Aufsicht ausgeführt werden.

Ist das Netzkabel beschädigt, darf das Gerät NICHT mehr benutzt werden. Im Falle eines Defektes, darf das Netzkabel nur durch einen autorisierten Hoover-Kundendiensttechniker ausgetauscht werden.

Hände, Füße, lose Kleidung und Haare von den rotierenden Bürsten fernhalten.

Verwenden Sie nur Zubehör, Verbrauchsmaterial oder Ersatzteile, die von Hoover empfohlen oder geliefert werden.

Statische Aufladung: Manche Teppiche können die Bildung statischer Elektrizität verursachen. Diese ist jedoch sehr gering und bei Entladung nicht gesundheitsschädlich.

Benutzen Sie das Gerät nicht im Freien, auf nassen Oberflächen oder zur Aufnahme von feuchtem Schmutz.

Vermeiden Sie es, harte oder scharfe Gegenstände, Streichhölzer, heiße Asche, Zigarettenkippen oder Ähnliches aufzusaugen.

Niemals entzündliche Flüssigkeiten, Reinigungsmittel,

Aerosole oder deren Dämpfe auf das Gerät sprühen oder damit aufsaugen.

Während des Betriebs nicht über das Netzkabel fahren. Nicht am Kabel ziehen, um den Gerätestecker aus der Steckdose zu ziehen.

Stellen Sie die Verwendung des Gerätes ein, wenn ein Defekt am Gerät vermutet wird.

Hoover-Kundendienst: Um auf Dauer den sicheren und effizienten Betrieb dieses Gerätes zu gewährleisten, empfehlen wir, Wartungs- und Reparaturarbeiten ausschließlich von einem zugelassenen Hoover-Kundendiensttechniker durchführen zu lassen.

Treten Sie beim Gebrauch des Gerätes nicht auf das Netzkabel und wickeln es sich nicht um Arme oder Beine.

Benutzen Sie das Gerät nicht zur Reinigung von Menschen oder Tieren.

Positionieren Sie das Gerät bei der Reinigung von Treppen nicht oberhalb von Ihnen.

Saugen Sie keine großen Mengen von staubigen Materialien, wie Waschmittel, Mehl oder ähnliches auf.

Benutzen Sie das Gerät nicht ohne Wasser im Wasserbehälter. Stellen Sie das Gerät immer waagrecht auf, damit das Wasser nicht aus dem Wasserbehälter ausläuft.

Entleeren Sie nach der Benutzung des Gerätes den Wasserbehälter.

Den Netzstecker oder das Gerät niemals mit nassen Händen berühren.

Umweltschutz

Das am Gerät angebrachte Symbol gibt an, dass dieses Gerät nicht als Hausmüll behandelt werden darf, sondern an einer entsprechenden Sammelstelle für das Recycling von elektrischen und elektronischen Geräten zu entsorgen ist. Die Entsorgung ist in Übereinstimmung mit allen geltenden Vorschriften für die umweltgerechte Abfallentsorgung vorzunehmen. Ausführlichere Informationen über die Müllbehandlung und das Recycling dieses Gerätes erhalten Sie von der zuständigen Umweltbehörde, der Müllentsorgungsstelle Ihrer Kommune oder dem Händler, bei dem Sie das Gerät erworben haben.



CE Dieses Gerät erfüllt die Europäischen Richtlinien 2014/35/EG, 2014/30/EG und 2011/65/EG.

CANDY HOOVER GROUP S.r.l. Via Privata Eden Fumagalli, 20861 Brugherio (MB) Italy

GERÄTEBESCHREIBUNG

- | | |
|--|--|
| A. Gerätechassis | P2. Teppichbodendüse (CA)** |
| B. Linker/rechter Behälterdeckel-Schnappverschluss | Q. Schnappverschluss für Staubbehälter |
| C. Saugschlauch | R. Entleerungsklinke |
| D. Wasserbehälter | S1. Vormotor-Schaumstofffilter A |
| E. Behältertragegriff | S2. Vormotor-Schaumstofffilter B |
| F. Taste zur Entleerung des Staubbehälters | S3. Vormotor-Schaumstofffilter C |
| G. Tragegriff | T. EPA-Vormotorfilter: |
| H. Fußtaste für automatische Kabelaufwicklung | U. Parkhalterung |
| I. Leistungsregulierung | V. Abdeckung für Abluftfilter |
| J. EIN-/AUS-Schalter | W1. Abluftfilter A |
| K. Handgriff | W2. Abluftfilter B |
| L. Nebenluftregelung | W3. Abluftfilter C |
| M. Rasterteleskoprohr | X1. Fugendüse* |
| N. Teleskoprohr-Längenverstellung | X2. Möbelpinsel* |
| O. Zubehörhalterung | X3. Polsterdüse* |
| P. Teppich- und Bodendüse (GP)** | Y. Miniturbodüse* |
| P1. Hartbodendüse (HF)** | Z. Miniturbodüse* |
| | AA. Hartbodendüse* |

ZUSAMMENBAU DES GERÄTES

Nehmen Sie alle Teile des Gerätes aus dem Karton.

- Drücken Sie auf die Taste zur Entfernung des Staubbehälters und nehmen Sie die Behälterbaugruppe mit Hilfe vom Behältergriff vom Gerät. [1]
- Öffnen Sie den Behälterdeckel-Schnappverschluss links/rechts und nehmen Sie den Behälterdeckel von der Behälterbaugruppe. [2]
- Füllen Sie den Wasserbehälter mit normalem Leitungswasser bis der Füllstand zwischen MIN und MAX liegt. Füllen Sie niemals über MAX auf. [3]
- Befestigen Sie den Behälterdeckel wieder auf dem Wasserbehälter und verriegeln Sie den linken und rechten Schnappverschluss. [2]
- Befestigen Sie die Behälterbaugruppe wieder am Gerät und vergewissern Sie sich, dass sie fest verriegelt ist. [1]
- Befestigen Sie das eine Ende des Saugschlauches so am Gerätechassis, dass es spürbar einrastet. [4] Zum Abnehmen des Schlauches drücken Sie die beiden Schnappverschlüsse am Ende des Schlauchanschlusses und ziehen den Schlauch heraus. [4]
- Befestigen Sie das eine Ende des Saugschlauches so am oberen Ende des Saugrohrs, dass es spürbar einrastet. [5A]
- Verbinden Sie das untere Ende des Rohrs mit der umschaltbaren Bodendüse**. [6A]
- Stecken Sie den Zubehörhalter auf das Rohr um die Zubehörteile [X1, X2, X3] aufzubewahren. [7] Die Werkzeuge* können während des Gebrauchs am Griff und/oder Rohr montiert werden. [5B, 6B]

GEBRAUCH DES GERÄTES

ÜBERPRÜFEN SIE VOR DER BENUTZUNG, OB DER WASSERBEHÄLTER AUF EINEM FÜLLSTAND ZWISCHEN MIN UND MAX GEFÜLLT IST. WENN DER WASSERBEHÄLTER LEER IST, BEACHTEN SIE BITTE DIE SCHRITTE 1 BIS 5 IM ABSCHNITT „ZUSAMMENBAU DES GERÄTES“.

- Ziehen Sie das Netzkabel raus und schließen es an eine Steckdose an. Ziehen Sie das Kabel keinesfalls weiter als bis zur roten Markierung heraus. [10]
- Stellen Sie das Teleskoprohr* auf die gewünschte Höhe ein, indem Sie die Teleskoprohr-Längenverstellung* auf die bequemste Reinigungsposition verschieben. [8]
- Umschaltbare Bodendüse**. Drücken Sie das Pedal an der Düse [9], um den besten Reinigungsmodus für die Bodenart auszuwählen.
Hartboden – Der Borstenkranz wird zum Schutz des Bodens abgesenkt.
Teppichboden – Besonders gründliche Reinigung durch Anheben der Bürsten.
- Schalten Sie das Gerät ein, indem Sie die Ein-/Aus-Taste betätigen. [11]
- Erhöhen oder reduzieren Sie die Leistung mit der Leistungsregulierung. [11]
- Stellen Sie den Nebenluftregler am Handgriff auf die gewünschte Stufe ein.
- Nach Gebrauch durch erneutes Betätigen der Ein-/Aus-Taste ausschalten. Ziehen Sie den Stecker raus und drücken die Kabelaufwickeltaste, wodurch das Netzkabel in das Gerät eingezogen wird. [12]

HINWEIS: Entleeren und reinigen den Sie Wasserbehälter nach jeder Benutzung. Dieses Gerät ist nur für Trockensaugen gedacht und DARF NICHT zum Aufsaugen von Flüssigkeiten oder auf nassen Oberflächen verwendet werden.

AUFBEWAHRUNG

Das Rohr kann während der Benutzung des Gerätes auf der Rückseite des Gerätes dauerhaft oder vorübergehend aufbewahrt werden. [13]

WARTUNG DES GERÄTES

ENTLEEREN UND REINIGEN SIE DEN WASSERBEHÄLTER, BEHÄLTERZYKLON UND STAUBBEHÄLTER.

- Schalten Sie das Gerät durch Drücken auf die Ein-/Aus-Taste [11] aus und ziehen Sie den Stecker vom Netzkabel aus der Steckdose. [12]
- Drücken Sie auf die Taste zur Entfernung des Staubbehälters und nehmen Sie die Behälterbaugruppe mit Hilfe vom Behältergriff vom Gerät. [1]
- Öffnen Sie den linken und rechten Behälterdeckel-Schnappverschluss und nehmen Sie den Wasserbehälter von der Behälterbaugruppe. [2]
- Gießen Sie das Schmutzwasser aus dem Wasserbehälter und reinigen Sie diesen. [14]
- Ziehen Sie am Verschluss für Entleerung und entleeren Sie den Staubbehälter. [15]
- Schließen Sie die Staubbehälterklappe.
- Öffnen Sie die Staubbehälterverschlüsse und nehmen Sie den Behälterdeckel [16] ab. Nehmen Sie danach die Zykloneinheit heraus und reinigen Sie sie. [17]
- Befestigen Sie die Zykloneinheit wieder auf dem Behälterdeckel, befestigen Sie diesen an der Behälterbaugruppe und verriegeln Sie die Staubbehälterverschlüsse. [16]
- Befestigen Sie die Behälterbaugruppe wieder am Wasserbehälter und verriegeln Sie die Behälterdeckelverriegelungen links und rechts. [2]
- Befestigen Sie die Behälterbaugruppe wieder am Gerät und vergewissern Sie sich, dass sie fest verriegelt ist. [1]

Reinigung der Filter

Um die optimale Leistung Ihres Gerätes zu erhalten, waschen Sie den Vormotor-EPA-Filter, die Schaumstofffilter und Abluftfilter nach jeder Benutzung.

Reinigung der Vor-Motor-Filter:

1. Drücken Sie auf die Taste zur Entfernung des Staubbehälters und nehmen Sie die Behälterbaugruppe mit Hilfe vom Behältergriff vom Gerät. [1]
2. Öffnen Sie den linken und rechten Behälterdeckel-Schnappverschluss und nehmen Sie den Wasserbehälter von der Behälterbaugruppe. [2]
3. Entfernen Sie die Vor-Motor-Filter S1 und S2. [18]
4. Waschen Sie diese mit handwarmem Wasser [23] und lassen Sie sie vollständig trocknen, bevor Sie diese wieder in den Staubsauger einsetzen. [24]
5. Nehmen Sie den Vormotor-EPA-Filter heraus und danach den Vormotor-Schaumstofffilter S3. [19, 20]
6. Waschen Sie die EPA- und Schaumfilter [23] und lassen Sie sie gründlich trocknen, bevor Sie sie wieder im Reiniger einsetzen. [24]

Reinigung der Abgasfilter:

1. Zum Entfernen der Abgasfilter lösen Sie die Abgasfilter-Abdeckung und entfernen die Abgasfilter davon. [22]
2. Waschen Sie die Filter in handwarmem Wasser [23] und lassen Sie sie gründlich trocknen, bevor Sie sie wieder im Reiniger einsetzen. [24]

HINWEIS: Verwenden Sie kein heißes Wasser und keine Reinigungsmittel. Sollte einer der Filter beschädigt sein, bitte nur gegen einen Hoover-Originalfilter austauschen. Versuchen Sie nicht das Gerät ohne eingesetzten Filter zu benutzen.

Verstopfung des Saugtraktes beheben

Wenn die Saugleistung vom Gerät abnimmt:

1. Überprüfen Sie ob der Wasser- und Staubbehälter voll ist. Wenn ja, beachten Sie den Abschnitt ‚ENTLEEREN UND REINIGEN VOM WASSERBEHÄLTER, BEHÄLTERZYKLON UND STAUBBEHÄLTER‘.
2. Im Fall, dass der Wasser- und Staubbehälter nicht voll sind:
 - A. Müssen die Filter gereinigt werden? Falls ja, siehe „Reinigung der Filter“.
 - B. Prüfen Sie, ob der Saugtrakt an einer anderen Stelle verstopft ist. - Entfernen Sie Verstopfungen im Teleskoprohr oder dem Saugschlauch mit einem Stab.

ZUBEHÖR UND DÜSEN

Um die beste Leistung und effizienz zu erzielen wird empfohlen, dass die richtigen Düsen für den Hauptreinigungsbetrieb verwendet werden. Die Düsen werden in den Diagrammen mit den Bezeichnungen **GP**, **HF** oder **CA** gekennzeichnet.

Die Düse mit der Bezeichnung **GP** kann zur Reinigung von Teppichen und Hartböden verwendet werden.

Die Düse mit der Bezeichnung **HF** ist nur für die Reinigung von Hartböden geeignet.

Die Düse mit der Bezeichnung **CA** ist nur für die Reinigung von Teppichen geeignet.

Die anderen Düsen sind Zubehör für besondere Reinigungsaufgaben und werden nur für die fallweise Benutzung empfohlen.

Die Fugendüse, Polsterdüse und der Möbelpinsel können auf dem Rohr aufbewahrt werden.

Fugendüse* – Ideal zur Reinigung von Ecken und schwer zugänglichen Bereichen. [X1]

Möbelpinsel* – Für Bücherregale, Bilderrahmen, Tastaturen und andere empfindliche Bereiche. [X2]

Polsterdüse – Für Polstermöbel und Stoffe. [X3]

Umschaltbare Bodendüse**- Für Teppichböden und Hartböden. [P]

Hartbodendüse* – Ideal zur Reinigung von Parkettböden und anderen empfindlichen Hartböden. [AA]

Miniturbodüse*– Die Miniturbodüse eignet sich speziell zur Reinigung von Matratzen und Polstermöbeln. [Y]

Miniturbodüse* – Die Miniturbodüse eignet sich speziell zur Reinigung von Matratzen und Polstermöbeln. [Z]

WICHTIG: Benutzen Sie die Miniturbodüse nicht auf Teppichen und Vorlegern mit langen Fransen, auf Tierfellen und auf über 15 mm tiefem Teppichflor. Halten Sie die Düse bei sich drehender Bürstwalze nicht still.

PRÜFLISTE ZUR FEHLERSUCHE

Bitte prüfen Sie die einzelnen Punkte dieser Prüfliste, bevor Sie sich bei einem Problem an Ihre zuständige HOOVER-Kundendienststelle wenden.

- Ist die Stromversorgung in Ordnung? Bitte überprüfen Sie diese mit einem anderen elektrischen Gerät.
- Ist der Wasser- oder Staubbehälter voll? Siehe „Wartung des Staubsaugers“.
- Ist der Filter blockiert? Siehe „Reinigung der Filter“.
- Ist der Saugschlauch oder die Düse verstopft? Siehe „Verstopfung des Saugtraktes beheben“.

WICHTIGE INFORMATIONEN**HOOVER Original Ersatz- und Verbrauchsteile**

Verwenden Sie stets Originalersatzteile von HOOVER. Diese sind über Ihren Fachhändler oder den HOOVER Kundendienst erhältlich. Geben Sie bei der Bestellung von Ersatzteilen bitte stets die komplette 16stellige Artikelnummer (Typenplakette auf der Rückseite des Gerätes) Ihres Gerätemodells an.

Qualität

Die HOOVER-Werke wurden unabhängig voneinander jeweils einer Qualitätsprüfung unterzogen. Unsere Produkte werden nach einem Qualitätsstandard hergestellt, der die Anforderungen von ISO 9001 erfüllt.

Garantieerklärung

Die Garantiebestimmungen für dieses Gerät entsprechen den Richtlinien des Landes, in dem Sie das Gerät erworben haben. Weitere Einzelheiten dazu erhalten Sie vom Händler, bei dem Sie das Gerät erworben haben oder aus dem roten Garantieheft, das der Verpackung beiliegt. Bitte bewahren Sie den Kaufbeleg sorgfältig auf, denn er wird für eventuell auftretende Garantieansprüche benötigt.

Änderungen vorbehalten.

ISTRUZIONI PER UN USO SICURO

Questo apparecchio deve essere utilizzato esclusivamente in ambito domestico per interventi di pulizia, secondo le istruzioni riportate nel presente documento. Accertarsi di aver compreso le istruzioni prima di mettere in funzione l'apparecchio.

Non lasciare l'apparecchio collegato alla corrente. Prima di procedere alla pulizia dell'apparecchiatura o di effettuare qualsiasi operazione di manutenzione, spegnere sempre l'apparecchio e scollegare la spina.

Questo elettrodomestico non è destinato a essere utilizzato da persone dalle ridotte capacità fisiche, sensoriali o mentali (bambini inclusi), senza una adeguata assistenza o controllo da parte di una persona adulta responsabile della loro sicurezza. Controllare che i bambini non giochino con l'apparecchio. Pulizia e manutenzione non possono essere eseguite da bambini senza sorveglianza da parte di una persona responsabile.

Se il cavo di alimentazione è danneggiato, interrompere immediatamente l'utilizzo dell'apparecchio. Per evitare pericoli, il cavo di alimentazione dovrà essere sostituito da un tecnico del servizio assistenza autorizzato Hoover.

Tenere le mani, i piedi, i capi di abbigliamento non attillati e i capelli lontani dalle spazzole rotanti.

Utilizzare solo accessori o parti di consumo e di ricambio consigliati o forniti da HOOVER.

Elettricità statica: Alcuni tappeti possono produrre un piccolo accumulo di elettricità statica. Le cariche di elettricità statica non sono pericolose per la salute.

Non utilizzare l'apparecchio all'aperto, su superfici bagnate o per aspirare liquidi.

Non aspirare oggetti solidi o appuntiti, fiammiferi, ceneri calde, mozziconi di sigaretta o similari.

Non vaporizzare o aspirare liquidi infiammabili, detergenti, aerosol o i loro vapori.

Non calpestare il cavo di alimentazione durante l'utilizzo

dell'apparecchio o scollegare la spina dalla presa tirando il cavo di alimentazione.

Non continuare a utilizzare l'apparecchio in caso di presunto guasto.

Assistenza Hoover: per garantire un funzionamento sempre sicuro ed efficiente dell'apparecchiatura, si consiglia di fare eseguire eventuali interventi di assistenza o di riparazione dai tecnici del servizio assistenza autorizzato Hoover.

Non calpestare il cavo di alimentazione o avvolgerlo intorno alle braccia o alle gambe mentre si usa l'apparecchio.

Non utilizzare l'apparecchio per l'igiene della persona o degli animali.

Non collocare l'apparecchio in una posizione più bassa rispetto alla propria quando si puliscono delle scale.

Non aspirare eccessive quantità di sostanze polverose come detersivo per lavatrici, farina o simili.

Non utilizzare l'apparecchio se non c'è acqua nel serbatoio. Durante l'utilizzo, tenere sempre l'apparecchio in posizione orizzontale per mantenere l'acqua all'interno del serbatoio.

Svuotare sempre il serbatoio dell'acqua dopo ogni utilizzo.

Non maneggiare la spina o l'apparecchio con le mani bagnate.

Ambiente:

Il simbolo apposto sul prodotto indica che lo stesso non può essere smaltito come i normali rifiuti domestici, bensì deve essere portato al punto di raccolta o al centro di riciclaggio delle apparecchiature elettriche ed elettroniche più vicino. Lo smaltimento deve essere eseguito in conformità alle normative locali vigenti per la salvaguardia dell'ambiente e lo smaltimento dei rifiuti. Per ulteriori informazioni sul trattamento, il recupero e il riciclaggio di questo prodotto, contattare l'unità territoriale competente per il servizio di smaltimento o il negozio in cui il prodotto è stato acquistato.



Questo prodotto è conforme alle Direttive Europee 2014/35/EU, 2014/30/EU e 2011/65/EU.

CANDY HOOVER GROUP S.r.l. Via Privata Eden Fumagalli, 20861 Brugherio (MB) Italy

DESCRIZIONE DELL'APPARECCHIO

- | | |
|--|--|
| A. Apparecchio principale | P2. Spazzola per tappeti (CA)** |
| B. Levette Sinistra/Destra del coperchio contenitore | Q. Levetta sblocco contenitore raccogli-polvere |
| C. Tubo flessibile | R. Levetta svuotamento |
| D. Serbatoio acqua | S1. Spugna A del Filtro Pre-Motore |
| E. Maniglia contenitore | S2. Spugna B del Filtro Pre-Motore |
| F. Pulsante di sblocco del contenitore | S3. Spugna C del Filtro Pre-Motore |
| G. Maniglia per il trasporto | T. Filtro Pre-Motore EPA |
| H. Pedale di riavvolgimento del cavo | U. Stazionamento |
| I. Manopola controllo potenza variabile | V. Coperchio del filtro in uscita |
| J. Pulsante a pedale Accensione/Spegnimento | W1. Filtro in uscita A |
| K. Impugnatura tubo | W2. Filtro in uscita B |
| L. Regolatore forza aspirante | W3. Filtro in uscita C |
| M. Tubo telescopico | X1. Bocchetta per fessure* |
| N. Dispositivo di controllo del tubo telescopico | X2. Spazzola a pennello* |
| O. Porta-accessori | X3. Bocchetta tutti gli usi* |
| P. Spazzola per tappeti e pavimenti (GP)** | Y. Mini turbospazzola per rimuovere i peli di animali domestici* |
| P1. Spazzola per pavimenti duri (HF)** | Z. Mini turbospazzola per rimuovere gli allergeni* |
| | AA. Spazzola Parquet* |

MONTAGGIO DELL'APPARECCHIO

Disimballare tutti i componenti.

1. Premere il pulsante di sblocco contenitore e rimuovere il gruppo contenitore dall'apparecchio afferrando la maniglia del contenitore stesso. [1]
2. Sboccare le levette sinistra/destra del coperchio contenitore per estrarlo dal gruppo contenitore. [2]
3. Riempire il serbatoio dell'acqua tra il livello minimo e massimo con acqua corrente. Non riempire oltre il livello massimo. [3]
4. Rimettere il coperchio contenitore sul serbatoio dell'acqua e bloccare entrambe le levette a sinistra e a destra. [2]
5. Reinserire il gruppo serbatoio nell'apparecchio assicurandosi che sia correttamente bloccato. [1]
6. Collegare il tubo flessibile al corpo principale dell'apparecchio, assicurandosi che si agganci e si blocchi in posizione. [4] Per disinserire il tubo, è sufficiente premere le due levette all'estremità del tubo flessibile e tirare. [4]
7. Collegare l'impugnatura del tubo flessibile all'estremità superiore del tubo assicurandosi che si agganci e si blocchi in posizione. [5A]
8. Collegare la spazzola** per tappeti e pavimenti all'estremità inferiore del tubo. [6A]
9. Agganciare il porta-accessori al tubo per inserirvi gli accessori [X1, X2, X3]. [7] Tutti gli accessori possono essere inseriti nell'impugnatura e/o nel tubo quando utilizzati. [5B, 6B]

UTILIZZO DELL'APPARECCHIO

PRIMA DELL'UTILIZZO DELL'APPARECCHIO, ASSICURARSI CHE IL SERBATOIO DELL'ACQUA SIA PIENO TRA IL LIVELLO MINIMO E MASSIMO. SE IL SERBATOIO DELL'ACQUA È VUOTO, VEDERE IL PARAGRAFO "MONTAGGIO DELL'APPARECCHIO" DALLA FASE 1 ALLA 5.

1. Estrarre il cavo di alimentazione e inserirlo in una presa di corrente. Non tirare il cavo oltre il segno rosso. [10]
2. Regolare il tubo telescopico* all'altezza desiderata muovendo il dispositivo di controllo* del tubo stesso fino a trovare la posizione ottimale per la pulizia. [8]
3. Spazzola per tappeti e pavimenti**. Premere il selettore tipo pavimento sulla spazzola [9] per selezionare la modalità di pulizia ideale per il tipo di superficie da pulire.
Pavimento – Le setole si abbassano per proteggere il pavimento.
Tappeto/moquette – Le spazzole si sollevano per garantire una pulizia più in profondità.
4. Accendere l'apparecchio premendo il pulsante a pedale di accensione/spegnimento sul corpo principale dell'aspirapolvere. [11]
5. Far scorrere il dispositivo di controllo di potenza variabile per aumentare o diminuire il livello di aspirazione. [11]
6. Regolare il regolatore di forza aspirante sul livello desiderato.
7. Dopo l'uso, spegnere l'apparecchio premendo il pulsante a pedale di accensione/spegnimento. Staccare la spina e premere il pedale di riavvolgimento del cavo per riavvolgere il cavo di alimentazione nell'aspirapolvere. [12]

NOTA: Dopo ogni utilizzo, assicurarsi che il serbatoio dell'acqua sia vuoto e pulito. L'apparecchio è adatto esclusivamente per l'aspirazione a secco e NON DEVE essere utilizzato per aspirare liquidi o su superfici bagnate.

STAZIONAMENTO E PARCHEGGIO

Il tubo può essere parcheggiato sul retro dell'apparecchio per essere riposto o per uno stazionamento temporaneo durante l'uso. [13]

MANUTENZIONE DELL'APPARECCHIO

SVUOTAMENTO E PULIZIA DEL SERBATOIO ACQUA, DEL CONTENITORE CICLONICO E DEL CONTENITORE RACCOGLI-POLVERE

1. Spegnere l'apparecchio premendo il pedale di Accensione/Spegnimento [11] e scollegare il cavo di alimentazione. [12]
2. Premere il pulsante di sblocco contenitore e rimuovere il gruppo contenitore dall'apparecchio afferrando la maniglia del contenitore stesso. [1]
3. Sboccare le levette a sinistra e a destra del coperchio contenitore ed estrarre il serbatoio acqua dal gruppo contenitore. [2]
4. Svuotare l'acqua sporca dal serbatoio acqua e pulirlo. [14]
5. Tirare la levetta svuotamento e svuotare il contenitore raccogli-polvere. [15]
6. Chiudere lo sportello del contenitore raccogli-polvere.
7. Sboccare le levette del contenitore raccogli-polvere e **togliere** il coperchio contenitore [16], estrarre l'unità ciclonica e pulirla. [17]
8. Rimontare l'unità ciclonica con il coperchio contenitore, rimontare il gruppo contenitore a bloccare le levette del contenitore raccogli-polvere. [16]
9. Rimontare il gruppo coperchio contenitore con il serbatoio acqua e sboccare le levette a sinistra e a destra del coperchio contenitore. [2]
10. Rimontare il gruppo contenitore all'apparecchio assicurandosi che si agganci e si blocchi in posizione. [1]

Pulizia del filtro

Per mantenere sempre ottime prestazioni dell'apparecchio, lavare il filtro pre-motore EPA, i filtri in spugna e il filtro in uscita dopo ogni utilizzo.

*Solo su alcuni modelli **Possono variare secondo il modello

Pulizia filtri pre-motore:

1. Premere il pulsante di sblocco contenitore e rimuovere il gruppo contenitore dall'apparecchio afferrando la maniglia del contenitore stesso. [1]
2. Sboccare le levette a sinistra e a destra del coperchio contenitore ed estrarre il serbatoio acqua dal gruppo contenitore. [2]
3. Rimuovere i filtri pre-motore in spugna S1 e S2. [18]
4. Lavarli con acqua tiepida [23] e lasciarli asciugare completamente prima di reinserirli nell'apparecchio. [24]
5. Estrarre il filtro pre-motore EPA e rimuovere il filtro pre-motore spugna S3. [19, 20]
6. Lavare i filtri EPA e in spugna [23] e lasciarli asciugare completamente prima di reinserirli nell'apparecchio. [24]

Pulizia dei filtri in uscita:

1. Per rimuovere i filtri in uscita, sganciare il loro coperchio ed estrarli. [22]
2. Lavare i filtri con acqua tiepida [23] e lasciarli asciugare completamente prima di reinserirli nell'apparecchio. [24]

NOTA: Non utilizzare acqua bollente o detersivi. Se accidentalmente i filtri vengono danneggiati, sostituirli con ricambi originali Hoover. Non provare ad utilizzare l'apparecchio senza aver montato i filtri.

Rimozione di un'ostruzione dal sistema

Se l'aspirazione dell'apparecchio dovesse diminuire:

1. Controllare se il serbatoio dell'acqua e il contenitore sono pieni. Nel caso, vedere la sezione "SVUOTAMENTO E PULIZIA DEL SERBATOIO ACQUA, DEL CONTENITORE CICLONICO E DEL CONTENITORE RACCOGLIPOLVERE".
2. Se il serbatoio dell'acqua e il contenitore non sono pieni:
 - A. Potrebbe essere necessario pulire i filtri. In questo caso, vedere la sezione "Pulizia del filtro".
 - B. Controllare che non vi siano altre ostruzioni nel sistema. - Utilizzare un cavo o un bastoncino per rimuovere eventuali ostruzioni dal tubo telescopico o dal tubo flessibile.

ACCESSORI E SPAZZOLE

Per ottenere prestazioni ottimali ed efficienza energetica^{#1}, è consigliato usare le spazzole appropriate per le principali operazioni di pulizia. Queste spazzole sono indicate nel diagramma con le lettere **GP**, **HF** o **CA**.

La spazzola di tipo **GP** è adatta per pulire sia tappeti che pavimenti duri.

La spazzola di tipo **HF** è adatta solo per la pulizia dei pavimenti duri.

La spazzola di tipo **CA** è adatta solo per la pulizia dei tappeti.

Le altre spazzole sono accessorie per operazioni di pulizia speciale e sono raccomandate solo per usi occasionali.

La bocchetta per fessure, la bocchetta tutti gli usi e la spazzola a pennello possono essere riposte sul tubo.

Bocchetta per fessure* – Per angoli e punti difficili da raggiungere. [X1]

Spazzola a pennello* – Per librerie, cornici, tastiere e altre superfici delicate. [X2]

Bocchetta tutti gli usi – Per imbottiti e tessuti. [X3]

Spazzola per tappeti e pavimenti** - Per tappeti e pavimenti. [P]

Spazzola Parquet* – Per parquet e pavimenti delicati. [AA]

Mini turbospazzola per rimuovere i peli di animali domestici* – utilizzare la mini turbospazzola per la pulizia profonda di superfici tessili e imbottiti e per altre aree difficili. [Y]

Mini turbospazzola per rimuovere gli allergeni* – utilizzare la mini turbospazzola per la pulizia profonda di superfici tessili e imbottiti e per altre aree difficili. [Z]

IMPORTANTE: Non utilizzare le mini turbo spazzole su tappeti a frange, pellicce o moquette con pelo di oltre 15 mm. Non tenere ferma la spazzola sul tappeto con il rullo in rotazione.

CHECKLIST UTENTE

In caso di problemi con l'apparecchio, completare questa semplice checklist utente prima di chiamare il Centro per l'Assistenza Clienti HOOVER:

- La presa elettrica a cui è collegato l'apparecchio è funzionante? Controllare collegando un altro elettrodomestico.
- Il serbatoio acqua o il contenitore sono pieni? Vedere "Manutenzione dell'apparecchio".
- Il filtro è ostruito? Vedere la sezione "Pulizia del filtro".
- Il tubo flessibile o la bocchetta sono ostruiti? Vedere "Rimozione di un'ostruzione dal sistema".

INFORMAZIONI IMPORTANTI**Parti di ricambio e materiali di consumo HOOVER**

Utilizzare sempre parti di ricambio originali HOOVER, che è possibile acquistare dal distributore locale HOOVER o direttamente dalla Hoover. Quando si ordinano delle parti di ricambio, ricordarsi sempre di fornire il numero di modello dell'apparecchio utilizzato.

Qualità

Il controllo qualità Hoover è stato effettuato da enti indipendenti. I nostri prodotti vengono realizzati mediante un sistema di qualità che soddisfa i requisiti ISO 9001.

Assistenza e garanzia Hoover

Il prodotto è garantito, oltre che ai sensi di legge, alle condizioni e nei termini riportati sul certificato di garanzia convenzionale inserito nel prodotto. Il certificato dovrà essere conservato e mostrato al nostro Centro di Assistenza Tecnica Autorizzato, in caso di necessità, insieme allo scontrino comprovante l'acquisto dell'elettrodomestico. Puoi consultare le condizioni di garanzia anche sul nostro sito internet.

Per ottenere assistenza compila l'apposito form on-line oppure contattaci al numero che trovi indicato nella pagina di assistenza del nostro sito internet.

Queste condizioni potrebbero venire modificate senza obbligo di preavviso.

INSTRUÇÕES PARA UMA UTILIZAÇÃO SEGURA

Este aparelho só deve ser utilizado para limpeza doméstica, conforme descrito neste guia do utilizador. Certifique-se de que este manual é totalmente compreendido antes de utilizar o aparelho.

Não deixe o aparelho ligado. Desligue sempre o aparelho e retire a ficha da tomada após a utilização ou antes de o limpar ou executar qualquer tarefa de manutenção.

Este aparelho pode ser utilizado por crianças com idade igual ou superior a 8 anos e por pessoas com capacidades mentais, sensoriais e físicas reduzidas ou sem experiência e conhecimento caso lhes sejam fornecidas instruções e supervisão relativas à utilização do aparelho de modo seguro e caso compreendam os perigos envolvidos. As crianças não devem brincar com o aparelho. A limpeza e a manutenção não devem ser efectuada por crianças sem supervisão.

Se o cabo de alimentação estiver danificado deixe de utilizar o aparelho imediatamente. Para evitar um risco de segurança, o cabo de alimentação deve ser substituído por um técnico de assistência autorizado da Hoover.

Mantenha as mãos, os pés, as roupas largas e o cabelo longe das escovas rotativas.

Utilize apenas acessórios, consumíveis ou peças sobressalentes recomendadas ou fornecidas pela Hoover.

Electricidade estática: Algumas alcatifas podem provocar uma pequena acumulação de electricidade estática. A descarga de electricidade estática não constitui qualquer perigo para a saúde.

Não utilize o aparelho no exterior, em superfícies húmidas ou para aspirar líquidos.

Não aspire objectos duros ou afiados, fósforos, cinzas quentes, pontas de cigarro ou outros itens semelhantes.

Não pulverize nem aspire líquidos inflamáveis, líquidos de limpeza, aerossóis ou respectivos vapores.

Não passe por cima do cabo de alimentação ao utilizar o aspirador nem retire a ficha puxando pelo cabo de alimentação.

Não continue a utilizar o aparelho se este parecer defeituoso.
Assistência da Hoover: Para assegurar o funcionamento seguro e eficiente deste aparelho, recomendamos que todas as intervenções de assistência ou reparação sejam efectuadas apenas por um técnico de assistência autorizado da Hoover.

Não permaneça em cima do cabo de alimentação nem o enrole à volta das pernas ou braços ao utilizar o aparelho.

Não utilize o aparelho para limpar pessoas ou animais.

Não posicione o aparelho num nível superior aquele em que se encontra ao limpar escadas.

Não recolha grandes quantidades de materiais em pó, tais como detergente da roupa, farinha ou semelhante.

Não opere sem água no recipiente de água. Coloque sempre o aparelho na horizontal durante a utilização para manter a água dentro do recipiente.

Esvazie sempre o recipiente quando terminar de utilizar o aparelho.

Não toque na ficha nem no aparelho com as mãos molhadas.

Ambiente

O símbolo no aparelho indica que este não pode ser tratado como resíduo doméstico. Pelo contrário, deve ser encaminhado para o ponto de recolha aplicável para reciclagem de equipamento eléctrico e electrónico. A eliminação deve ser realizada em conformidade com as leis ambientais locais relativas à eliminação de resíduos. Para obter informações mais detalhadas sobre o tratamento, recuperação e reciclagem deste produto, contacte as autoridades locais, o serviço de eliminação de resíduos domésticos ou a loja onde adquiriu o produto.



 Este aparelho encontra-se em conformidade com as Directivas Europeias 2014/35/UE, 2014/30/UE e 2011/65/UE.

CANDY HOOVER GROUP S.r.l. Via Privata Eden Fumagalli, 20861 Brugherio (MB) Italy

APRESENTAÇÃO DO ASPIRADOR

- | | |
|---|--|
| A. Aspirador | Q. Patilha do depósito de pó |
| B. Patilha esquerda/direita da tampa do contentor | R. Patilha de esvaziamento |
| C. Tubo flexível | S1. Filtro de espuma A do pré-motor |
| D. Depósito de água | S2. Filtro de espuma B do pré-motor |
| E. Manípulo do contentor | S3. Filtro de espuma C do pré-motor |
| F. Botão de Libertação do Contentor | T. Filtro EPA do pré-motor |
| G. Manípulo | U. Ranhura de Arrumação |
| H. Pedal de recolha do cabo | V. Tampa do Filtro de Exaustão |
| I. Botão de Controlo de Potência | W1. Filtro de exaustão A |
| J. Pedal Ligar/Desligar | W2. Filtro de exaustão B |
| K. Pega do tubo flexível | W3. Filtro de exaustão C |
| L. Regulador de Sucção | X1. Acessório para fendas* |
| M. Tubo Telescópico | X2. Escova para pó* |
| N. Adaptador do tubo telescópico | X3. Escova para móveis* |
| O. Suporte de ferramentas | Y. Escova para remover pêlos de animais* |
| P. Escova para pisos e alcatifas (GP)** | Z. Mini escova turbo para remoção de alergéneos* |
| P1. Escova para pavimentos duros (HF)** | AA. Escova para parquet* |
| P2. Escova para alcatifas (CA)** | |

MONTAGEM DO ASPIRADOR

Retire todos os componentes da embalagem.

1. Prima o botão de libertação do contentor e remova o conjunto do contentor do aspirador, segurando no manípulo do contentor. [1]
2. Abra a patilha esquerda/direita da tampa do contentor e remova a tampa do contentor do conjunto do contentor. [2]
3. Encha o depósito de água com água da torneira entre MIN e MAX. Não encha após o nível MAX. [3]
4. Volte a colocar a tampa do contentor no depósito de água, bloqueando as patilhas da esquerda e direita. [2]
5. Volte a colocar o conjunto do contentor no produto, garantindo que está bem encaixado. [1]
6. Ligue o tubo flexível ao corpo principal do aspirador, certificando-se de que encaixa e fixa. [4] Para retirar a mangueira: basta premir as duas patilhas na extremidade do tubo flexível e puxar. [4]
7. Ligue o manípulo do tubo flexível à extremidade superior do tubo, certificando-se de que encaixa e fixa. [5A]
8. Ligue a extremidade inferior do tubo à escova para pavimentos e alcatifas**. [6A]
9. Encaixe o suporte de ferramentas no tubo e pode armazenar as ferramentas [X1, X2, X3]. [7] As ferramentas podem ser encaixadas no manípulo e/ou tubo quando utilizadas. [5B, 6B]

UTILIZAR O SEU ASPIRADOR

CERTIFIQUE-SE DE QUE O DEPÓSITO DE ÁGUA ESTÁ CHEIO COM ÁGUA ENTRE OS NÍVEIS MIN E MAX ANTES DE UTILIZAR O ASPIRADOR. SE O DEPÓSITO DE

ÁGUA ESTIVER VAZIO, CONSULTE “MONTAR O ASPIRADOR” DO PASSO 1 A 5.

1. Extraia o cabo de alimentação e ligue-o na fonte de alimentação. Não puxe o fio além da marca vermelha. [10]
2. Ajuste o tubo telescópico* à altura pretendida movendo o ajustador do tubo telescópico* até à posição de limpeza mais confortável. [8]
3. Escova para pavimentos e alcatifas**. Prima o selector do tipo de pavimento na escova [9] para seleccionar o modo de limpeza ideal para o tipo de pavimento.
Pavimentos duros – Baixar as escovas para proteger o soalho.
Alcatifas – Escovas levantadas para uma limpeza intensa.
4. Ligue o aspirador premindo o pedal ligar/desligar no corpo principal do aspirador. [11]
5. Ajuste o botão de controlo da energia variável para aumentar ou diminuir a potência. [11]
6. Ajuste o regulador de sucção para o nível pretendido.
7. Desligue no final da utilização pressionando o pedal ligar/desligar. Desligue e prima o pedal de recolha do cabo para enrolar o cabo de alimentação no aspirador. [12]

NOTA: Após cada utilização, certifique-se de que o depósito de água é esvaziado e limpo. Este produto destina-se apenas à aspiração a seco e NÃO DEVE ser utilizado para recolha de líquidos ou limpeza de superfícies molhadas.

SECÇÃO DE DESCANSO E ARRUMAÇÃO

O tubo pode ser fixado na parte de trás do aspirador para armazenamento ou armazenamento temporário durante a utilização. [13]

MANUTENÇÃO DO ASPIRADOR

ESVAZIAR E LIMPAR O DEPÓSITO DE ÁGUA, CICLONE DO CONTENTOR E DEPÓSITO DE PÓ

1. Desligue o aspirador premindo o pedal Ligar/Desligar [11] e desconecte o cabo de alimentação. [12]
2. Prima o botão de libertação do contentor e remova o conjunto do contentor do aspirador, segurando no manípulo do contentor. [1]
3. Abra as patilhas esquerda e direita da tampa do contentor e remova o depósito de água do conjunto do contentor. [2]
4. Esvazie a água suja do depósito de água e limpe o mesmo. [14]
5. Puxe a patilha de esvaziamento e esvazie o depósito de pó. [15]
6. Feche a aba do contentor do depósito de pó.
7. Abra as patilhas do depósito de pó e remova a tampa do **contentor** [16], remova a unidade ciclónica e limpe-a. [17]
8. Volte a colocar a unidade ciclónica na tampa do contentor, volte a montar o conjunto do contentor e bloqueie as patilhas do depósito de pó. [16]
9. Volte a colocar o conjunto da tampa do contentor no depósito de água e bloqueie as patilhas esquerda e direita da tampa do contentor. [2]
10. Volte a colocar o conjunto do contentor no aspirador, certificando-se de que encaixa e fixa. [1]

Limpeza do filtro

Para manter o desempenho ideal do seu aspirador, lave o filtro EPA do pré-motor, filtros de espuma e filtros de exaustão após cada utilização.

Limpeza dos Filtros do pré-motor:

1. Prima o botão de libertação do contentor e remova o conjunto do contentor do aspirador, segurando no manípulo do contentor. [1]
2. Abra a patilha esquerda/direita da tampa do contentor e remova o depósito de água do conjunto do contentor. [2]
3. Remova os filtros de espuma S1 e S2 do pré-motor. [18]
4. Lave-os à mão em água morna [23] e deixe-os secar por completo antes de os voltar a colocar no aspirador. [24]
5. Retire o filtro EPA e o filtro de espuma S3 do pré-motor. [19, 20]
6. Lavar o filtro EPA e o filtro de espuma [23] e deixe-os secar por completo antes de os voltar a colocar no aspirador. [24]

Limpeza os filtros de exaustão:

1. Para remover os filtros de exaustão, solte a tampa dos filtros de exaustão e retire-os. [22]
2. Lavar los filtros à mão em água morna [23] e deixe-os secar por completo antes de os voltar a colocar no aspirador. [24]

NOTA: Não utilize água quente nem detergentes. Na eventualidade de os filtros ficarem danificados, substitua-os apenas por peças originais Hoover. Não tente nem utilize o produto sem os filtros instalados.

Remoção de uma obstrução do sistema

Se a sucção do aspirador diminuir:

1. Verifique se o depósito de água e o contentor estão cheios. Em caso afirmativo, consulte “Esvaziar e limpar o depósito de água, ciclone do contentor e contentor”.
2. Se o depósito de água e contentor não estiverem cheios, então:
 - A. Os filtros necessitam de limpeza? Em caso afirmativo, consulte “Limpeza do filtro”.
 - B. Caso esteja, consulte a secção “Esvaziar o depósito de pó”. - Utilize uma vareta ou cano para remover qualquer obstrução do tubo telescópico ou flexível.

ACESSÓRIOS E ESCOVAS

Para obter o melhor desempenho e eficiência é recomendada a utilização das escovas correctas para as principais operações de limpeza. As escovas estão indicadas nos diagramas pelas letras **GP**, **HF** ou **CA**.

Uma escova do tipo **GP** pode ser utilizada para limpar alcatifas e pisos duros.

Uma escova do tipo **HF** é adequada para utilização apenas em pisos duros.

Uma escova do tipo **CA** é adequada para utilização apenas em alcatifas
As restantes escovas são acessórios para tarefas de limpeza especializadas e são recomendadas apenas para utilização ocasional.

O acessório para fendas, escova para móveis e a escova para pó podem ser armazenados no tubo.

Acessório para fendas* – Para cantos e áreas difíceis de alcançar. [X1]

Escova para pó* – Para estantes de livros, molduras, teclados e outras áreas delicadas. [X2]

Escova para móveis – Para sofás e tecidos. [X3]

Escova para Pisos e Alcatifas**- Para alcatifas e pisos. [P]

Escova para parquet* – Para pavimentos de parquet e outros pavimentos delicados. [AA]

Escova para remover pêlos de animais*– Utilize a mini escova turbo em escadas ou para uma limpeza em profundidade de tecidos e outras áreas mais difíceis. [Y]

Mini escova turbo para remoção de alergéneos* – Utilize a mini escova turbo em escadas ou para uma limpeza em profundidade de tecidos e outras áreas mais difíceis. [Z]

IMPORTANTE: Não utilize mini escovas turbo em tapetes com franjas, animais e alcatifas com um pêlo com mais de 15 mm de altura. Não mantenha a escova parado enquanto está em rotação.

LISTA DE VERIFICAÇÃO DO UTILIZADOR

Se tiver algum problema com o aparelho, preencha esta simples lista de verificação do utilizador antes de chamar o serviço de assistência Hoover local.

- O aspirador tem alimentação de corrente? Verifique com outro aparelho eléctrico.
- O depósito de água ou o contentor está cheio? Consulte “Manutenção do Aspirador”.
- O Filtro está sujo? Consulte “Limpeza do filtro”.
- O tubo flexível ou o bocal estão entupidos? Consulte “Remover uma obstrução do sistema”.

INFORMAÇÕES IMPORTANTES**Peças sobressalentes e consumíveis HOOVER**

Substitua sempre as peças por peças sobressalentes HOOVER genuínas. Pode obtê-las junto do seu representante local ou directamente da HOOVER. Quando encomendar peças, mencione sempre o número do seu modelo.

Qualidade

As fábricas da HOOVER foram independentemente avaliadas em termos de qualidade. Os nossos produtos são fabricados de acordo com um sistema de qualidade que satisfaz os requisitos da norma ISO 9001

Garantia

As condições de garantia para este aparelho são as definidas pelo nosso representante no país onde foi vendido. Pode obter detalhes sobre estas condições junto do agente a quem adquiriu o aparelho. A factura de venda ou o recibo deverão ser entregues quando apresentar uma reclamação ao abrigo dos termos da garantia.

Sujeito a alteração sem aviso prévio.

INSTRUCCIONES PARA UN USO SEGURO

Este aparato solo debe utilizarse para la limpieza doméstica habitual, como se describe en este manual de usuario. Asegúrese de haber comprendido todo el contenido de este manual antes de poner en funcionamiento el aparato.

No deje enchufado el aparato. Apague y desenchufe siempre el aparato antes de limpiarlo o de realizar cualquier labor de mantenimiento.

Este aparato puede ser usado por niños de 8 años en adelante y personas con capacidades físicas, sensoriales o mentales reducidas o falta de experiencia y conocimiento bajo supervisión y con una explicación de las instrucciones con respecto al uso del aparato de manera segura y que comprendan los riesgos implicados. Los niños no deben jugar con el aparato. Los niños no deben limpiar ni dar mantenimiento sin supervisión.

Si el cable de alimentación está dañado, deje de utilizar el aparato inmediatamente. Para evitar riesgos de seguridad, el cable de alimentación sólo puede ser cambiado por un especialista del servicio técnico de Hoover.

Mantener lejos de los cepillos rotatorios pies, manos, ropa suelta y cabellos.

Utiliza únicamente accesorios, consumibles o repuestos recomendados o distribuidos por Hoover.

Electricidad estática: Algunas alfombras pueden provocar una pequeña acumulación de electricidad estática. Las descargas estáticas no son peligrosas para la salud.

No utilice el aparato al aire libre, en superficies húmedas o para recoger líquidos.

No aspire objetos duros o afilados, cerillas, cenizas calientes, colillas de cigarrillo u objetos similares.

No rocíe, ni aspire líquidos inflamables, aerosoles para limpiar o sus vapores.

No pase por encima del cable de alimentación cuando utilice el aparato ni lo desenchufe tirando del cable.

No siga utilizando el aparato si parece tener algún defecto.
Servicio Técnico de Hoover: Paragarantizar el funcionamiento seguro, eficaz y duradero del aspirador, recomendamos que las tareas de mantenimiento sean realizadas exclusivamente por técnicos autorizados del servicio Técnico de Hoover.

No pise el cable, ni lo enrolle en los brazos ni piernas al utilizar el aparato.

No utilice el aparato en personas ni animales.

No sitúe el aparato por encima de usted cuando esté limpiando las escaleras.

No recoja grandes cantidades de material en polvo como detergente para lavadoras, harina o productos similares.

No utilice el aparato sin agua en el interior del depósito de agua.

Coloque siempre el aparato en posición horizontal durante el uso para mantener el agua en el interior del contenedor.

Vacíe siempre el contenedor del agua cuando haya terminado de utilizar el electrodoméstico.

No toque el enchufe o el electrodoméstico con las manos mojadas.

El Medio Ambiente:

El símbolo que puede verse en el producto indica que este no puede tratarse como residuo doméstico. En su lugar, se debe entregar en un punto de recogida de electrodomésticos para el reciclaje de equipos eléctricos y electrónicos. La eliminación debe llevarse a cabo según los reglamentos medioambientales locales sobre eliminación de residuos. Para información más detallada sobre el tratamiento, la recuperación y el reciclaje de este aparato, ponte en contacto con tu Ayuntamiento, el servicio de recogida de residuos domésticos o con el establecimiento donde hayas comprado el producto.



 Esta aparato cumple con las Directivas europeas 2014/35/EU, 2014/30/EU y 2011/65/EU.

CANDY HOOVER GROUP S.r.l. Via Privata Eden Fumagalli, 20861 Brugherio (MB) Italy

INFORMACIÓN SOBRE EL ASPIRADOR

A. Estructura central del aspirador	P2. Tobera para alfombras (CA)**
B. Pestaña izquierda/derecha de la tapa del contenedor	Q. Pestaña del contenedor del polvo
C. Manguera	R. Pestillo de vaciado
D. Depósito de agua	S1. Filtro pre-motor de espuma A
E. Asa del contenedor	S2. Filtro pre-motor de espuma B
F. Botón de desbloqueo del contenedor	S3. Filtro pre-motor de espuma C
G. Asa de transporte	T. Filtro EPA Pre-Motor
H. Pedal recogecable	U. Aparcamiento
I. Rodillo del Control de Potencia Variable	V. Tapa del filtro de salida
J. Pedal de encendido/apagado	W1. Filtro de salida A
K. Manguera con mango	W2. Filtro de salida B
L. Regulador de succión	W3. Filtro de salida C
M. Tubo telescópico	X1. Accesorio rincones*
N. Regulador del tubo telescópico	X2. Cepillo para polvo*
O. Accesorio Portaherramientas	X3. Cepillo para limpieza de muebles*
P. Tobera para alfombras y suelos (GP)**	Y. Mini Tobera Tubo Pet Hair Remover*
P1. Tobera para suelos duros (HF)**	Z. Tobera Mini Turbo eliminación alérgenos*
	AA. Tobera Parquet*

MONTAJE DEL ASPIRADOR

Saque todas las piezas del embalaje.

- Presione el botón de desbloqueo del contenedor y extraiga el contenedor del aspirador, sosteniendo el asa del contenedor. [1]
- Abra la pestaña izquierda y la pestaña derecha de la tapa del contenedor y extraiga dicha tapa del conjunto del contenedor. [2]
- Llene el depósito de agua con agua corriente de grifo entre el nivel MIN. y MAX. No sobrepase el nivel MÁX de llenado. [3]
- Vuelva a montar la tapa del contenedor en el depósito de agua bloqueando la pestaña derecha y la pestaña izquierda. [2]
- Vuelva a colocar el conjunto del contenedor en el electrodoméstico asegurándose de que esté bloqueado firmemente. [1]
- Conecte la empuñadura del tubo en el cuerpo principal del aspirador, asegúrese de que encaje en su lugar. [4] Para liberar la manguera: presione las dos pestañas en el extremo de la manguera y tire. [4]
- Conecte el mango de la manguera en el extremo superior del tubo asegurándose de que encaje en su lugar. [5A]
- Conecte el extremo inferior del tubo en la tobera** para alfombras y suelos. [6A]
- Enganche el accesorio portaherramientas en el tubo y puede guardar las herramientas [X1, X2, X3]. [7] Cuando se utilicen las herramientas, pueden colocarse en la empuñadura y/o el tubo. [5B, 6B]

USO DEL ASPIRADOR

ANTES DE UTILIZAR EL ASPIRADOR, ASEGÚRESE DE QUE EL DEPÓSITO DEL AGUA ESTÉ LLENO DE AGUA ENTRE EL NIVEL MÍNIMO Y MÁXIMO. SI EL DEPÓSITO

DEL AGUA ESTÁ VACÍO, VÉASE EL “APARTADO MONTAJE DEL ASPIRADOR” DEL PASO 1 AL PASO 5.

- Extraer el cable de conexión y enchufarlo a la red. No tire el cable más allá de la marca roja. [10]
- Ajuste el tubo telescópico* a la altura deseada desplazando el regulador* del tubo telescópico a la posición de limpieza más cómoda. [8]
- Tobera para alfombras y suelos**. Pulse el selector de tipo de suelo en la tobera [9] para seleccionar el modo de limpieza ideal para el tipo de suelo.
Suelos duros – Los cepillos bajan para proteger el suelo.
Alfombra – Los cepillos se elevan para una limpieza profunda.
- Encienda el aspirador pulsando el pedal de encendido/apagado en el cuerpo principal del aparato. [11]
- Regule el mando de control de potencia variable para aumentar o reducir la potencia. [11]
- Regular el regulador de aspiración al nivel deseado.
- Apague el aparato tras su uso pulsando el pedal de encendido/apagado. Desenchufe y accione el pedal para enrollar el cable de alimentación en el aspirador. [12]

NOTA: Después de cada uso, asegúrese de que el depósito del agua esté vacío y limpio. Este electrodoméstico debe utilizarse únicamente para aspirar elementos secos y NO SE PUEDE utilizar para recoger líquidos o aspirar superficies mojadas.

SECCIÓN DE ESTACIONAMIENTO Y ALMACENAMIENTO

El tubo puede colocarse en la parte posterior del aspirador para guardarlo o apoyarlo temporalmente durante el uso. [13]

MANTENIMIENTO DEL ASPIRADOR

VACIADO Y LIMPIEZA DEL DEPÓSITO DEL AGUA, CONTENEDOR DEL CICLÓN Y CONTENEDOR DEL POLVO

- Apague el aspirador presionando el pedal de Encendido/Apagado y desenchufe el cable de alimentación. [12]
- Presione el botón de desbloqueo del contenedor y extraiga el contenedor del aspirador, sosteniendo el asa del contenedor. [1]
- Abra la pestaña izquierda y la pestaña derecha de la tapa del contenedor y extraiga el depósito del agua del conjunto del contenedor. [2]
- Vacíe el depósito del agua, eliminando el agua sucia y límpiela. [14]
- Mueva la pestaña de vaciado y vacíe el contenedor del polvo. [15]
- Cierre la tapa del recipiente contenedor del polvo.
- Abra las pestañas del contenedor de polvo y quite la tapa del contenedor [16], extraiga la unidad ciclónica y límpiela. [17]
- Vuelva a colocar la unidad ciclónica en la tapa del contenedor, coloque nuevamente el conjunto del contenedor y bloquee las pestañas del contenedor de polvo. [16]
- Vuelva a colocar el conjunto del contenedor en el depósito del agua y bloquee la pestaña izquierda y la pestaña derecha de la tapa del contenedor. [2]
- Vuelva a colocar el conjunto del contenedor en el aspirador y asegúrese de que encaje en su lugar. [1]

*Sólo para algunos modelos

**Puede variar en base al modelo

Limpeza del filtro

Para mantener las prestaciones perfectas de su aspirador, lave el filtro pre-motor EPA, filtros de espuma y los filtros de salida después de cada uso.

Limpeza de los filtros pre-motor:

1. Presione el botón de desbloqueo del contenedor y extraiga el contenedor del aspirador, sosteniendo el asa del contenedor. [1]
2. Abra la pestaña izquierda y la pestaña derecha de la tapa del contenedor y extraiga el depósito de agua del conjunto del contenedor. [2]
3. Extraer los filtros de espuma S1 y S2. [18]
4. Lávelos con agua tibia [23] y permita que se sequen por completo antes de volver a colocarlos. [24]
5. Extraiga el filtro pre-motor HEPA y el filtro pre-motor de espuma. [19, 20]
6. Lavar el filtro EPA y el filtro de espuma con agua tibia [23] y permita que se sequen por completo antes de volver a colocarlos. [24]

Limpeza de los filtros de salida:

1. Para extraer los filtros de salida, desenganche la tapa de los filtros de salida y saque dichos filtros. [22]
2. Lavar los filtros con agua tibia [23] y permita que se sequen por completo antes de volver a colocarlos. [24]

NOTA: No usar agua hirviendo o detergentes. En caso improbable de dañarse los filtros, coloque un repuesto Hoover original. No intente utilizar el electrodoméstico sin haber montado los filtros.

Eliminación de una obstrucción del sistema

Si la succión del aspirador se reduce:

1. Controle si el contenedor y el depósito del agua están llenos. De ser así, véase “VACIADO Y LIMPIEZA DEL DEPÓSITO DEL AGUA, CONTENEDOR DEL CICLÓN Y CONTENEDOR”.
2. Si el depósito del agua y el contenedor no están llenos:
 - A. ¿Cabe la posibilidad de que sea preciso limpiar los filtros? Si es así, remitirse al capítulo “Limpeza del Filtro”.
 - B. Compruebe si existe alguna otra obstrucción en el sistema - Utilice un cable o una varilla para eliminar cualquier obstrucción del tubo telescópico o del tubo flexible.

ACCESORIOS Y CEPILLOS

Para obtener el mejor rendimiento y eficiencia se recomienda utilizar toberas adecuadas para las principales acciones de limpieza. Estas toberas se indican en los diagramas con las letras **GP**, **HF** o **CA**.

Una tobera de tipo **GP** se puede utilizar para limpiar tanto alfombras, como suelos duros.

Una tobera de tipo **HF** es adecuada solo para la limpieza de suelos duros.

Una tobera de tipo **CA** es adecuada solo para la limpieza de alfombras.

Las demás toberas son accesorios para efectuar tareas de limpieza especializadas y se recomiendan solo para un uso ocasional.

El accesorio rincones, cepillo para muebles y cepillo para polvo se pueden guardar en el tubo.

Accesorio rincones* – Para rincones y zonas de difícil acceso. [X1]

Cepillo para polvo* – Para estanterías, marcos, teclados y demás áreas delicadas. [X2]

Cepillo para limpieza de muebles – Para cortinas y muebles con tejidos blandos. [X3]

Cepillo para alfombras y suelos** - Para suelos y alfombras. [P]

Tobera Parquet* – Para suelos de parqué y demás suelos delicados. [AA]

Mini Tobera Tubo Pet Hair Remover* – Emplee la mini tobera turbo para la limpieza de escaleras o para la limpieza a fondo de tejidos y demás áreas difíciles de limpiar. [Y]

Tobera Mini Turbo eliminación alérgenos* – Emplee la mini tobera turbo para la limpieza de escaleras o para la limpieza a fondo de tejidos y demás áreas difíciles de limpiar. [Z]

IMPORTANTE: No utilice la tobera mini turbo para alfombras que tengan flecos largos, estén hechas de piel animal, ni sean de un espesor superior a 15 mm. No mantenga la tobera inmóvil mientras el cepillo esté girando.

LISTA DE COMPROBACIÓN PARA EL USUARIO

Si surgiera algún problema con el producto, lleve a cabo las sencillas comprobaciones que se enumeran a continuación antes de llamar al Servicio Técnico de Hoover.

- ¿Hay suministro de corriente para el aspirador? Pruebe con otro aparato eléctrico.
- ¿El contenedor o el depósito de agua está lleno? Remítase al capítulo “Mantenimiento del Aspirador”.
- ¿El filtro está bloqueado? Véase el apartado “Limpeza del filtro”.
- ¿Está obstruida la manguera o la tobera? Consulte “Eliminación de una obstrucción en el sistema”.

INFORMACIÓN IMPORTANTE

Piezas de recambio y consumibles HOOVER

Utilice siempre piezas de repuesto originales de Hoover. Puede adquirirlas a través de los distribuidores de HOOVER. Cuando realice pedidos de piezas, indique siempre el número de modelo que posee.

Calidad

Las fábricas de HOOVER han sido sometidas a inspecciones de calidad independientes. Nuestros productos se fabrican de conformidad con el sistema de calidad que cumple los requisitos de la norma ISO 9001.

Su garantía

Las condiciones de garantía para este aparato vienen definidas por nuestro representante en el país de venta. Puede obtener los detalles acerca de estas condiciones en el establecimiento donde haya comprado este aparato. Debe mostrarse la factura de compra o el recibo al hacer alguna reclamación en virtud de las condiciones de garantía.

Sujeto a cambios sin previo aviso.

INSTRUKCJE BEZPIECZNEGO UŻYTKOWANIA

Urządzenie to jest przeznaczone wyłącznie do użytku domowego w sposób opisany w niniejszej instrukcji użytkownika. Prosimy o dokładne zapoznanie się z instrukcją przed rozpoczęciem używania odkurzacza.

Nie pozostawiać urządzenia podłączonego do gniazdka zasilającego. Należy zawsze wyłączać urządzenie i wyjmować wtyczkę przewodu zasilającego z gniazdka po zakończeniu użytkowania, a także przed przystąpieniem do czyszczenia lub wykonywania jakichkolwiek czynności konserwacyjnych.

Urządzenie mogą obsługiwać dzieci w wieku co najmniej 8 lat, osoby o ograniczonych zdolnościach fizycznych, sensorycznych lub mentalnych, a także osoby nieposiadające odpowiedniego doświadczenia oraz wiedzy, jedynie pod warunkiem że odbywać się będzie to pod nadzorem lub po przeszkoleniu na temat bezpiecznego użycia urządzenia oraz związanych z nim zagrożeń. Dzieci nie mogą bawić się urządzeniem. Urządzenia nie powinny czyścić ani konserwować dzieci bez nadzoru.

Jeśli przewód zasilający uległ uszkodzeniu, należy natychmiast zaprzestać korzystania z urządzenia. Ze względów bezpieczeństwa, przewód zasilający powinien zostać wymieniony przez serwisanta autoryzowanego punktu serwisowego firmy Hoover.

Nie zbliżać rąk, stóp, luźnej odzieży ani włosów do obracających się szczotek.

Należy korzystać wyłącznie z końcówek, materiałów eksploatacyjnych oraz części zamiennych zalecanych lub dostarczonych przez firmę Hoover.

Ładunki elektrostatyczne: Odkurzanie niektórych dywanów może powodować niewielkie naelektryzowanie się urządzenia. Tego rodzaju ładunki elektrostatyczne nie stanowią zagrożenia dla zdrowia.

Nie używać urządzenia na zewnątrz domu, do odkurzania mokrych powierzchni ani do zbierania wody.

Nie wolno wciągać twardych lub ostrych przedmiotów, zapalek, gorącego popiołu, niedopałków papierosów ani innych

podobnych przedmiotów.

Nie spryskiwać łatwopalnymi cieczami, środkami czyszczącymi w aerozolu ani parą.

Nie stąpać po przewodzie zasilającym podczas korzystania z urządzenia i nie wyjmować wtyczki, ciągnąc za przewód zasilający.

Nie kontynuować eksploatacji uszkodzonego urządzenia.

Serwis firmy Hoover: Aby zapewnić bezpieczne i sprawne działanie tego urządzenia, zalecamy zlecenie prac serwisowych lub napraw wyłącznie serwisantom autoryzowanego punktu serwisowego firmy Hoover.

Nie stawać na przewodzie zasilającym i nie owijać go sobie wokół rąk lub nóg podczas korzystania z urządzenia.

Nie używać urządzenia do odkurzania ludzi lub zwierząt.

Nie ustawiać urządzenia powyżej swojego poziomu podczas odkurzania schodów.

Nie zalecane jest odkurzanie dużej ilości detergentu w proszku, mąki itp.

Nie używać bez wody w zbiorniku.

Należy uważać by odkurzacz był zawsze używany w pozycji horyzontalnej, by zapobiec wylewaniu się wody ze zbiornika.

Po zakończeniu pracy zawsze należy opróżnić wodę ze zbiornika.

Dotykać wtyczki ani urządzenia mokrymi rękami.

Ochrona środowiska

Symbol umieszczony na urządzeniu oznacza, że nie jest ono klasyfikowane jako odpad z gospodarstwa domowego. Urządzenie należy zdać w odpowiednim punkcie utylizacji w celu recyklingu komponentów elektrycznych i elektronicznych. Urządzenie należy złomować zgodnie z lokalnymi przepisami w sprawie utylizacji odpadów. Dodatkowe informacje na temat sposobu utylizacji, złomowania i recyklingu urządzenia można uzyskać w lokalnym urzędzie miejskim, w komunalnym zakładzie utylizacji odpadów lub w sklepie, w którym produkt został zakupiony.



 Urządzenie spełnia wymogi dyrektyw europejskich 2014/35/WE, 2014/30/WE oraz 2011/65/WE.

CANDY HOOVER GROUP S.r.l. Via Privata Eden Fumagalli, 20861 Brugherio (MB) Italy

ELEMENTY ODKURZACZA

- | | |
|---------------------------------------|---|
| A. Obudowa główna odkurzacza | Q. Zatrask zbiornika kurzu |
| B. Zatraski zbiornika wody lewy/prawy | R. Zatrask opróżniania |
| C. Wąż | S1. mikrofiltr A silnika |
| D. Pojemnik na wodę | S2. Mikrofiltr B silnika |
| E. Uchwyt zbiornika wody | S3. Mikrofiltr C silnika |
| F. Przycisk zwalniania pojemnika | T. Filtr EPA przed silnikiem |
| G. Uchwyt do przenoszenia | U. Gniazdo |
| H. Pedał zwijania przewodu | V. Pokrywa filtru wywiewnego |
| I. Pokrętko regulacji mocy | W1. Filtr wylotowy A |
| J. Pedał wł./wył. | W2. Filtr wylotowy B |
| K. Uchwyt na wąż | W3. Filtr wylotowy C |
| L. Regulator siły ssania | X1. Ssawka szczelinowa* |
| M. Rura teleskopowa | X2. Szczotka do kurzu* |
| N. Regulacja rury teleskopowej | X3. Szczotka do mebli* |
| O. Schowek na akcesoria | Y. Turboszczotka mini do usuwania sierści zwierząt* |
| P. Szczotka dywanowo-podłogowa (GP)** | Z. Turboszczotka mini do usuwania alergenów* |
| P1. Ssawka do twardych podłóg (HF)** | AA. Szczotka do parkietów* |
| P2. Ssawka do dywanów (CA)** | |

MONTAŻ ODKURZACZA

Wymij wszystkie elementy z opakowania.

- Naciśnij przycisk zwalnający zbiornik, wyjmij zbiornik trzymając za uchwyt. [1]
- Otwórz zatrzaski zbiornika i zdejmij pokrywę. [2]
- Napełnij zbiornik wodą z kranu do poziomu między MIN MAX. Do dopuszczaj do przekraczania poziomu maksymalnego. [3]
- Nałóż z powrotem pokrywę zbiornika, zablokuj zatrzaski. [2]
- Umieść zbiornik w urządzeniu głównym sprawdzając czy jest prawidłowo zamocowany. [1]
- Połącz wąż do urządzenia, sprawdź czy jest prawidłowy wpięty. [4] Aby zwolnić wąż: naciśnij dwa zatrzaski na końcówce węża i pociągnij. [4]
- Podłącz uchwyt węża do górnego końca rury, a następnie upewnij się, czy zatrzasknął się i zablokował na swoim miejscu. [5A]
- Podłącz dolny koniec rury do szczotki dywanowo-podłogowej**. [6A]
- Przypnij na rurze odkurzacza wieszak na akcesoria. Możesz na nim umieścić akcesoria [X1, X2, X3]. [7] W czasie użytkowania wszystkie akcesoria można przymocować na uchwycie węża lub końcówce rury. [5B, 6B]

KORZYSTANIE Z ODKURZACZA

PRZED UŻYCIEM ODKURZACZA HYDROPOWER UPEWNIJ SIĘ ŻE ZBIORNIK WODY JEST UZUPEŁNIONY DO WYMAGANEGO POZIOMU. JEŚLI ZBIORNIK JEST PUSTY, NAPEŁNIJ GO WG. INSTRUKCJI KROK 1 DO 5.

- Wyciągnij przewód zasilający i podłącz go do zasilania. Nie wyciągaj kabla elektrycznego poza wskaźnik oznaczony na czerwono. [10]
 - Ustaw rurę teleskopową do wygodnej wysokości. [8]
 - Szczotka dywanowo-podłogowa**. Ustaw odpowiednio do powierzchni końcówkę czyszczącą [9].
Twarda podłoga – Szczotki są obniżone, aby chronić podłogę.
Dywan – Szczotki są podniesione, aby umożliwić głębsze czyszczenie.
 - Włącz odkurzacza, naciskając pedał znajdujący się na obudowie głównej odkurzacza. [11]
 - Ustaw odpowiedni poziom mocy ssania za pomocą pokrętki. [11]
 - Przesuń regulator ssania na odpowiedni poziom.
 - Po zakończeniu pracy wyłącz odkurzacza za pomocą pedału Wł./Wył. Wyjmij wtyczkę z gniazdka i naciśnij pedał zwijania przewodu, aby zwinąć go z powrotem do odkurzacza. [12]
- UWAGA: Po każdym użyciu należy opróżnić i wyczyścić zbiornik wody. Odkurzacza Hydropower służy tylko do odkurzania na sucho, NIE NALEŻY używać go na mokrych powierzchniach ani do zbierania wody.**

PRZERWA W PRACY I PRZECHOWYWANIE

Rura odkurzacza może być zaparkowana z tyłu urządzenia. [13]

KONSERWACJA URZĄDZENIA

OPRÓŻNIJ I WYCZYŚĆ ZBIORNIK WODY, ZBIORNIK KURZU I ZBIORNIK CYKLONOWY.

- Wyłącz odkurzacza używając przycisku on/off [11] i odłącz kabel zasilający. [12]
- Naciśnij przycisk zwalnający zbiornik, wyjmij zbiornik trzymając za uchwyt. [1]
- Odblokuj zatrzaski by wyjąć zbiornik na wodę z urządzenia. [2]
- Wylej brudną wodę ze zbiornika i wyczyść go. [14]
- Zwolnij przyciskiem otwór zbiornika na kurz. [15]
- Zatrzasknij pokrywę zbiornika.
- Otwórz zatrzaski zbiornika kurzu i wyjmij część cyklonową by ją opróżnić [16]. [17]
- Umieść z powrotem w zbiorniku na kurz część cyklonową i zamknij zatrzaski zbiornika. [16]
- Umieść z powrotem pokrywę urządzenia i zablokuj wszystkie zatrzaski. [2]
- Umieść z powrotem zbiornik w odkurzaczu i upewnij się że jest prawidłowo zamocowany. [1]

Czyszczenie filtra

Aby zapewnić najlepszą wydajność odkurzania, po każdym użyciu należy umyć i wysuszyć filtr HEPA znajdujący się przed silnikiem, filtr gąbkowy oraz filtry wylotowe.

Czyszczenie filtrów znajdujących się przed silnikiem:

- Naciśnij przycisk zwalnający zbiornik, wyjmij zbiornik trzymając za uchwyt. [1]
- Otwórz zatrzaski pokrywy zbiornika i wyjmij zbiornik na wodę z urządzenia. [2]

3. Wyjmij znajdujące się przed silnikiem filtry piankowe S1 i S2. [18]
4. Umyj je ręcznie w ciepłej wodzie [23] i przed ponownym zamontowaniem do odkurzacza pozwól, aby dokładnie wyschły w naturalny sposób. [24]
5. Wyjmij filtr EPA i filtr silnika piankowy. [19, 20]
6. Umyj filtr EPA i filtry piankowe [23] i przed ponownym zamontowaniem do odkurzacza pozwól, aby dokładnie wyschły w naturalny sposób. [24]

Czyszczenie filtrów wylotowych:

1. W celu wymontowania filtrów wylotowych, otwórz pokrywę filtrów i wyjmij zestaw filtrów. [22]
2. Umyj filtry ręcznie w ciepłej wodzie [23] i przed ponownym zamontowaniem do odkurzacza pozwól, aby dokładnie wyschły w naturalny sposób. [24]

UWAGA: Nie stosować gorącej wody ani detergentów. W mało prawdopodobnym przypadku uszkodzenia filtra należy zastąpić go oryginalnym filtrem Hoover. Nie używaj odkurzacza bez filtrów.

Usuwanie niedrożności z układu

Jeśli spada moc ssania:

1. Sprawdź stan zapełnienia zbiorników wody i kurzu. Jeśli są pełne, wróć do punktu 'OPRÓŻNIANIE I CZYSZCZENIE ZBIORNIKÓW'
2. Jeśli zbiornik wody i kurzu nie jest pełny:
 - A. Czy trzeba wyczyścić filtry? Jeśli tak, zobacz rozdział „Czyszczenie filtrów”.
 - B. Sprawdź, czy występują jakiegokolwiek niedrożności w układzie. - Użyj kabla lub kija, aby usunąć zator w rurze teleskopowej lub wężu.

AKCESORIA I KOŃCÓWKI

Aby uzyskać optymalne wyniki oraz wydajność yczną, zaleca się stosowanie prawidłowych końcówek podczas głównych czynności czyszczenia. Ssawki są wskazane na schematach i oznaczone literami **GP**, **HF** lub **CA**.

Ssawką typu **GP** można odkurzać zarówno dywany, jak i twarde podłogi.

Ssawka typu **HF** jest odpowiednia tylko do odkurzania twardej podłogi.

Ssawka typu **CA** jest odpowiednia tylko do odkurzania dywanów.

Pozostałe ssawki to akcesoria do specjalistycznych zadań czyszczących. Zaleca się używać ich jedynie okazjonalnie.

Ssawka szczelinowa, szczotka do mebli i szczotka do kurzu mogą być zawieszane na rurze odkurzacza.

Ssawka szczelinowa* – Do odkurzania kątów i innych trudno dostępnych miejsc. [X1]

Szczotka do kurzu* – Do pótek z książkami, ram obrazów, klawiatur i innych delikatnych miejsc. [X2]

Szczotka do mebli – Do miękkich mebli i tkanin. [X3]

Szczotka dywanowo-podłogowa**- Do podłóg twardej i dywanów. [P]

Szczotka do parkietów* – Do parkietów i innych delikatnych powierzchni podłogowych. [AA]

Turboszczotka mini do usuwania sierści zwierząt* – Turboszczotka mini służy do odkurzania

schodów lub głębokiego odkurzania powierzchni pokrytych tkaninami i innych trudnych do czyszczenia powierzchni. [Y]

Turboszczotka mini do usuwania alergenów* – Turboszczotka mini służy do odkurzania schodów lub głębokiego odkurzania powierzchni pokrytych tkaninami i innych trudnych do czyszczenia powierzchni. [Z]

WAŻNE: Nie należy korzystać z turboszczotek mini do odkurzania dywaników z długimi frędzlami, skór zwierzęcych i puszystych dywanów o włosie dłuższym niż 15 mm. Nie trzymać ssawki nieruchomo, gdy szczotka się obraca.

LISTA KONTROLNA UŻYTKOWNIKA

W razie wystąpienia problemu z urządzeniem należy skorzystać z poniższej prostej listy kontrolnej użytkownika przed skontaktowaniem się z lokalnym serwisem firmy HOOVER.

- Czy gniazdko, do którego podłączono odkurzacz, jest pod napięciem? Sprawdź gniazdko elektryczne, podłączając do niego inne urządzenie elektryczne.
- Czy zbiornik wody i kurzu jest pełny? Zobacz rozdział „Konserwacja odkurzacza”.
- Czy filtr jest niedrożny? Patrz ‘Czyszczenie filtra’.
- Czy wąż lub szczotki są zatkane? Zobacz rozdział „Usuwanie niedrożności z układu”.

WAŻNE INFORMACJE

Części zapasowe i materiały eksploatacyjne firmy HOOVER

Należy zawsze stosować oryginalne części zapasowe firmy HOOVER. Można je nabyć u lokalnego dealera firmy HOOVER lub bezpośrednio w firmie Hoover. Przy zamawianiu części zawsze należy podać numer danego modelu.

Jakość

Fabryki firmy HOOVER zostały poddane niezależnej kontroli pod kątem jakości. Nasze produkty zostały wytworzone z wykorzystaniem systemu jakości zgodnego z wymogami normy ISO 9001.

Gwarancja

Warunki gwarancji na niniejsze urządzenie są określone przez naszego przedstawiciela w kraju, w którym urządzenie jest sprzedawane. Szczegółowe informacje na temat warunków gwarancji można uzyskać w punkcie, w którym urządzenie zostało nabyte. Przy zgłaszaniu wszelkich roszczeń w ramach gwarancji należy przedstawić dowód sprzedaży lub pokwitowanie.

Zastrzegamy sobie możliwość wprowadzania zmian bez wcześniejszego powiadomienia.

ИНСТРУКЦИИ ЗА БЕЗОПАСНО ИЗПОЛЗВАНЕ

Този уред трябва да се използва само за почистване в домакинството, както е описано в настоящото упътване за потребителя. Моля, уверете се, че сте разбрали напълно това упътване, преди да използвате уреда.

Не оставяйте уреда включен. Винаги изключвайте и изваждайте щепсела от електрическия контакт след използване или преди почистване на уреда, или при всяка дейност по поддръжката.

Уредът може да се използва от деца на възраст над 8 години и от лица с нарушени физически, сетивни или умствени способности или без опит и познания, ако те се намират под наблюдение или са били съответно инструктирани за използването на уреда по безопасен начин, както и ако са разбрали рисковете, свързани с него. Деца не бива да играят с уреда. Почистването и поддръжката на уреда не бива да се извършват от деца без надзор.

Ако захранващият кабел се повреди, преустановете незабавно използването на уреда. За да избегнете рисковете, свързани с безопасността, захранващият кабел трябва да бъде заменен от оторизиран технически инженер на HOOVER.

Пазете ръцете, краката, широките дрехи и косите далеч от въртящите четки.

Използвайте само приставки, консумативи или резервни части, препоръчани или доставяни от HOOVER.

Статично електричество: Някои килими могат да предизвикат образуването на слабо статично електричество. Разтоварването на статичното електричество не е опасно за здравето.

Не използвайте Вашия уред на открито или върху каквато и да е мокра повърхност или за изсмукване на течности.

Не захващайте твърди или заострени предмети, кибритени клечки, тлееща пепел, цигарени угарки или други подобни.

Не пръскайте с и не засмуквайте запалими течности, почистващи флуиди, аерозоли или техните изпарения.

Не тичайте върху захранващия кабел, когато използвате уреда, и не изваждате щепсела, като дърпате за захранващия кабел.

Не използвайте уреда, ако той изглежда повреден.

Техническо обслужване на HOOVER: За да гарантирате трайното безопасно и ефикасно функциониране на този уред, ние Ви препоръчваме всяка дейност по поддръжка или поправка да се извършват от оторизиран технически инженер на HOOVER.

Не стъпвайте върху и не навивайте кабела около ръцете или краката си, когато използвате уреда.

Не използвайте уреда, за да почиствате животни или хора.

Не позиционирайте уреда над Вас, когато почиствате стълби.

Не засмуквайте големи количества прахообразни материали като например прах за пране, брашно или други подобни.

Не работете без вода в резервоара.

По време на използване винаги поставяйте уреда в хоризонтално положение, за да може водата да остане в резервоара.

Винаги изпразвайте резервоара за водата, когато приключите с използването на уреда.

Не докосвайте щепсела или уреда с мокри ръце.

Опазване на околната среда

Символът върху този уред обозначава, че уредът не може да бъде третиран като домакински отпадъци. Вместо това, уредът трябва да бъде предаден в съответен пункт за събиране на отпадъци с цел рециклирането на електрическите и електронните части. Изхвърлянето трябва да бъде извършено в съответствие с местните разпоредби за околната среда относно изхвърлянето на отпадъци. За по-подробна информация относно третирането, събирането и рециклирането на този уред, моля, свържете се с Вашата местна община, с Вашата служба за събиране на отпадъци или с търговския обект, в който сте закупили уреда.



 Този продукт съответства на европейските директиви 2014/35/EC, 2014/30/EC и 2011/65/EC.

CANDY HOOVER GROUP S.r.l. Via Privata Eden Fumagalli, 20861 Brugherio (MB) Italy

ОПИСАНИЕ НА ПРАХОСМУКАЧКАТА

- | | |
|--|---|
| A. Основна прахосмукачка | R. Изпражнение на палеца |
| B. Палче на капака на отделението за отпадъци Ляво/Дясно | S1. Гъбообразен филтър, намиращ се преди мотора А |
| C. Маркуч | S2. Гъбообразен филтър, намиращ се преди мотора В |
| D. Воден резервоар | S3. Гъбообразен филтър, намиращ се преди мотора С |
| E. Дръжка на отделението за отпадъци | T. Патронен филтър за фини частици (ЕРА), намиращ се преди мотора |
| F. Копче за освобождаване на отделението за отпадъци | U. Процеп за паркиране |
| G. Дръжка за пренасяне | V. Капак на изпускащия филтър |
| H. Педал за навиване на кабела | W1. Изпускащ филтър А |
| I. Шайба за контрол на променлив ток | W2. Изпускащ филтър В |
| J. Педал Вкл./Изкл. | W3. Изпускащ филтър С |
| K. Дръжка на маркуча | X1. Инструмент за процепа* |
| L. Регулатор на засмукването | X2. Четка за обезпрашаване* |
| M. Телескопска тръба | X3. Накрайник за мебели* |
| N. Регулатор на телескопската тръба | Y. Мини турбо накрайник за отстраняване на козина на домашни любимци* |
| O. Държач на инструмент | Z. Мини турбо накрайник за отстраняване на алергени* |
| P. Накрайник за килими и подови настилки (GP)**
P1. Накрайник за твърди подове (HF)**
P2. Накрайник за килими (CA)** | AA. Накрайник за паркет* |
| Q. Палец на резервоара за прах | |

СГЛОБЯВАНЕ НА ПРАХОСМУКАЧКАТА

Извадете всички компоненти от опаковката.

- Натиснете копчето за освобождаване на резервоара за отпадъци и извадете комплекта на резервоара от прахосмукачката, като държите дръжката на резервоара. [1]
- Отворете палчето на капака на резервоара ляво/дясно и извадете капака от комплекта на резервоара. [2]
- Напълнете водния резервоар с обикновена чешмяна вода между MIN и MAX. Не препълвайте над максималното ниво MAX. [3]
- Сглобете капака на резервоара за отпадъци върху водния резервоар, като застопорите на мястото им лявото и дясното палче. [2]
- Поставете комплекта на резервоара за отпадъци върху уреда, като се уверите, че резервоарът е закрепен здраво. [1]
- Свържете маркуча към корпуса на прахосмукачката, уверете се, че изщраква на място и се заключва. [4] За да освободите маркуча: просто натиснете двете палчета в края на маркуча и дръпнете. [4]
- Свържете дръжката на маркуча към горния край на тръбата, уверете се, че изщраква на място и се заключва. [5A]
- Свържете долния край на тръбаа към накрайника за килими и подови настилки**. [6A]
- Закачете държача на инструментите върху тръбата, така че инструментите* [X1, X2, X3] да може да бъдат съхранявани. [7] Инструментите* може да бъдат закрепвани към дръжката и/или тръбата, когато се използват. [5B, 6B]

ИЗПОЛЗВАНЕ НА ПРАХОСМУКАЧКАТА

УВЕРЕТЕ СЕ, ЧЕ ВОДНИЯТ РЕЗЕРВОАР Е НАПЪЛНЕН С ВОДА МЕЖДУ ЧЕРТАТА ЗА МИНИМАЛНО И МАКСИМАЛНО НИВО (MIN/MAX), ПРЕДИ ДА ИЗПОЛЗВАТЕ

ПРАХОСМУКАЧКАТА. АКО ВОДНИЯТ РЕЗЕРВОАР Е ПРАЗЕН, МОЛЯ, НАПРАВЕТЕ СПРАВКА СЪС “СГЛОБЯВАНЕ НА ПРАХОСМУКАЧКАТА, СТЪПКИ ОТ 1 ДО 5.

- Издърпайте захранващия кабел и го включете в електрически контакт. Не издърпвайте кабела отвъд червеното обозначение. [10]
 - Нагледете телескопската тръба* на желаната височина, като премествате коректора на тръбата* до най-удобното положение за почистване. [8]
 - Накрайник за килими и подови настилки**. Натиснете селектора за тип на пода върху накрайника [9], за да изберете идеалния режим за типа под.
Твърд под – Четките са спуснати, за да предпазват пода.
Килим – Четките са вдигнати за възможно най-щателно почистване.
 - Включете прахосмукачката, като натиснете педала On/Off върху корпуса на уреда. [11]
 - Настройте шайбата за контрол на вариращата мощност, за да увеличите или намалите мощността. [11]
 - Настройте регулатора на засмукването до желаното ниво.
 - Когато приключите, изключете прахосмукачката, като натиснете педала on/off. Изключете щепсела от контакта и натиснете педала за навиване на кабела, за да приберете кабела обратно в прахосмукачката. [12]
- ЗАБЕЛЕЖКА: След всяка употреба се уверявайте, че водният резервоар бива изпразнен и почистен. Този уред е предназначен само за сухо засмукване и НЕ БИВА да се използва за събиране на течности или върху мокри повърхности.**

РАЗДЕЛ “ПРИБИРАНЕ И СЪХРАНЯВАНЕ”

Тръбата може да бъде прибрана върху задната част на прахосмукачката за съхранение или временно прибиране, докато се използва. [13]

ПОДДРЪЖКА НА ПРАХОСМУКАЧКАТА

ИЗПРАЗВАНЕ И ПОЧИСТВАНЕ НА ВОДНИЯ РЕЗЕРВОАР, ЦИКЛОНИЧНИЯ БЛОК И РЕЗЕРВОАРА ЗА ПРАХ

- Изключете прахосмукачката, като натиснете педала On/Off [11], и извадете щепсела от контакта. [12]
- Натиснете копчето за освобождаване на резервоара за отпадъци и извадете комплекта на резервоара от прахосмукачката, като държите дръжката на резервоара. [1]
- Отворете палчетата на капака на отделението за отпадъци отляво и отдясно и извадете водния резервоар от комплекта. [2]
- Изпразнете замърсената вода от водния резервоар и го почистете. [14]
- Издърпайте палчето за изпражнение и изпразнете резервоара за прах. [15]
- Затворете клапата на резервоара за прах.
- Отворете палчетата на резервоара за прах и свалете капака на резервоара [16], свалете циклоничния блок и го почистете. [17]
- Върнете циклоничния блок към капака на резервоара за отпадъци, поставете комплекта за отпадъци на мястото му застопорете палчетата на резервоара за прах. [16]
- Поставете комплекта на капака на резервоара за отпадъци на мястото му към водния резервоар и застопорете палчетата на резервоара за прах отляво и отдясно. [2]
- Върнете комплекта на резервоара за отпадъци на мястото му към прахосмукачката и се уверете, че изщраква и се заключва на място. [1]

Почистване на филтъра

За да поддържате максималната ефективност на Вашата прахосмукачка, измивайте филтъра за фини частици (ЕРА), гъбообразните и изпускателните филтри след всяко използване.

Почистване на филтрите, намиращи се преди мотора: *Само за някои модели **Може да варира в зависимост от модела

1. Натиснете копчето за освобождаване на резервоара за отпадъци и извадете комплекта на резервоара от прахосмукачката, като държите дръжката на резервоара. [1]
2. Отворете палчетата на отделението за отпадъци отляво и отясно и извадете водния резервоар от комплекта на отделението за отпадъци. [2]
3. Извадете гъбообразните филтри S1 и S2, намиращи се преди мотора. [18]
4. Измийте филтрите с хладка вода [23] и ги оставете да изсъхнат добре, преди да ги върнете в прахосмукачката. [24]
5. Извадете филтъра за фини частици (EPA), намиращ се преди мотора, и извадете гъбообразния филтър S3, намиращ се преди мотора. [19, 20]
6. Измийте филтъра за фини частици (EPA) и гъбообразния филтър [23] и ги оставете да изсъхнат добре, преди да ги върнете в прахосмукачката. [24]

Почистване на изпускателните филтри:

1. За да извадите изпускателните филтри, откачете капака им и ги извадете от гнездото. [22]
2. Измийте филтрите с хладка вода [23] и ги оставете да изсъхнат добре, преди да ги върнете в прахосмукачката. [24]

ЗАБЕЛЕЖКА: Не използвайте гореща вода или почистващи препарати. В малко вероятния случай, че филтрите се повредят, заменете ги с оригинални части на HOOVER. Не изпробвайте и не използвайте уреда без поставени филтри.

Отстраняване на блокаж от системата

Ако засмукването на прахосмукачката намалее:

1. Проверете дали водният резервоар и резервоарът за отпадъци са пълни. Ако това е така, направете справка с раздел "ИЗПРАЗВАНЕ И ПОЧИСТВАНЕ НА ВОДНИЯ РЕЗЕРВОАР, ЦИКЛОНИЧНИЯ БЛОК И ОТДЕЛЕНИЕТО ЗА ОТПАДЪЦИ".
2. Ако водният резервоар и отделението за отпадъци не са пълни, тогава:
 - A. Филтрите имат нужда от почистване? Ако това е така, направете справка с "Почистване на филтъра".
 - B. Проверете дали няма друг блокаж в системата - Използвайте жица или прът, за да отстраните каквото и да е запушване от телескопската тръба или гъвкавия маркуч.

ПРИНАДЛЕЖНОСТИ И НАКРАЙНИЦИ

За да гарантиране максимална функционалност и ефективност, се препоръчва да се използват правилните крайници за основните операции на почистване. Тези крайници са посочени на диаграмите с буквите **GP**, **HF** или **CA**.

Крайникът от тип **GP** може да се използва за почистване както на килим, така и на твърд под.

Крайникът от тип **HF** е подходящ за използване само върху твърд под.

Крайникът от тип **CA** е подходящ за използване само върху килим.

Останалите крайници са принадлежности за дейности по специално почистване и се препоръчват само за спорадично използване.

Инструментът с процеп, крайникът за мебели и четката за обезпашаване може да се съхраняват върху тръбата.

Инструмент за процепа* – За ъгли и труднодостъпни зони. [X1]

Четка за обезпашаване* – За книжни лавици, рамки, клавиатури и други деликатни зони. [X2]

Крайник за мебели – За меки мебели и тъкани. [X3]

Крайник за килими и подови настилки** – За килими и подови настилки. [P]

Крайник за паркет* – За паркет и други деликатни подови настилки. [AA]

Мини турбо крайник за отстраняване на козина на домашни любимци* – Използвайте

мини турбо крайника върху стълби или за щателно почистване на текстилни повърхности и други трудни за почистване зони. [Y]

Мини турбо крайник за отстраняване на алергени* – Използвайте мини турбо крайника върху стълби или за щателно почистване на текстилни повърхности и други трудни за почистване зони. [Z]

ВАЖНО: Не използвайте мини турбо крайниците върху черги с дълги ресни, животински кожи или килими с косъм, дълъг над 15 мм. Не оставяйте крайника на едно място, докато четката се върти.

ПОТРЕБИТЕЛСКИ СПИСЪК ЗА ПРОВЕРКА

Ако изпитате някакъв проблем с уреда, попълнете този лесен потребителски списък за проверка, преди да се свържете с Вашия местен технически сервиз на HOOVER.

- Налично ли е работно електрическо захранване към прахосмукачката? Моля, опитайте с друг електрически контакт.
- Пълен ли е водният резервоар или резервоарът за отпадъци? Моля, направете справка с "Поддръжка на прахосмукачката".
- Филтърът блокиран ли е? Ако това е така, направете справка с "Почистване на филтъра".
- Маркучът или крайникът блокиран ли е? Моля, направете справка с "Отстраняване на блокаж от системата".

ВАЖНА ИНФОРМАЦИЯ

Резервни части и консумативи на HOOVER

Винаги заменяйте частите с оригинални части на HOOVER. Същите могат да бъдат получени от вашия местен дилър на Hoover или директно от HOOVER. Когато поръчвате части, винаги посочвайте номера на Вашия модел.

Качество

Заводите на HOOVER се оценяват за качество от независими компании. Нашите продукти се произвеждат чрез използването на система за качество, която съответства на изискванията на стандарт ISO 9001.

Вашата гаранция

Условията на гаранцията за този уред се определят от нашия представител в държавата, в която уредът се предлага на пазара. Повече подробности за тези условия може да научите от търговеца, от когото сте закупили този уред. Трябва да представите фактурата или касовата бележка, когато предявявате искане в рамките на настоящата гаранция.

Съдържанието може да се променя без предварително известие.

JUHEND OHUTUKS KASUTAMISEKS

Seadet tohib kasutada ainult koduse majapidamise puhastamiseks, nagu on kirjeldatud selles kasutusjuhendis. Veenduge, et saaksite juhendist täielikult aru, enne kui seadet kasutate.

Ärge jätke seadet ühendatuks elektrivõrku. Lülitage seade alati välja ja eemaldage pistik pesast, kui olete selle kasutamise lõpetanud või hakkate seadet puhastama või hooldama.

Seadet võivad kasutada lapsed alates 8. eluaastast ning füüsiliste, meeleliste või vaimsete puuetega inimesed või inimesed, kellel puuduvad asjakohased kogemused ja teadmised, kui neid on juhendatud seadet ohutult kasutama ja nad on saanud aru selle kasutamisega seotud ohtudest. Lapsed ei tohi seadmega mängida. Lapsed ei tohi seadet puhastada ega hooldada ilma järelevalveta.

Kui toitejuhe on kahjustatud, lõpetage kohe seadme kasutamine. Võimaliku ohu vältimiseks peab toitejuhtme välja vahetama ettevõtte HOOVER volitatud hooldustehnik.

Hoidke käed, jalad, lahtised riided ja juuksed pöörlevatest harjastest eemal.

Kasutage ainult ettevõtte HOOVER soovitatud või tarnitud tarvikuid ja varuosi.

Staatiline elekter: Osad vaibad võivad endasse koguda staatilist elektrit. Staatilise elektri vabanemine ei kujuta endast tervisele ohtu.

Ärge kasutage seadet välistingimustes ega märjal pinnal või märgade objektide kogumiseks.

Ärge koguge seadmesse kõvasid ega teravaid objekte, tikke, kuuma sütt, konisid ega muid sarnaseid esemeid.

Ärge pihustage seadmele ega koguge sellega süttivaid vedelikke, puhastusvedelikke, aerosoole ega nende aure.

Ärge sõitke seadmega töötades üle toitejuhtme ega

eemaldage pistikut pesast toitejuhtmest tõmmates.

Ärge jätkake seadme kasutamist, kui sellel esineb talitlushäireid.

Ettevõtte HOOVER teenindus: Ohutu ja tõhusa töö tagamiseks soovitame seadme hooldust ja parandustöid lasta teha ettevõtte HOOVER hooldustehnikul.

Ärge seiske toitejuhtme peal ega mässige seda ümber käte ega jalgade, kui te seadet kasutate.

Ärge kasutage seadet loomade ega inimeste puhastamiseks.

Ärge asetage seadet endast kõrgemale, kui puhastate treppi.

Ärge tõmmake sisse suures koguses pulbrilisi aineid, näiteks pesupulbrit.

Ärge kasutage, kui veepaagis ei ole vett.

Asetage seade kasutamise ajal alati horisontaalselt, et vesi püsiks mahutis.

Tühjendage seadmega töö lõpetamise järel alati veepaak.

Ärge puudutage pistikut ega seadet märgade kätega.

Keskkond

Seadmel olev sümbol viitab, et seadet ei tohi käidelda olmeprügina. Kasutuselt kõrvaldatud seade tuleb viia vastavasse elektri- ja elektroonikaseadmete kogumispunkti. Seade tuleb kasutuselt kõrvaldada vastavalt kohalikele keskkonnamäärustele, millega reguleeritakse jäätmekäitlust. Kuisoovite saada rohkem teavet toote käitluse, utiliseerimise ja ümbertöötlemise kohta, pöörduge kohaliku omavalitsuse, olmeprügi äraveoga tegeleva ettevõtte või kaupluse poole, kust toote ostsite.



CE Toode vastab Euroopa direktiividele 2014/35/EL, 2014/30/EL ja 2011/65/EL.

CANDY HOOVER GROUP S.r.l. Via Privata Eden Fumagalli, 20861 Brugherio (MB) Italy

PUHASTUSSEADMEGA TUTVUMINE

- | | |
|--|---|
| A. PÕHIPUHAСТИ | Q. Tolmumahuti riiv |
| B. Mahuti kaane riiv vasakule/paremale | R. Tühjendusriiv |
| C. Voolik | S1. Mootori ees asuv vahtfilter A |
| D. Veepaak | S2. Mootori ees asuv vahtfilter B |
| E. Mahuti käepide | S3. Mootori ees asuv vahtfilter C |
| F. Mahuti vabastusnupp | T. Mootori ees asuv EPA filter |
| G. Käepide | U. Püstiseadmispesa |
| H. Juhtmeepooli pedaal | V. Väljutusfiltri kate |
| I. Võimsusregulaatori nupp | W1. Väljutusfilter A |
| J. Sisse-/väljalülituspedaal | W2. Väljutusfilter B |
| K. Vooliku käepide | W3. Väljutusfilter C |
| L. Imemisvõimsuse regulaator | X1. Pragude otsak* |
| M. Teleskoopitoru | X2. Tolmukogumishari* |
| N. Teleskoopitoru regulaator | X3. Mööbliotsak* |
| O. Tööriistahoidik | Y. Miniturbo otsak karvade eemaldamiseks* |
| P. Vaiba- ja pörandakate (GP)** | Z. Allergiavastane miniturbo otsak* |
| P1. Köva pörandakate otsak (HF)** | AA. Parketiotsik* |
| P2. Vaibaotsak (CA)** | |

PUHASTUSSEADME KOKKUPANEK

Eemaldage pakendist kõik komponendid.

- Vajutage mahuti vabastusnuppu ja eemaldage mahuti käepidemest kinni hoides puhastusseadmest. [1]
- Avage mahuti kaane riiv ja eemaldage mahuti kaas mahuti koostult. [2]
- Täitke veepaak tavalise kraaniveega kuni tähiste MIN ja MAX vaheni. Ärge täitke üle tähise MAX. [3]
- Pange mahuti kaas tagasi veepaagile, lukustades riivid nii vasakult kui paremalt. [2]
- Paigaldage mahuti koost tagasi tootele ja kontrollige, kas see on korralikult suletud. [1]
- Ühendage voolik puhastusseadme kerega ja veenduge, et see oleks korralikult kinnitatud. [4] Vooliku vabastamiseks vajutage lihtsalt kaht voolikul olevat riivi ja tõmmake. [4]
- Ühendage vooliku käepide toru ülemise otsaga ja veenduge, et see oleks korralikult kinnitatud. [5A]
- Ühendage toru alumine ots vaiba- ja pörandakatega**. [6A]
- Kinnitageööriistahoidik toru külge, et hoida selles tööriistu* [X1, X2, X3]. [7] Tööriistu* saab kasutamiseks paigaldada käepideme ja/või toru külge. [5B, 6B]

PUHASTUSSEADME KASUTAMINE

ENNE PUHASTUSSEADME KASUTAMIST KONTROLLIGE, ET VEEPAAK OLEKS TÄIDETUD TÄHISTE MIN JA MAX VAHENI. KUI VEEPAAK ON TÜHI, JÄRGIGE JAOTISE „PUHASTUSSEADME KOKKUPANEK“ SAMME 1 KUNI 5.

- Tõmmake toitejuhe välja ja ühendage see vooluvõrku. Ärge tõmmake juhet punasest märgist kaugemale. [10]
- Reguleerige teleskoopitoru* sobivale kõrgusele, seades teleskoopitoru regulaatori* endale mugavasse puhastusasendisse. [8]
- Vaiba- ja pörandakate**. Vajutage otsakul [9] pörandatüübi valijat, et valida pörandatüübile sobiv puhastusrežiim.
Köva pörandakate – Pörandakaitsemiseks lastakse harjad alla.
Vaip – Sügavamaks puhastuseks tõstetakse harjad üles.
- Lülitage puhastusseade sisse, vajutades sisse-/väljalülituspedaali puhastusseadme kerel. [11]
- Reguleerige võimsust võimsusregulaatori abil. [11]
- Seadke imemistugevuse regulaator sobivale tasemele.
- Lülitage kasutamise lõpetamise järel välja, vajutades sisse-/väljalülituspedaali. Lahutage vooluvõrgust ja vajutage juhtmeepooli pedaal, et kerida toitejuhe puhastusseadmesse. [12]

MÄRKUS. Veepaak tuleb pärast igat kasutuskorda tühjendada ja puhastada. Toode on ette nähtud ainult kuivpuhastuseks ja seda EI TOHI kasutada märgade objektide ega märjalt pinnalt imemiseks.

HOIDMINE

Toru saab ajutiseks või pikemaks hoiulepanekuks paigutada puhastusseadme tagaküljele. [13]

PUHASTUSSEADME HOOLDUS

VEEPAAGI, MAHUTI KEERISPUHAСТИ JA TOLMUMAHUTI TÜHJENDAMINE JA PUHASTAMINE

- Lülitage puhastusseade välja, vajutades sisse-/väljalülituspedaali [11] ja lahutage toitejuhe. [12]
- Vajutage mahuti vabastusnuppu ja eemaldage mahuti käepidemest kinni hoides puhastusseadmest. [1]
- Avage vasakul ja paremal kaane riivid ning eemaldage veepaak mahuti koostult. [2]
- Tühjendage veepaak mustast veest ja peske see puhtaks. [14]
- Tõmmake tühjast riivist ja tühjendage tolmumahuti. [15]
- Sulgege tolmumahuti lapats.
- Avage tolmumahuti riivid ja eemaldage mahuti kaas [16], eemaldage keerispuhasti ja puhastage see. [17]
- Paigaldage keerispuhasti tagasi mahuti kaanele, paigaldage mahuti tagasi mahuti koostu ja lukustage tolmumahuti riivid. [16]
- Paigaldage mahuti kaane koost tagasi ja lukustage mahuti kaane riivid vasakult ja paremalt. [2]
- Paigaldage mahuti koost tagasi puhastusseadmele ja veenduge, et see oleks korralikult kinnitatud. [1]

Filtri puhastamine

Puhastusseadme tõhusa töö tagamiseks tuleb pärast igat kasutuskorda puhastada mootori ees olevat EPA filtrit, vahtfiltreid ja väljutusfiltreid.

Mootori ees olevate filtrite puhastamine

1. Vajutage mahuti vabastusnuppu ja eemaldage mahuti käepidemest kinni hoides puhastusseadmest. [1]
2. Avage mahuti kaane riivid vasakul ja paremal ning eemaldage mahuti koostust veepaak. [2]
3. Eemaldage mootori ees olevad vahfiltrid S1 ja S2. [18]
4. Peske neid käsitsi soojas vees [23] ja laske enne puhastusseadmesse tagasi paigaldamist korralikult kuivada. [24]
5. Võtke välja mootori ees olev EPA filter ja eemaldage mootori ees olev vahfilter S3. [19, 20]
6. Puhastage EPA filtrit ja vahfiltrit [23] ning laske neil enne tagasi paigaldamist korralikult kuivada. [24]

Väljutusfiltrite puhastamine

1. Väljutusfiltrite eemaldamiseks võtke lahti väljutusfiltrite kaas ja eemaldage sellest väljutusfiltrid. [22]
2. Peske filtreid käsitsi soojas vees [23] ja laske neil enne puhastusseadmesse tagasi paigaldamist korralikult kuivada. [24]

MÄRKUS. Ärge kasutage kuumat vett ega pesuainet. Kui filtrid saavad kahjustada (ebatõenäoline), asendage need Hooveri originaalosadega. Ärge proovige kasutada toodet ilma filtriteta.

Ummistuse eemaldamine süsteemist

Kui puhastusseadme imemisjõud nõrgeneb

1. Kontrollige, et veepaak ega mahuti ei oleks täis. Kui on, lugege jaotist „VEEPAAGI, MAHUTI KEERISPUHASTI JA TOLMUMAHUTI TÜHJENDAMINE JA PUHASTAMINE“.
2. Kui veepaak ja mahuti pole täis.
 - A. Kas filtreid on vaja puhastada? Kui jah, lugege jaotist „Filtrite puhastamine“.
 - B. Kontrollige, kas süsteemis on veel ummistusi. - Kasutage vart või pulka, et ummistus teleskoopitorust või painduvast voolikust kõrvaldada.

TARVIKUD JA OTSAKUD

Parima jõudluse ja õhususe saavutamiseks on soovitatav kasutada peamiste puhastustööde jaoks õigeid otsakuid. Nendele otsakutele on joonistel viidatud tähtedega **GP**, **HF** või **CA**.

Otsaku tüüpi **GP** saab kasutada nii vaiba kui kõva põrandapinna puhastamiseks.

Otsaku tüüp **HF** sobib ainult kõval põrandapinnal kasutamiseks.

Otsaku tüüp **CA** sobib ainult vaibal kasutamiseks.

Muud otsakud sobivad eriliste puhastustööde tegemiseks ning neid pole tavaliselt vaja.

Pragude otsakut, mööbliotsakut ja tolmuksõõritust saab hoida toru küljes.

Pragude otsak* – Nurkade ja raskesti ligipääsetavate kohtade jaoks. [X1]

Tolmuksõõritust* – Raamatariivide, raamide, klaviatuuride ja muude keerukate pindade jaoks. [X2]

Mööbliotsak – Pehme mööbli ja riiete jaoks. [X3]

Vaiba- ja põrandotsak**- Vaiba ja põrandate jaoks. [P]

Parkettsõõritust* – Parketi ja muude tundlike põrandate jaoks. [AA]

Miniturbo otsak karvade eemaldamiseks*– Kasutage miniturbo otsakut treppidel või tekstiilpindade ja muude raskesti puhastatavate pindade sügavpuhastuseks. [Y]

Allergeenivastane miniturbo otsak* – Kasutage miniturbo otsakut treppidel või tekstiilpindade ja muude raskesti puhastatavate pindade sügavpuhastuseks. [Z]

TÄHTIS! Ärge kasutage miniturbo otsakuid pikkade narmastega vaipade, loomanahkade ega sügavamate kui 15 mm vaipade puhastamiseks. Ärge hoidke otsakut paigal, kui hari pöörleb.

KASUTAJA KONTROLL-LOEND

Kui teil on tootega probleeme, täitke enne HOOVERi teenindusse helistamist ära see lihtne kasutaja kontroll-loend.

- Kas puhastusseadme toiteallikas on töökorras? Kontrollige selle töökorda muu elektriseadme abil.
- Kas veepaak või mahuti on täis? Lugege jaotist „Puhastusseadme hooldus“.
- Kas filter on ummistunud? Lugege jaotist „Filtrite puhastamine“.
- Kas voolik või otsak on ummistunud? Lugege jaotist „Ummistuse eemaldamine süsteemist“.

OLULINE TEAVE

HOOVERi varuosad ja tarvikud

Vahetage osad alati HOOVERi originaalosade vastu. Need on saadaval HOOVERi edasimüüjalt või otse ettevõttest Hoover. Osasid tellides mainige alati enda mudeli numbrit.

Kvaliteet

HOOVERi tehaste kvaliteeti on sõltumatult hinnatud. Meie tooted on valmistatud kooskõlas standardi ISO 9001 nõuetega kvaliteedile.

Teie garantii

Seadme garantiitingimused on määratud meie esindaja poolt riigis, kus seda müüakse. Üksikasjad nende tingimuste kohta on saadaval edasimüüjalt, kelle käest seade osteti. Garantiiõude tegemiseks tuleb esitada müügikviitung.

Võidakse muuta ette teatamiseta.

DROŠĪBAS NORĀDĪJUMI

Šī ierīce paredzēta lietošanai mājāsaimniecībā, kā tas norādīts šajā lietošanas instrukcijā. Lūdzu, pārliedzinieties, ka esat pilnībā izpratuši šo lietošanas instrukciju, pirms uzsākat darbu ar šo ierīci.

Neatstājiet ierīci pievienotu kontaktligzdai. Vienmēr izslēdziet ierīci un atvienojiet kontaktdakšu no kontaktligzdas pēc ierīces izmantošanas vai pirms tās tīrīšanas, vai jebkura cita apkopes darba veikšanas.

Šo ierīci var izmantot bērni vecumā no 8 gadiem un personas ar ierobežotām fiziskām, sensorām vai garīgām spējām, vai pieredzes un zināšanu trūkumu, ja tās tiek atbilstoši uzraudzītas vai apmācītas izmantot šo ierīci drošā veidā un izprot iespējamās apdraudējuma. Bērni nedrīkst spēlēt ar šo ierīci. Bērni bez uzraudzības nedrīkst veikt ierīces tīrīšanu vai apkopi.

Ja strāvas vads ir bojāts, nekavējoties pārtrauciet lietot ierīci. Lai izvairītos no drošības apdraudējuma, strāvas vads ir jānomaina autorizētam HOOVER apkalpošanas dienesta inženierim.

Nelieciet klāt rotējošajām birstēm rokas, kājas, vaļīgu apģērbu vai matus.

Izmantojiet tikai tos papildinājumus, palīgmateriālus vai rezerves daļas, kuras iesaka vai nodrošina HOOVER.

Statiskā elektrība: Daži paklāji var radīt nelielu statiskās elektrības triecienu. Statiskās elektrības trieciens nav bīstams veselībai.

Neizmantojiet ierīci ārpus telpām vai uz jebkādam slapjām virsmām, kā arī, lai uzsūktu izlijušu šķidrumu.

Neiesūciet ierīcē cietus vai asus priekšmetus, sērkokiņus, karstus pelnus, cigarešu izsmēķus vai citus līdzīgus priekšmetus.

Neizsmidziniet vai neiesūciet ierīcē uzliesmojošus šķidrumus,

tīrīšanas līdzekļus, aerosolus vai to garaiņus.

Nebrauciet pāri strāvas vadam ierīces lietošanas laikā un neatvienojiet kontaktdakšu no kontaktligzdas, raujot to aiz vada.

Pārtrauciet lietot savu ierīci, ja tās darbībā ir radusies kļūda. **HOOVER apkalpošanas dienests:** Lai nodrošinātu šīs iekārtas nepārtrauktu, drošu un efektīvu darbību, mēs iesakām jebkāda veida apkopi vai remontu uzticēt tikai pilnvarota HOOVER apkalpošanas dienesta inženierim.

Nestāviet uz vada vai neaptiniet to ap rokām vai kājām ierīces lietošanas laikā.

Neizmantojiet ierīci, lai tīrītu dzīvniekus vai cilvēkus.

Tīrot kāpnes, neturiet ierīci virs galvas.

Nesavāciet lielu daudzumu pulverveida materiālu, piemēram, veļas mazgāšanas līdzekli, miltus vai tamlīdzīgus produktus.

Neizmantojiet ūdens tvertni bez ūdens. Lietošanas laikā ierīci vienmēr novietojiet horizontāli, lai ūdens būtu tvertnē.

Pēc ierīces lietošanas vienmēr iztukšojiet ūdens tvertni.

Neaiztieciet kontaktdakšu vai ierīci ar mitrām rokām.

Apkārtējā vide

Simbols uz šīs ierīces norāda, ka šo iekārtu nedrīkst izmest kopā ar sadzīves atkritumiem. Tā ir jānodod elektrisko un elektronisko iekārtu pārstrādāšanas punktos. No ierīces jāatbrīvojas saskaņā ar vietējām vides aizsardzības prasībām par atkritumu izmešanu. Lai iegūtu sīkāku informāciju par šīs ierīces apkopi, labošanu un pārstrādi, lūdzu, sazinieties ar vietējo pilsētas pārvaldi, saimniecības un atkritumu savākšanas dienestu vai veikalu, kurā iegādājāties šo ierīci.

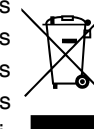

Šis produkts atbilst Eiropas direktīvām 2014/35/ES, 2014/30/ES un 2011/65/ES.

CANDY HOOVER GROUP S.r.l. Via Privata Eden Fumagalli, 20861 Brugherio (MB) Italy

IEPAZĪSTIET SAVU TĪRĪTĀJU

- | | |
|---|---|
| A. Galvenais tīrītājs | P2. Uzgalis paklājiem (CA)** |
| B. Atkritumu tvertnes fiksators kreisajā/labajā pusē | Q. Putekļu konteinera fiksators |
| C. Šļūtene | R. Iztukšošanas fiksators |
| D. Ūdens tvertne | S1. Priekšmotora filtra putas A |
| E. Atkritumu tvertnes rokturis | S2. Priekšmotora filtra putas B |
| F. Atkritumu tvertnes atbrīvošanas poga | S3. Priekšmotora filtra putas C |
| G. Pārvietošanas rokturis | T. Priekšmotora EPA filtrs |
| H. Kabeļu spoles pedālis | U. Novietošanas slots |
| I. Mainīgas jaudas vadības poga | V. Izplūdes filtra pārsegs |
| J. Ieslēgšanas/izslēgšanas pedālis | W1. Izplūdes gaisa filtrs A |
| K. Šļūtenes rokturis | W2. Izplūdes gaisa filtrs B |
| L. Sūkšanas regulators | W3. Izplūdes gaisa filtrs C |
| M. Teleskopiskā caurule | X1. Spraugu tīrīšanas uzgalis* |
| N. Teleskopiskās caurules regulētājs | X2. Putekļu birste* |
| O. Instrumentu turētājs | X3. Mēbeļu tīrīšanas uzgalis* |
| P. Uzgalis paklājiem un cietajām grīdas virsmām. (GP)** | Y. Mājdzīvnieku spalvu noņemšanas mini turbo uzgalis* |
| P1. Uzgalis cietās grīdas virsmai (HF)** | Z. Alerģēnu noņemšanas mini turbo uzgalis* |
| | AA. Parketa tīrīšanas uzgalis* |

TĪRĪTĀJA SALIKŠANA

Izņemiet visas sastāvdaļas no iepakojuma.

- Nospiediet atbrīvošanas pogu un izņemiet atkritumu tvertnes komplektu no tīrītāja, turot tvertnes rokturi. [1]
- Atveriet tvertnes vāka fiksatoru pa kreisi/pa labi un noņemiet tvertnes vāku no atkritumu tvertnes komplekta. [2]
- Uzpildiet ūdens tvertni ar parastu krāna ūdeni no MIN līdz MAKS. līmenim. Nepārsedziet MAKS. līmeni. [3]
- Uzstādiet no jauna atkritumu tvertnes vāku uz ūdens tverti, nofiksējot gan kreiso, gan labo fiksatoru. [2]
- Novietojiet atkritumu tvertnes komplektu uz produkta, pārliedzinoties, ka tas ir stingri nostiprināts. [1]
- Pievienojiet šļūteni tīrītāja pamatkorpusam, pārliedzinoties, ka tas nofiksējas. [4] Lai atbrīvotu šļūteni: vienkārši nospiediet abus šļūtenes gala fiksatorus un velciet to. [4]
- Pievienojiet šļūtenes rokturi caurules augšējam galam, pārliedzinoties, ka tas nofiksējas. [5A]
- Pievienojiet caurules apakšējo galam paklāja un grīdas tīrīšanas uzgali **. [6A]
- Nostipriniet uz caurules instrumenta turētāju instrumentu uzglabāšanai* [X1, X2, X3]. [7] Instrumentus* to lietošanas laikā var uzstādīt uz roktura un/vai caurules. [5B, 6B]

TĪRĪTĀJA IZMANTOŠANA

PIRMS TĪRĪTĀJA LIETOŠANAS PĀRLIECINIETIES, VAI ŪDENS TVERTNE IR UZPILDĪTA AR ŪDENI STARP MIN. UN MAKS. LĪMENI. JA ŪDENS TVERTNE IR TUKŠA, LŪDZU, SKATIET "TĪRĪTĀJA SALIKŠANA", NO 1. DARBĪBAS LĪDZ 5. DARBĪBAI.

- Izņemiet strāvas vadu un pievienojiet to strāvas padevei. Nevelciet vadu aiz sarkanās zīmes. [10]
- Pielāgojiet teleskopisko cauruli* vēlamo augstumam, pārvietojot teleskopiskās caurules regulētāju līdz ērtākajam tīrīšanas stāvoklim. [8]
- Uzgalis paklāja un grīdas tīrīšanai**. Nospiediet grīdas veida selektoru uz uzgaļa [9], lai atlasītu ideālu tīrīšanas režīmu šim grīdas veidam.
Cietām grīdas virsmām – Birstes ir nolaistas, lai aizsargātu grīdu.
Paklājiem – Birstes tiek paceltas pamatīgākai tīrīšanai.
- Ieslēdziet tīrītāju, nospiežot ieslēgšanas/izslēgšanas pedāli uz tīrītāja pamatkorpusa. [11]
- Pielāgojiet mainīgās jaudas vadības pogu, lai palielinātu vai samazinātu jaudu. [11]
- Pielāgojiet sūkšanas regulatoru vēlamo līmeni.
- Lietošanas beigās ierīci izslēdziet, nospiežot ieslēgšanas/izslēgšanas pedāli. Atvienojiet kontaktdakšu un nospiediet kabeļu spoles pedāli, lai ievilkto strāvas vadu atpakaļ tīrītājā. [12]

PIEZĪMĒS: Pēc katras lietošanas reizes pārliedzinoties, vai ūdens tvertne ir iztukšota un notīrīta. Šis produkts ir paredzēts tikai sausai nosūkšanai, un to NEDRĪKST izmantot mitruma savākšanai vai uz mitrām virsmām.

NOVIETOŠANAS UN UZGLABĀŠANAS SADAĻA

Cauruli var novietot tīrītāja aizmugurē tās ilgstošai vai pagaidu uzglabāšanai izmantošanas laikā. [13]

TĪRĪTĀJA APKOPE

ŪDENS TVERTNES, CIKLONISKĀS ATKRITUMU TVERTNES UN PUTEKĻU KONTEINERA IZTUKŠOŠANA UN TĪRĪŠANA

- Izslēdziet tīrītāju, nospiežot ieslēgšanas/izslēgšanas pedāli [11] un atvienojiet barošanas kabeli. [12]
- Nospiediet atbrīvošanas pogu un izņemiet atkritumu tvertnes komplektu no tīrītāja, turot tvertnes rokturi. [1]
- Atveriet atkritumu tvertnes vāka fiksatorus pa kreisi un pa labi un noņemiet ūdens tvertni no atkritumu tvertnes komplekta. [2]
- Iztukšojiet ūdeni no ūdens tvertnes un iztīriet ūdens tvertni. [14]
- Izvelciet tukšo fiksatoru un iztukšojiet putekļu tvertni. [15]
- Aizveriet putekļu tvertnes atloku.
- Atveriet putekļu tvertnes fiksatorus un noņemiet atkritumu tvertnes vāku [16], izņemiet ciklonisko mezglu un iztīriet to. [17]
- Uzstādiet no jauna ciklonisko mezglu uz atkritumu tvertnes vāka, uzlieciet to uz atkritumu tvertnes komplekta un nofiksējiet putekļu tvertnes fiksatorus. [16]
- Uzstādiet no jauna atkritumu tvertnes komplekta vāku uz ūdens tvertni un nofiksējiet atkritumu tvertnes fiksatorus kreisajā un labajā pusē. [2]
- Uzstādiet no jauna atkritumu tvertnes komplektu uz tīrītāju un nostipriniet to. [1]

Filtra tīrīšana

Lai saglabātu optimālu tīrītāja veiktspēju, pēc katras lietošanas reizes mazgājiet EPA filtru, putu filtrus un izplūdes filtrus.

Priekšmotora filtru tīrīšana:

1. Nospiediet atbrīvošanas pogu un izņemiet atkritumu tvertnes komplektu no tīrītāja, turot tvertnes rokturi. [1]
2. Atveriet atkritumu tvertnes fiksatoru pa kreisi/pa labi un noņemiet ūdens tvertni no atkritumu tvertnes komplekta. [2]
3. Noņemiet putu priekšmotora filtrus S1 un S2. [18]
4. Nomazgājiet tos siltā ūdenī [23] un rūpīgi nosusiniet, pirms to ievietošanas tīrītājā. [24]
5. Izņemiet EPA priekšmotora filtru un noņemiet S3 putu priekšmotora filtru. [19, 20]
6. Nomazgājiet EPA un putu filtrus [23] un ļaujiet tiem pienācīgi nožūt, pirms to ievietošanas no jauna tīrītājā. [24]

Izplūdes filtru tīrīšana:

1. Lai noņemtu izplūdes filtrus, atbrīvojiet izplūdes filtru pārsegu un izņemiet no tā izplūdes filtru. [22]
2. Mazgājiet filtrus siltā ūdenī [23] un ļaujiet tiem pienācīgi nožūt, pirms to ievietošanas no jauna tīrītājā. [24]

PIEZĪMES: Neizmantojiet karstu ūdeni vai mazgāšanas līdzekļus. Maz ticamā gadījumā, ja filtri tiek bojāti, uzstādiet oriģinālos Hoover rezerves filtrus. Nemēģiniet un neizmantojiet produktu bez uzstādītiem filtriem.

Traucējumu novēršana sistēmā

Ja tīrītāja sūkšanas spējas samazinās:

1. Pārbaudiet, vai ūdens tvertne un atkritumu tvertne ir pilna. Ja tas tā ir, skatiet "ŪDENS TVERTNES, CIKLONISKĀS ATKRITUMA TVERTNES UN PUTEKĻU TVERTNES IZTUKŠOŠANA UN TĪRĪŠANA".
2. Ja ūdens tvertne un atkritumu tvertne nav pilna, tad:
 - A. Vai filtri ir jātīra? Ja tas tā ir, skatiet sadaļu "Filtru tīrīšana".
 - B. Pārbaudiet, vai sistēmā ir kāds cits traucējums - Izmantojiet stieni vai nūju, lai noņemtu jebkādu aizsprostojumu teleskopiskajā caurulē vai elastīgajā šļūtenē.

PIEDERUMI UN UZGAĻI

Lai panāktu vislabāko veiktspēju un efektivitāti, ir ieteicams izmantot pareizos uzgaļus galvenajām tīrīšanas darbībām. Šie uzgaļi ir norādīti diagrammās ar burtiem GP, HF vai CA.

Lai tīrītu gan paklāju, gan cietu grīdu, var izmantot GP tipa uzgali.

HF tipa uzgalis ir piemērots lietošanai tikai uz cietām grīdām.

CA tipa uzgalis ir piemērots lietošanai tikai uz paklāja.

Pārējie uzgaļi ir speciāli tīrīšanas darbu piederumi, un ir ieteicams tos izmantot tikai vajadzības gadījumā.

Caurulē var uzglabāt spraugu tīrīšanas uzgali, mēbeļu tīrīšanas uzgali un putekļu birsti.

Spraugu tīrīšanas uzgalis* – Stūriem un grūti pieejamām vietām. [X1]

Putekļu birste* – Grāmatu plauktiem, rāmjiem, tastatūrām un citām delikātām zonām. [X2]

Mēbeļu tīrīšanas uzgalis – Mīkstām mēbelēm un audumiem. [X3]

Uzgalis paklājiem un cietajām grīdas virsmām.** - Paklājiem un grīdām. [P]

Parketa tīrīšanas uzgalis* – Parketa grīdām un citām smalkām grīdām. [AA]

Mājdzīvnieku spalvu noņemšanas mini turbo uzgalis* – Izmantojiet mini turbo uzgali kāpņu

vai tekstilmateriālu virsmu un citu grūti tīrāmu virsmu pamatīgai tīrīšanai. [Y]

Alerģēnu noņemšanas mini turbo uzgalis* – Izmantojiet mini turbo uzgali kāpņu vai tekstilmateriālu virsmu un citu grūti tīrāmu virsmu pamatīgai tīrīšanai. [Z]

SVARĪGI Nelietojiet mini turbo uzgaļus uz paklājiem uz paklājiem ar garām bārkstis, dzīvnieku ādas un uz pūkainiem paklājiem, kas biežāki par 15 mm. Birstes rotācijas laikā neturiet uzgali nekustīgu.

LIETOTĀJU KONTROLSARAKSTS

Ja jums rodas kāda problēma ar šo produktu, aizpildiet šo vienkāršo lietotāju kontrolsarakstu, pirms sazināties ar vietējo HOOVER pakalpojumu dienestu.

- Vai tīrītājam ir darba strāvas padeve? Lūdzu, pārbaudiet to ar citu elektrisko ierīci.
- Vai ūdens tvertne vai atkritumu tvertne ir uzpildītas? Lūdzu, skatiet sadaļu "Tīrītāja apkope".
- Vai filtrs ir aizsērējis? Lūdzu, skatiet sadaļu "Filtra tīrīšana".
- Vai šļūtene vai uzgalis ir bloķēts? Lūdzu, skatiet sadaļu "Traucējumu novēršana sistēmā".

SVARĪGA INFORMĀCIJA**HOOVER rezerves daļas un izejmateriāli**

Vienmēr nomainiet detaļas ar HOOVER oriģinālajām rezerves daļām. Tās ir pieejamas pie jūsu vietējā HOOVER dīlera vai tieši no Hoover. Pasūtot detaļas, vienmēr norādiet modeļa numuru.

Kvalitāte

HOOVER rūpnīcas ir neatkarīgi novērtētas pēc kvalitātes. Mūsu produkti ir izgatavoti, izmantojot kvalitātes sistēmu, kas atbilst ISO 9001 prasībām.

Jūsu garantija

Šīs ierīces garantijas noteikumi ir tādi, kā to nosaka mūsu pārstāvis valstī, kurā tā tiek pārdota. Detalizētu informāciju par šiem noteikumiem var iegūt no izplatītāja, no kura ierīce tika nopirkta. Iesniedzot jebkuru prasību saskaņā ar šīs garantijas noteikumiem, jābūt pārdošanas rēķinam vai čekam.

Var mainīties bez brīdinājuma.

SAUGAUS NAUDOJIMO INSTRUKCIJA

Šis prietaisas skirtas tik buitiniam naudojimui, kaip aprašyta šioje instrukcijoje. Prieš pradėdami naudoti prietaisą įsitikinkite, kad gerai supratote šią naudojimo instrukciją.

Nepalikite prietaiso įjungto į elektros tinklą. Pasinaudoję prietaisu, jį valydami ar atlikdami priežiūros darbus, prietaisą visada išjunkite ir ištraukite kištuką iš elektros lizdo.

Vyresni nei 8 metų vaikai ir asmenys, turintys fizinių, jutimo ar protinių sutrikimų arba stokojantys patirties ir žinių, šiuo prietaisu gali naudotis, tik jeigu jie yra prižiūrimi arba jiems buvo paaiškinta, kaip saugiai naudotis prietaisu, ir jie supranta, kokie yra galimi pavojai. Neleiskite vaikams žaisti su prietaisu. Neleiskite vaikams be priežiūros atlikti prietaiso valymo ir priežiūros darbus.

Jei pažeistas maitinimo laidas, nedelsdami nustokite naudotis prietaisu. Norėdami saugiai naudoti prietaisą, maitinimo laidą privalo pakeisti „Hoover“ techninio aptarnavimo įgaliotasis inžinierius.

Stebėkite, kad rankos, pėdos ir laisvi drabužiai nepatektų į besisukančius šepetėlius.

Naudokite tik „Hoover“ rekomenduojamus priedus, vartojamus reikmenis ir atsargines dalis.

Statinė elektra: Kai kurie kilimai gali tapti statinės elektros atsiradimo priežastimi. Statinės elektros energijos iškrova sveikatai nepavojinga.

Nenaudokite prietaiso lauke, ant šlapių paviršių arba norėdami susiurbti šlapias daleles.

Nesiurbkite kietų ar aštrių objektų, degtukų, žarijų, nuorūkų arba panašių daiktų.

Nepurškite ir nemėginkite susiurbti degių skysčių, valiklių, aerozolių ar jų garų.

Naudodamiesi prietaisu nepervažiukite maitinimo laido.

Norėdami ištraukti kištuką iš elektros lizdo, netraukite už maitinimo laido.

Nenaudokite prietaiso, jei manote, kad jis gali būti sugedęs. „Hoover“ **techninis aptarnavimas:** norėdami užtikrinti tolesnį šio prietaiso saugų naudojimą bei operacijų efektyvumą, rekomenduojame bet kokius taisymus ir priežiūros darbus pavesti atlikti tik „Hoover“ įgaliotojam techninio aptarnavimo inžinieriui.

Naudodamiesi prietaisu nestovėkite užlipę ant maitinimo laido ir nevyniokite jo ant rankų ar kojų.

Nenaudokite prietaiso gyvūnams ar žmonėms valyti.

Valydami laiptus nelaikykite prietaiso aukščiau nei stovite patys.

Nerinkite didelių kiekių miltelių pavidalo medžiagų, pvz., skalbimo miltelių, miltų ar panašiai.

Nenaudokite, jei vandens rezervuare nėra vandens. Naudojimo metu visada laikykite prietaisą horizontalioje padėtyje tam, kad vanduo neišbėgtų iš rezervuaro.

Po kiekvieno prietaiso naudojimo ištuštinkite vandens rezervuarą.

Nesilieskite prie prietaiso kištuko drėgnomis rankomis.

Aplinkos apsauga

Ant prietaiso esantis ženklelis nurodo, kad prietaiso negalima išmesti kaip buitinių atliekų. Prietaisas turi būti nugabentas į elektros ir elektroninių prietaisų surinkimo punktą perdirbti. Atliekų utilizavimas turi būti vykdomas vadovaujantis utilizavimą reglamentuojančiais vietos teisės aktais. Norėdami gauti išsamesnės informacijos apie šio prietaiso apdorojimą, utilizavimą ir perdirbimą, kreipkitės į saloną savo mieste, buitinių atliekų utilizavimo paslaugas teikiančią įmonę ar parduotuvę, kurioje įsigijote prietaisą.



Šis produktas atitinka ES direktyvas 2014/35/EB, 2014/30/EB ir 2011/65/EB.

CANDY HOOVER GROUP S.r.l. Via Privata Eden Fumagalli, 20861 Brugherio (MB) Italy

BŪTINA ŽINOTI

- | | |
|---|---|
| A. Pagrindinis valymo prietaisas | Q. Dulkių konteinerio talpyklos skląstis |
| B. Talpyklos dangčio skląstis „kairė / dešinė“ | R. Ištuštinimo skląstis |
| C. Žarna | S1. A putų filtras prieš variklį |
| D. Vandens rezervuaras | S2. B putų filtras prieš variklį |
| E. Talpyklos rankena | S3. C putų filtras prieš variklį |
| F. Talpyklos išleidimo mygtukas | T. EPA filtras prieš variklį |
| G. Pernešimo rankena | U. Laikymo vieta |
| H. Laido ritės pedalas | V. Išmetimo filtro dangtis |
| I. Kintamosios galios valdymo apvalioji rankenėlė | W1. A išmetimo filtras |
| J. „Ji. / Išj.“ (On / Off) pedalas | W2. B išmetimo filtras |
| K. Žarnos rankena | W3. C išmetimo filtras |
| L. Siurbimo reguliatorius | X1. Plyšių antgalis* |
| M. Teleskopinis vamzdis | X2. Dulkių surinkimo šepetys* |
| N. Teleskopinio vamzdžio reguliatorius | X3. Baldų antgalis* |
| O. Įrankių laikiklis | Y. Mažas tuboantagis gyvūnų plaukų šalinimui* |
| P. Kilimų ir grindų antgalis (GP)** | Z. Mažas turboantgalis alergenu šalinimui* |
| P1. Kietų grindų antgalis (HF)** | AA. Parketo antgalis* |
| P2. Kilimų antgalis (CA)** | |

VALYMO PRIETAISO MONTAVIMAS

Išimkite iš pakuotės visas dalis.

1. Paspauskite talpyklos išleidimo mygtuką ir laikydami už rankenos išimkite talpyklą iš valymo prietaiso. [1]
2. Atidarykite talpyklos dangčio skląstį „kairė / dešinė“ ir nuimkite dangtį nuo surinktos talpyklos. [2]
3. Į vandens rezervuarą pripilkite paprasto vandens iš čiaupo, kad jo lygis būtų tarp MIN ir MAX žymų. Vandens lygis neturi viršyti MAX žymos. [3]
4. Uždėkite talpyklos dangtį ant vandens rezervuaro užrakindami kairįjį ir dešinįjį skląščius. [2]
5. Įmontuokite surinktą talpyklą į produktą įsitikinkite ar ji gerai užsifiksavo. [1]
6. Prijunkite žarną prie korpuso ir išgirdę spragtelėjimą įsitikinkite, ar ji gerai užsifiksavo. [4] Norėdami nuimti žarną tiesiog paspauskite du ant jos esančius skląščius ir patraukite. [4]
7. Prijunkite žarną prie vamzdžio viršutinio galo ir išgirdę spragtelėjimą įsitikinkite, ar ji gerai užsifiksavo. [5A]
8. Prijunkite vamzdžio apatinį galą prie kilimų ir grindų antgalio**. [6A]
9. Įrankių* [X1, X2, X3] laikymui pritvirtinkite įrankių laikyklį prie vamzdžio. [7] Naudojimo metu įrankius* galima įtaisyti ant rankenos ir (ar) vamzdžio. [5B, 6B]

VALYMO PRIETAISO NAUDOJIMAS

PRIEŠ NAUDODAMIESI VALYMO PRIETAISU ĮSITIKINKITE, KAD VANDENS LYGIS REZERVUARE YRA TARP MIN IR MAX ŽYMŲ. JEI VANDENS REZERVUARAS YRA TUŠČIAS, PRAŠOME VADOVAUTIS NURODYMAIS IŠ SKYRIAUS „VALYMO PRIETAISO MONTAVIMAS“ (1 –5 VEIKSMAI).

1. Išimkite maitinimo laidą ir įjunkite jį į energijos tiekimo šaltinį. Netraukite laido toliau už raudonos žymės. [10]
 2. Norėdami išgauti patogiausią valymo padėtį, nustatykite norimą teleskopinio vamzdžio* padėties aukštį judindami teleskopinio vamzdžio reguliatorių*. [8]
 3. Kilimų ir grindų antgalis**. Norėdami idealiai išvalyti tam tikros rūšies grindis, ant antgalio paspauskite grindų rūšies selektorių [9].
Kietosios grindų dangos – siekiant apsaugoti grindis šepėčiai yra nuleidžiami žemiau.
Kilimas – giluminiam valymui šepėčiai yra pakeliami.
 4. Norėdami įjungti ir (ar) išjungti valymo prietaisą, paspauskite „Ji. / Išj.“ pedala, esantį ant valymo prietaiso korpuso. [11]
 5. Norėdami padidinti ar sumažinti galią, reguliuokite kintamosios galios valdymo apvaliąją rankenėlę. [11]
 6. Nustatykite siurbimo galios reguliatorių į norimą lygį.
 7. Pabaigoje išjunkite paspausdami „Ji. / Išj.“ pedala. Norėdami įdėti maitinimo laidą atgal į valymo prietaisą, ištraukite laidą iš maitinimo šaltinio ir paspauskite laido ritės pedala. [12]
- PASTABA: po kiekvieno naudojimo įsitikinkite, kad vandens rezervuaras yra tuščias ir išvalytas. Šis produktas tik sausam vakuuminiam valymui ir NETURI BŪTI naudojamas skysčių surinkimui ar esant šlapiems paviršiams.**

LAIKYMO IR SANDĖLIAVIMO SKYRIUS

Vamzdis gali būti laikomas ar laikinai sandėliuojamas naudojimo metu, ant valytuvo galo. [13]

VALYMO PRIETAISO TECHNINĖ PRIEŽIŪRA

IŠTUŠTINKITE IR IŠVALYKITE VANDENS REZERVUARĄ, CENTRIFUGOS TALPYKLĄ IR DULKIŲ KONTEINERĮ

1. Išjunkite valymo prietaisą paspausdami „Ji. / Išj.“ pedala [11] ir ištraukite iš maitinimo šaltinio maitinimo laidą. [12]
2. Paspauskite talpyklos išleidimo mygtuką ir laikydami už rankenos išimkite talpyklą iš valymo prietaiso. [1]
3. Atidarykite talpyklos dangčio skląščius „kairė / dešinė“ ir išimkite vandens rezervuarą iš surinktos talpyklos. [2]
4. Išpilkite nešvarų vandenį iš vandens rezervuaro ir jį išvalykite. [14]
5. Pastumkite tuštinimo skląstį iš ištuštinkite dulkių konteinerį. [15]
6. Uždarykite dulkių konteinerio dangtelį.
7. Atidarykite dulkių konteinerio skląščius ir nuimkite talpos dangtį [16], išimkite centrifugos bloką ir išvalykite jį. [17]
8. Įmontuokite centrifugos bloką į talpyklos dangtį, įmontuokite surinktą talpyklą ir uždarykite dulkių konteinerio skląščius. [16]
9. Įmontuokite surinktą talpyklos dangtį prie vandens rezervuaro ir užrakinkite kairįjį ir dešinįjį talpyklos skląščius. [2]
10. Įmontuokite surinktą talpyklą prie valymo prietaiso ir išgirdę spragtelėjimą įsitikinkite, ar ji gerai užsifiksavo. [1]

Filtro valymas

Norėdami išlaikyti geriausią valymo prietaiso veikimą, po kiekvieno naudojimo išplaukite prieš variklį esančius EPA, putų ir išmetimo filtras.

*tik tam tikri modeliai; **gali keistis priklausomai nuo modelio.

Prieš variklį esančių filtrų valymas:

1. Paspauskite talpyklos išleidimo mygtuką ir laikydami už rankenos išimkite talpyklą iš valymo prietaiso. [1]
2. Atidarykite talpyklos dangčio skląstį „kairė / dešinė“ ir išimkite vandens rezervuarą iš surinktos talpyklos. [2]
3. Išimkite prieš variklį esančius S1 ir S2 putų filtrus. [18]
4. Nuplaukite juos šiltu vandeniu [23] ir, prieš dėdami atgal į valymo prietaisą, leiskite jiems pilnai išdžiūti. [24]
5. Išimkite prieš variklį esantį EPA ir S3 putų filtrą. [19, 20]
6. Nuplaukite EPA ir putų filtrus [23] ir, prieš dėdami atgal į valymo prietaisą, leiskite jiems pilnai išdžiūti. [24]

Išmetimo filtrų valymas:

1. norėdami išimti išmetimo filtrus atsekite juos nuo išmetimo filtrų apdangalo ir išimkite iš jo. [22]
2. nuplaukite filtrus šiltu vandeniu [23] ir, prieš dėdami atgal į valymo prietaisą, leiskite jiems pilnai išdžiūti. [24]

PASTABA: Nenaudokite karšto vandens ir ploviklių. Mažai tikėtina, bet, jei filtrai būtų pažeisti, jų pakeitimui naudokite tik originalias „Hoover“ atsargines detales. Nebandykite naudotis produktu įtaisytų filtrų.

Kliūčių šalinimas iš sistemos

Jei sumažėja valymo įrenginio galia:

1. patikrinkite, ar vandens rezervuaras ir talpykla yra pilni. Jeigu taip, tada vadovaukites „VANDENS REZERVUARO IR CENTRIFUGOS TALPYKLOS IŠTUŠTINIMAS IR VALYMAS“.
2. Jei vandens rezervuaras bei talpykla nėra pilni, tada:
 - A. Gal reikia išvalyti filtrus? Jei taip, tada vadovaukites „Filtrų valymas“.
 - B. Patikrinkite, ar sistemoje nėra užsikimšimų. - Norėdami pašalinti užsikimšimus iš teleskopinio vamzdžio ar elastingos žarnos, naudokite pagaliuką ar virbalą.

PRIEDAI IR ANTGALIAI

Norint išlaikyti geriausią veikimą ir naudojimo efektyvumą valymo operacijoms rekomenduojama naudoti atitinkamai joms skirtus antgalius. Diagramose šie antgaliai pažymėti raidėmis **GP**, **HF** ar **CA**.

GP tipo antgalis gali būti naudojamas tiek kilimų, tiek kieto paviršiaus grindų valymui.

HF tipo antgalis yra skirtas tik kieto paviršiaus grindų valymui.

CA tipo antgalis yra skirtas tik kilimų valymui.

Kiti priedai ir antgaliai skirti profesionaliam valymui ir juos rekomenduojama naudoti tik retkarčiais.

Siaurų plyšių įrankis, baldų antgalis bei dulkių šepetys gali būti laikomi ant vamzdžio.

Plyšių antgalis* – kampams ir sunkiai pasiekiamoms vietoms. [X1]

Dulkių surinkimo šepetys* – knygų lentynoms, rėmeliams, klaviatūroms ir kitoms sunkiai pasiekiamoms vietoms. [X2]

Baldų antgalis – minkštiems baldams ir audiniams. [X3]

Kilimų ir grindų antgalis**- kilimams ir grindims. [P]

Parketo antgalis* – parketui ir kitoms jautrioms grindų dangoms. [AA]

Mažas turboantagis gyvūnų plaukų šalinimui*– mažu turboantgaliu naudokitės laiptų, tekstilės paviršių ir kitų sunkiai valomų paviršių valymui. [Y]

Mažas turboantgalis alergenų šalinimui* – mažu turboantgaliu naudokitės laiptų, tekstilės paviršių ir kitų sunkiai valomų paviršių valymui. [Z]

SVARBU: nenaudokite mažo turboantgalio kilimėlių ilgais kutais, gyvūnų kailio ar kilimų, kurių gylis yra didesnis nei 15mm valymui; kai šepetys sukasi, antgalio nelaikykite tvirtai.

PATARIMAI

Jei naudojantis gaminiu iškiltų problemų, prieš skambindami į vietinį HOOVER techninės pagalbos skyrių, perskaitykite šiuos patarimus vartotojams.

- Ar valymo prietaisui tiekiama elektros energija? Prašome pabandyti naudojant kitą elektros prietaisą.
- Ar vandens rezervuaras ar talpykla yra pilni? Prašome vadovautis „Valymo prietaiso techninė priežiūra“.
- Gal užblokuotas filtras? Prašome vadovautis „Filtrų valymas“.
- Gal užsikimšusi žarna ar užsikimšęs antgalis? Prašome vadovautis „Kliūčių šalinimas iš sistemos“.

SVARBI INFORMACIJA**HOOVER atsarginės dalys ir eksploatacinės medžiagos**

Visada naudokite originalias HOOVER atsargines detales. Jas galima įsigyti pas jūsų vietinį HOOVER platintoją ar tiesiogiai iš „Hoover“. Užsakinėdami atsargines dalis visada pažymėkite modelio numerį.

Kokybė

Nepriklausomos kokybės vertinimo komisijos įvertino „Hoover“ gamyklas. Mūsų gaminiai yra pagaminti pagal kokybės sistemą, kuri atitinka ISO 9001 reikalavimus.

Jūsų garantija

Šio prietaiso garantijos sąlygos yra tokios, kokias nustatė mūsų atstovas toje šalyje, kurioje gaminys parduodamas. Išsamią informaciją apie šias sąlygas galite gauti iš platintojo, pas kurį įsigijote prietaisą. Pagal garantijos reikalavimus, pateikiant ieškinį turi būti pateiktas pirkimo kvitas ar sąskaita.

Duomenys gali būti keičiami be išankstinio įspėjimo.