

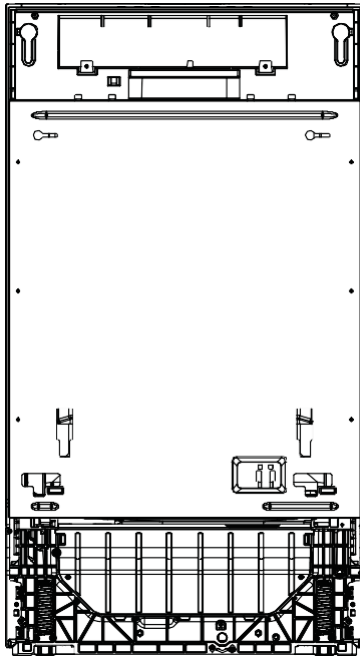

Посібник користувача для посудомийної машини



Дякуємо за придбання приладу Candy

Будь ласка, уважно прочитайте ці інструкції перед використанням цього приладу. Інструкції містять важливу інформацію, яка допоможе вам отримати найкраще з приладу та гарантувати безпечну та правильну установку, використання та технічне обслуговування.

Зберігайте цей посібник у зручному місці, щоб завжди можна було звернутися до нього для безпечного та належного використання приладу.

Якщо ви продаєте прилад, віддаєте з ним також і цей посібник або залиште його в будинку після переїзду. Обов'язково передайте цей посібник новому власнику, щоб він зміг ознайомитися з приладом та застереженнями щодо безпеки.

Зміст

Безпека та застереження	1
Опис приладу	4
Огляд програм.	5
Система пом'якшення води.....	8
Використання ополіскувача	10
Посуд	11
Завантаження посуду	12
Додавання мийного засобу	15
Перед першим використанням	16
Щоденне використання	18
Догляд й очищення.....	20
Усунення несправностей.....	23
Технічні характеристики	26

Ваша посудомийна машина була ретельно розроблена для безпечної роботи під час звичайних процедур миття посуду. Під час використання посудомийної машини дотримуйтеся наведених нижче інструкцій.

▲ УВАГА: небезпека ураження електричним струмом

Перед встановленням посудомийної машини видаліть запобіжник у будинку або вимкніть вимикач. Цей прилад повинен бути заземлений. У разі несправності або поломки заземлення зменшить ризик ураження електричним струмом шляхом забезпечення найменшого опору для електричного струму. Цей прилад обладнаний шнуром, що має заземлювальний провідник та штекер заземлення. Штекер слід підключити до відповідної розетки, яка встановлена та заземлена відповідно до всіх місцевих норм та правил.

УВАГА: Неправильне підключення заземлювального провідника може призвести до ризику ураження електричним струмом. Якщо у вас виникають сумніви щодо належного заземлення приладу, зверніться до кваліфікованого електрика або представника служби технічного обслуговування.

Не змінюйте штекер живлення, що постачається разом з приладом. Якщо він не підходить до розетки, встановіть відповідну розетку кваліфікованим електриком. Не використовуйте подовжувальний шнур, перехідник або розгалужувач.

Невиконання цієї рекомендації може призвести до ураження електричним струмом або смерті.

▲ УВАГА: небезпека порізання

Обережно — краї панелі гострі.

Необережність може призвести до травм або порізів.

▲ УВАГА: Під час використання посудомийної машини дотримуйтесь основних запобіжних заходів, зокрема наступних:

- Прочитайте всі інструкції перед використанням посудомийної машини.
- Необхідно дотримуватися інформації, наведеної в цьому посібнику, щоб звести до мінімуму ризик пожежі чи вибуху або запобігти пошкодженню майна, травмуванню або втраті життя.
- Використовуйте посудомийну машину лише за призначенням, як описано в цьому посібнику користувача.
- Цей прилад призначений для використання в побутових та подібних умовах, зокрема:
 - кухонних зонах для персоналу в магазинах, офісах та інших робочих середовищах;
 - сільськогосподарських будинках;
 - клієнтами в готелях, мотелях та інших закладах житлового типу;
 - закладах типу «Ліжко та сніданок».

Безпека та застереження

- Використовуйте лише мийні засоби або ополіскувачі, рекомендовані для використання в побутовій посудомийній машині, а також зберігайте їх у недоступному для дітей місці.
- Переконайтеся, що дозатор для мийних засобів порожній після завершення кожної програми миття.
- Під час завантаження посуду, який потребує миття, знайдіть гострі предмети, щоб вони не пошкодили посудомийну машину, і завантажте гострі ножі ручкою вгору, щоб зменшити ризик порізів.
- Не торкайтеся фільтрової пластини (металевий диск в основі посудомийної машини) під час або одразу після використання, оскільки вона може бути гарячою від нагрівальної пластини під нею.
- Не змінюйте елементи керування.
- Не натискайте, не сідайте, не ставайте на дверцята або підставку посудомийної машини.
- Не опирайтеся на регульовані підставки та не використовуйте їх для підтримки ваги тіла.
- Щоб зменшити ризик травмування, не дозволяйте дітям гратися в посудомийній машині або на ній.
- За певних умов, у системі нагрівання гарячої води, яка не використовувалася протягом двох тижнів чи більше, може вироблятися водневий газ. Водневий газ вибухонебезпечний. Якщо система нагрівання води не використовувалася протягом такого періоду, перед використанням посудомийної машини ввімкніть усі крани гарячої води і нехай вода витікатиме з кожного з них протягом декількох хвилин. Це випустить накопичений водневий газ. Оскільки цей газ легкозаймистий, не паліть та не використовуйте відкрите полум'я протягом цього часу.
- Зніміть дверцята мийного відділення під час виведення старої посудомийної машини з експлуатації або її утилізації.
- Деякі мийні засоби для посудомийної машини сильно лужні. Вони можуть бути надзвичайно небезпечними в разі ковтання. Уникайте контакту зі шкірою і очима та тримайте дітей подалі від посудомийної машини, коли дверцята відчинені. Переконайтеся, що контейнер для мийного засобу порожній після завершення циклу промивання.
- Сертифіковані побутові посудомийні машини не призначені для ліцензованих закладів харчування.

Інструкції з технічного обслуговування

- Перед очищенням або технічним обслуговуванням від'єднайте прилад від джерела живлення.
- Від'єднуючи прилад, потягніть за штекер, а не за шнур живлення або з'єднання шнура, щоб уникнути пошкодження.
- Не ремонтуйте та не замінійте будь-яку частину приладу та не намагайтеся виконувати будь-яке обслуговування, окрім випадків, коли це спеціально рекомендовано в цьому посібнику користувача.
- Зберігайте чистоту й сухість підлоги навколо приладу, щоб зменшити можливість ковзання.

- Уникайте накопичення навколо приладу / під приладом горючих матеріалів, зокрема ворсу, паперу, ганчірок та хімічних речовин.

Інструкції з безпеки використання

- Якщо посудомийна машина працює, відкривайте дверцята дуже обережно. Існує ризик обприскування гарячою водою. Не відкривайте дверцята повністю, доки розбризкувачі не перестануть обертатися.
- Дверцята не повинні залишатися у відкритому положенні, оскільки це може спричинити ризик спіткання.
- Вода всередині посудомийної машини не підходить для пиття.
- Посудомийна машина повинна використовуватися з розміщеною на місці фільтрувальною пластиною, зливним фільтром та розбризкувачем(-ами). Щоб визначити ці деталі, див. креслення в розділі «Догляд й очищення» цього посібника користувача.
- Не використовуйте цю посудомийну машину, якщо вона пошкоджена, несправна, частково розібрана або має відсутні чи зламані деталі, зокрема пошкоджений шнур живлення або штекер.
- Побутові прилади не призначені для дитячих ігор. Діти віком менше 8 років повинні триматися подалі від приладу, якщо вони не перебувають під постійним наглядом. Цей прилад може використовуватися дітьми віком від 8 років та особами з обмеженими фізичними, сенсорними або розумовими здібностями, а також особами без потрібного досвіду та знань, якщо вони перебувають під наглядом або отримали інструкції щодо безпечного використання пристрою і розуміють можливу небезпеку.
- Очищення та обслуговування не повинно здійснюватися дітьми без нагляду.
- Не дозволяйте дітям гратися всередині, на цьому приладі чи з ним або з будь-яким утилізованим приладом.
- Якщо використовується мийка для посудомийної машини, ми наполегливо рекомендуємо негайно після цього запустити програму миття з використанням мийного засобу, щоб запобігти пошкодженню посудомийної машини.
- Ця посудомийна машина призначена для миття звичайного побутового посуду. Предмети, забруднені бензином, фарбою, частинками сталі або заліза, корозійними, кислотними або лужними хімічними речовинами, не слід мити в посудомийній машині.
- Якщо посудомийна машина не використовується протягом тривалого часу, вимкніть подачу електроенергії та води до посудомийної машини.

Опис приладу

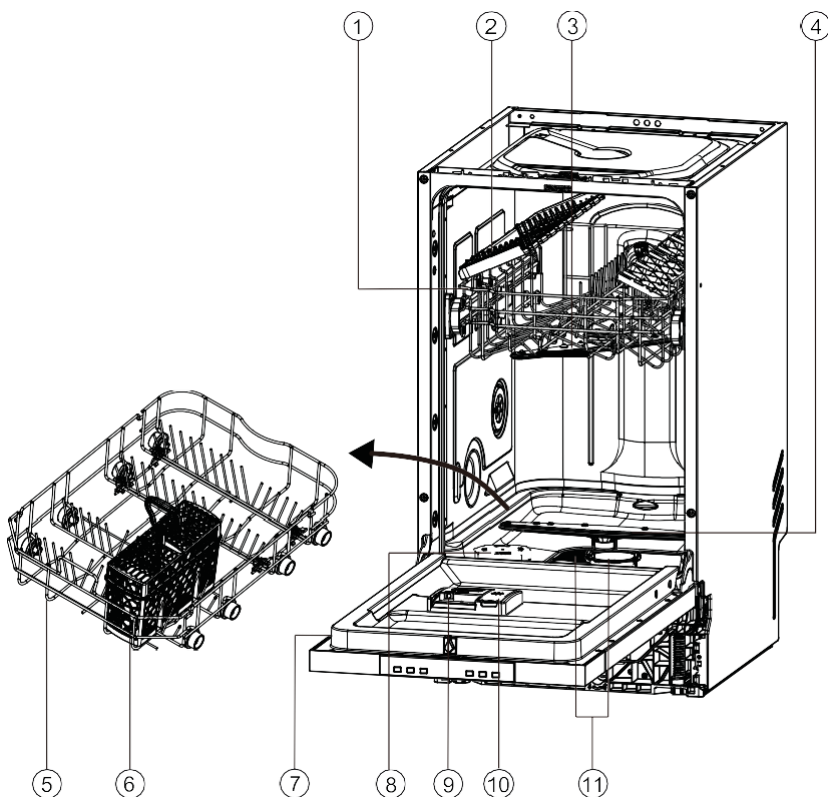

- | | |
|---------------------------------|---------------------------------|
| 1. Верхній кошик | 7. Табличка з технічними даними |
| 2. Піддон для посуду* | 8. Контейнер для солі |
| 3. Верхній розбризкувач | 9. Дозатор для мийних засобів |
| 4. Нижній розбризкувач | 10. Дозатор ополіскувача |
| 5. Нижній кошик | 11. Фільтри |
| 6. Кошик для столового приладдя | |

*Деякі моделі оснащені піддоном для посуду.

Моделі зі світлодіодним індикатором

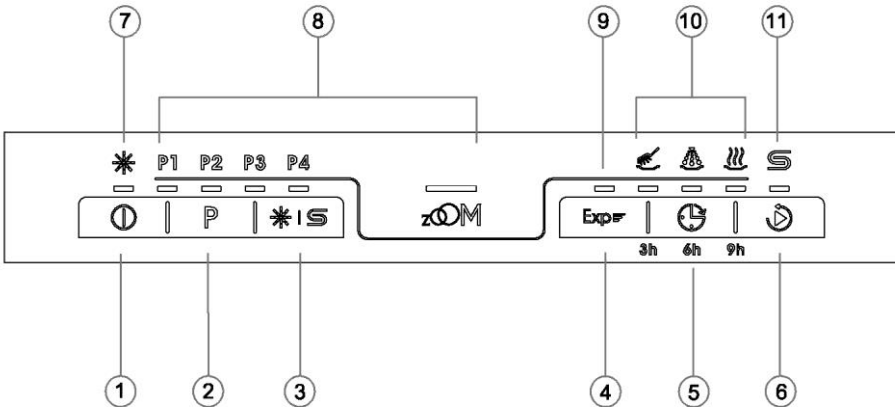

1. Кнопка ВВІМК / ВИМК
2. Кнопка ВИБОРУ ПРОГРАМИ
3. Кнопка скидання недостатньої кількості солі та ополіскувача
4. Кнопка додаткової функції ¹⁾
5. Кнопка ЗАТРИМКИ ЗАПУСКУ
6. Кнопка СТАРТ/ПАУЗА
7. Індикатор ополіскувача
8. Індикатор ПРОГРАМИ
9. Індикатор додаткової функції
10. Індикатори ЗАТРИМКИ ЗАПУСКУ / стану
11. Індикатор солі

¹⁾ Деякі програми можуть вибрати додаткові функції, додаткові функції включають додавання експрес-зменшення тривалості процесу миття.

Огляд програм

Цифрові моделі

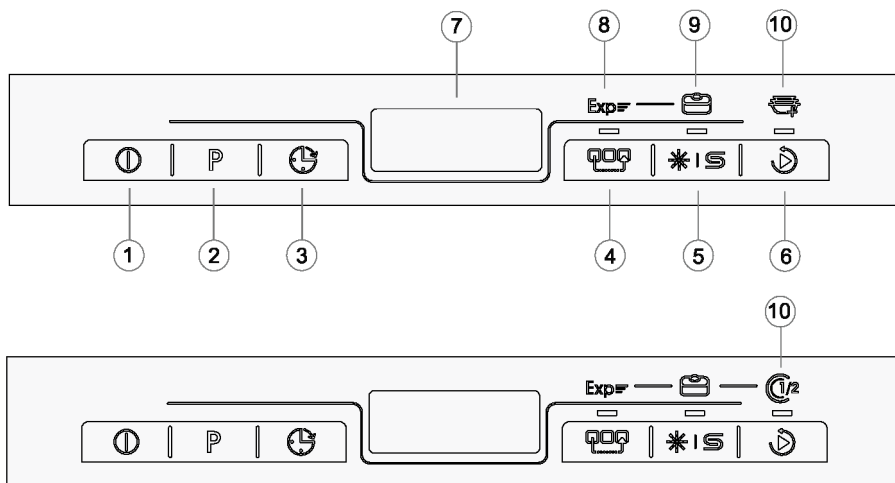

1. Кнопка ВВІМК / ВИМК
2. Кнопка ВИБОРУ ПРОГРАМИ
3. Кнопка ЗАТРИМКИ ЗАПУСКУ
4. Кнопка додаткової функції 1)
5. Кнопка скидання недостатньої кількості солі та ополіскувача
6. Кнопка СТАРТ/ПАУЗА
7. Відображення часу й інформації
8. Індикатор функції прискорення
9. Індикатор функції сушіння
10. Індикатор додавання посуду Індикатор функції 1/2 2)

1) Деякі програми можуть вибрати додаткові функції, додаткові функції включають швидке , додавання мийного блоку та функцію 1/2.

2) Деякі моделі мають функцію «Додати посуд», а деякі моделі мають функцію 1/2.

Відображення часу й інформації

Під час будь-якого вибору на дисплеї відображається відповідна інформація, наприклад:

- ▶ Час циклу програми
- ▶ Час затримки запуску програми
- ▶ Коди помилок та сервісна інформація

Після початку операції без прокрутки відображається:

- ▶ Залишок часу в годинах для затримки запуску програми, наприклад, 24h
- ▶ Залишок часу циклу програми у хвилинах, наприклад 130

Під час роботи це може відрізнятися залежно від місцевих умов та щоденного робочого навантаження.

Огляд програм

Програми			
Програми	Тип залишків їжі	Тип навантаження	
P1	ЕКО 50°C 298 хв	Звичайне забруднення: Супи, яйця, соуси, картопля, макарони, рис, печена або смажена їжа	Неделікатне: Столове приладдя, скляний посуд
P2	Загальна 60°C 115 хв	Звичайне забруднення: Запіканки, соуси, картопля, макарони, рис, печена або смажена їжа	Неделікатне: Столове приладдя, каструлі і сковорідки
P3	Інтенсивна 70°C 130 хв	Сильне забруднення: Запіканки, соуси, картопля, макарони, рис, печена або смажена їжа	Неделікатне: Столове приладдя, каструлі і сковорідки
P4	Попереднє промивання 45°C 20 хв 1)	Свіжі залишки: Кава, торт, молоко, холодні напої, салат, сосиски	Неделікатне: Столовий посуд
P5	Збільшення 45°C 32 хв	Свіжі залишки: Кава, торт, молоко, холодні напої, салат, сосиски	Неделікатне: Столове приладдя, скляний посуд

Цифрові моделі також мають такі програми:

P6	Особлива 45°C 72 хв	Посуд, який стояв декілька днів перед миттям	Усе: Скляний посуд, столовий посуд, каструлі та сковорідки
P7	Скло 45°C 98 хв	Легке забруднення: Кава, торт, молоко, холодні напої, салат, сосиски	Делікатне: Скляний посуд, столовий посуд, столове приладдя
P8	АВТОМАТИ ЧНЕ МИТТЯ 2) 45–70°C 148 хв	Від легкого до сильного забруднення: Запіканки, соуси, картопля, макарони, рис, печена або смажена їжа	Неделікатне: Столове приладдя, каструлі і сковорідки

1) Використовуйте цю програму, щоб швидко промити посуд. Це запобігає приставанню залишків їжі до посуду, а також вивільненню неприємних запахів із приладу. Не використовуйте мийні засоби з цією програмою!

2) Прилад відчуває тип забруднення та кількість предметів у кошиках. Він автоматично регулює температуру та кількість води, споживання енергії та тривалість програми.

Система пом'якшення води

Щоб забезпечити хороші результати миття, посудомийній машині потрібна м'яка вода. Тверда вода може погіршити продуктивність вашої посудомийної машини. З часом скляний посуд, промитий твердою водою, стане непрозорим, а тарілки отримають плями або покриття з білої плівки. Використання дуже твердої води може призвести до того, що частини посудомийної машини з часом вийдуть із ладу. Сіль може покращити ситуацію.

Регулювання системи пом'якшення води

Кількість виділеної солі може бути встановлена на рівнях від S1 до S6, залежно від твердості води.

1. Дізнайтеся про значення твердості вашої водопровідної води. Ваша компанія з комунального водопостачання допоможе вам із цим.
2. Налаштування можна знайти в таблиці твердості води.

Визначте твердість місцевої води

Твердість води				Регулювання пом'якшувача води
Німецькі градуси (°dH)	Французькі градуси (°fH)	Ммоль/л	Кларк градуси	електронні
31-50	55-89	5,5-8,9	39-63	S6
17-30	30-54	3,0-5,4	21-38	S5
13-16	23-29	2,3-2,9	16-20	S4 ¹⁾ *
9-12	16-22	1,6-2,2	11-15	S3
0-8	0-15	0-1,5	0-10	S2 ²⁾ *
-	-	-	-	S1 ³⁾ *

* Примітка

- 1) Заводське налаштування за замовчуванням для порошкового мийного засобу.
- 2) Рекомендоване налаштування для комбінованих таблеток з мийним засобом.
- 3) Індикатор солі вимкнено.

Використання спеціальної солі

Щойно на панелі управління засвічується індикатор низького рівня солі, її потрібно додати. Завжди додавайте спеціальну сіль безпосередньо перед увімкненням приладу. Це гарантує, що надлишок спеціальної солі буде негайно вимитий і не призведе до корозії контейнера для промивання.

Додавайте сіль у такий спосіб:

⚠ ЗАСТЕРЕЖЕННЯ

Використовуйте тільки сіль для посудомийної машини. Інші продукти можуть призвести до пошкодження приладу! Будь-яка розсипана сіль викликає корозію. Запускайте програму після кожного доливання.

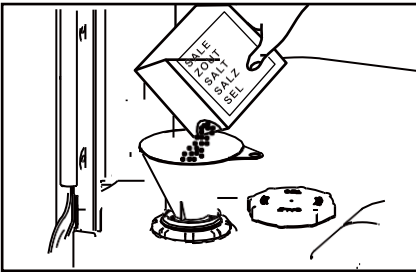

1. Поверніть кришку за годинниковою стрілкою, щоб відкрити контейнер для солі.
2. Наповніть контейнер для солі 1 літром води.
3. Наповніть резервуар спеціальною сіллю (перелив води).
4. Усуньте пролиту сіль із зони відкриття.
5. Поверніть кришку проти годинникової стрілки, щоб закрити контейнер для солі.
6. Натисніть та утримуйте кнопку ***IS** протягом 3 секунд після кожного доливання, щоб скинути індикатор солі.

Використання ополіскувача

Ми настійно рекомендуємо регулярно використовувати рідкий ополіскувач, щоб отримати найефективніше сушіння. Ополіскувач забезпечує чистий вигляд скла та фарфорової продукції без розводів. Крім того, він запобігає втраті блиску металу.

Коли слід доливати ополіскувач у дозатор

Коли рівень ополіскувача стає низьким, цифровий дисплей (у цифрових моделях) відображає напис ОПОЛІСКУВАЧ, щоб нагадати вам про потребу заповнення дозаторів.

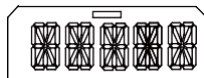

Для моделей зі світлодіодними індикаторами світлитимуться індикатори ополіскувача та солі, щоб нагадати вам про це.

Регулювання дози ополіскувача

Нормальний рівень дозування, відповідно до заводських налаштувань, становить R2, але, можливо, вам потрібно буде відрегулювати його відповідно до умов води.

- Якщо наприкінці миття виникає надмірна кількість піни, зменшіть дозування.
- Якщо ви живете в місцевості з твердою водою або посуд вологий чи містить розводи після сушіння, збільште дозування.
- Щоб відрегулювати налаштування ополіскувача:
- Якщо ви використовуєте таблетки, які вже містять ополіскувач, рекомендуємо встановити рівень дозування ополіскувача на вимкнений (R0).

Як долити ополіскувач у дозатор

1. Потягніть кнопку, щоб відкрити кришку дозатора.

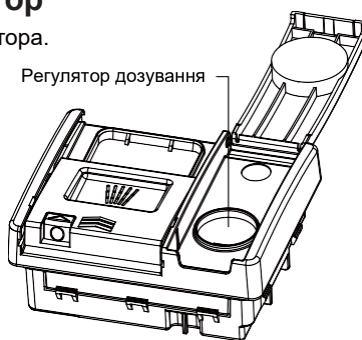
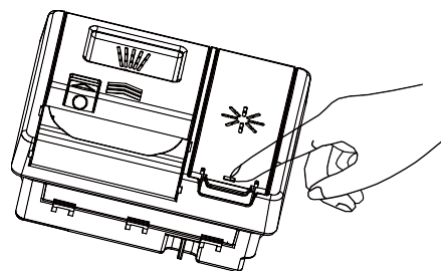

2. Налийте ополіскувач у круглий отвір, переконавшись, що ви не перевищили позначку MAX.

ВАЖЛИВО!

Будьте обережні, щоб не пролити ополіскувач у посудомийну машину. Будь-які розливи слід витерти, щоб запобігти надмірному утворенню піни. Невиконання цього може призвести до сервісного обслуговування, на яке не поширюється дія гарантії.

3. Закрийте кришку, переконавшись, що вона закрилася з клацанням.

4. Натисніть і утримуйте кнопку *!S протягом 3 секунд після кожного доливання, щоб скинути індикатор ополіскувача.

ВАЖЛИВО!

Ніколи не кладіть у посудомийну машину високопоглинальні матеріали, такі як губки та рушники. Не кладіть в посудомийну машину посуд або столове приладдя, забруднені тютюновим попелом, воском, мастильною змазкою або фарбою.

Столове приладдя та столове срібло

Усе столове приладдя та столове срібло слід промити одразу після використання, щоб запобігти втраті блиску, викликаній деякими продуктами харчування. Столове срібло не повинно контактувати з неіржавною сталлю, наприклад, з іншим столовим приладдям. Перемішування цих предметів може призвести до виникнення плям. Витягніть столове срібло з посудомийної машини та висушіть вручну одразу після завершення програми.

Алюміній

Алюміній може тьмяніти через використання мийного засобу для посудомийної машини. Ступінь зміни залежить від якості виробу.

Інші метали

Залізний та чавунний посуд може іржавіти та заплямити інші предмети. Мідь, олово та латунь зазвичай схильні до забарвлення. Мийте ці предмети вручну.

Дерев'яний посуд

Дерев'яні предмети зазвичай чутливі до тепла та води. Регулярне миття в посудомийній машині з часом може призвести до їх псування. У разі виникнення сумнів мийте їх вручну.

Скляний посуд

Більшість скляного посуду, який використовується на щоденній основі, можна безпечно мити в посудомийній машині. Кристалевий, дуже тонкий та антикварний скляний посуд може забарвлюватися, тобто стати непрозорим. Мийте ці предмети вручну.

Пластиковий посуд

Деякий пластик може змінювати форму або колір під дією гарячої води. Ознайомтеся з інструкціями виробника щодо миття пластикових предметів. Під час миття пластикові предмети слід зафіксувати, щоб вони не перекидалися і не наповнювалися водою або не випадали з кошика.

Декоративні предмети

Більшість сучасних фарфорових виробів можна безпечно мити в посудомийній машині. Антикварні предмети, предмети, які містять візерунок на склі, золоте обрамлення або фарфор, пофарбований вручну, можуть бути більш чутливими до миття в машині. У разі виникнення сумнів мийте їх вручну.

Склеєні предмети

Деякі клеї пом'якшуються або розчиняються в посудомийній машині. У разі виникнення сумнів мийте їх вручну.

Завантаження посуду

Якщо кухонний чи столовий посуд спалений, обгорілий, липкий або ж містить залишки їжі, яку дуже важко видалити, рекомендується замочити такий посуд на певний період часу перед миттям або попередньо протерти його кухонним рушником, в іншому разі його буде важко вимити. Перед розміщенням посуду в посудомийній машині видаліть будь-які великі частки їжі. Не потрібно попередньо промивати посуд під проточною водою.

Верхня стійка

- Верхня стійка призначена для зберігання таких предметів, як склянки, чашки, тарілки та неглибокі каструлі.
- Верхню стійку можна відрегулювати для розміщення більших предметів. Ви можете відрегулювати висоту верхнього кошика, щоб створити більше місця для високих предметів у нижньому кошику.

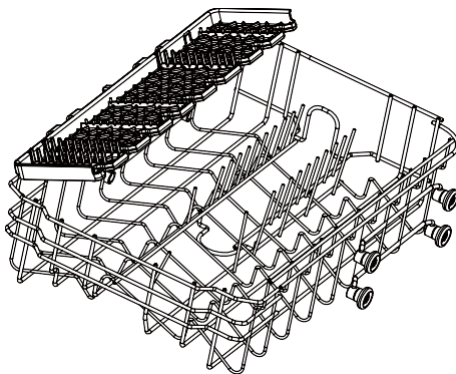

- Верхню стійку можна відрегулювати для розміщення більших предметів. Помістіть невеликі предмети на складний тримач чашок.

ВАЖЛИВО!

Помістіть гострі та загострені предмети лезом вниз у стійку для ножів, щоб уникнути шкоди.

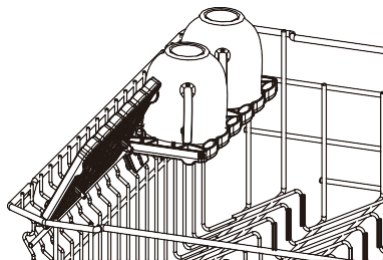

Щоб відрегулювати верхню стійку:

ВАЖЛИВО!

Перш ніж відрегулювати висоту кошика, переконайтеся, що він порожній.

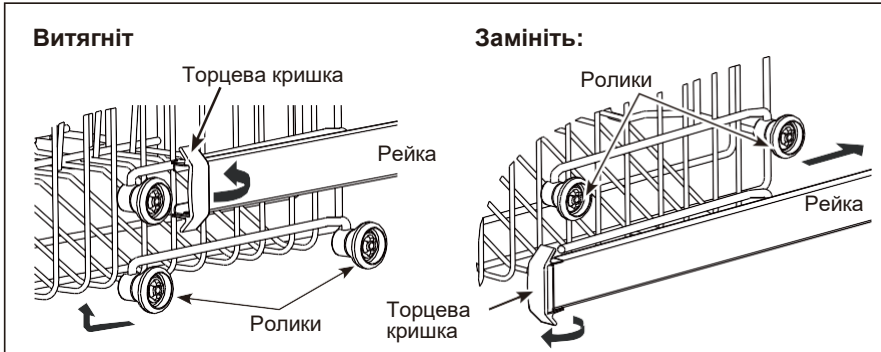

1. Повністю розтягніть верхню стійку та відкрийте дві пластикові торцеві кришки на передній частині рейок, повернувши їх.
2. Зніміть верхню стійку.
3. Виберіть набір роликів із боку стійки, який забезпечує бажану висоту, і встановіть верхню стійку, направляючи рейки стійки між відповідним набором роликів.
4. Після повторного встановлення стійки закрийте дві пластикові торцеві кришки, повернувши їх, та переконайтеся, що защіпка правильно зафіксована. Неправильна фіксація торцевих кришок може призвести до випадіння стійки з посудомийної машини.

Нижня стійка

- Розмістіть тут найбільші предмети: каструлі, сковорідки, кришки, сервірувальні тарілки та миски.
- Складіть стрижні, щоб розмістити каструлі та сковорідки рівно на дні.
- Переконайтеся, що посуд не блокує обертання розбризкувача.
- Якщо вам потрібна більша висота для високих предметів, ви можете підняти верхній кошик. Див. інструкції на попередніх сторінках.

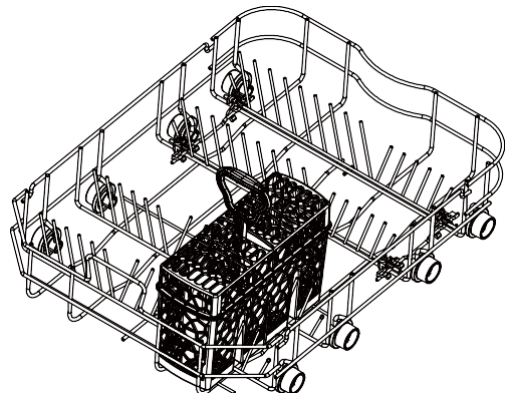

Кошик для столового приладдя

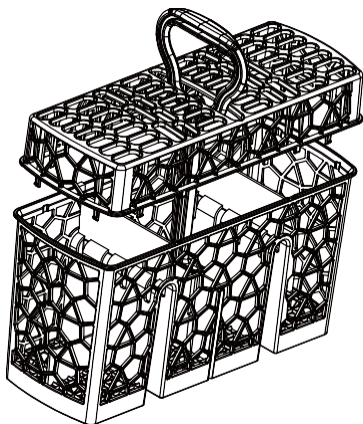

- ▶ Змішайте ложки з іншим столовим приладдям, щоб запобігти їх склеюванню.
- ▶ Використовуйте решітку для відокремлення столового приладдя.
- ▶ Помістіть столове приладдя ручками вниз для ефективнішого миття.
- ▶ Якщо довгі предмети блокуватимуть розбризкувачі, знайдіть для них горизонтальне положення у верхньому кошику.

▲ ЗАСТЕРЕЖЕННЯ

Покладіть гострі та загострені предмети лезом вниз, щоб уникнути шкоди.

ВАЖЛИВО!

- Використовуйте лише мийні засоби, рекомендовані для автоматичних посудомийних машин.
- Мийні засоби для посудомийної машини є сильно лужними. Вони можуть бути надзвичайно небезпечними в разі ковтання. Уникайте контакту зі шкірою та очима, а також тримайте дітей та інвалідів подалі від посудомийної машини, коли вона відкрита. Переконайтеся, що дозатор для мийних засобів порожній після завершення кожної програми миття.
- Ніколи не розбризкуйте та не наливайте мийний засіб безпосередньо на будь-який предмет у посудомийній машині. Таблетки з мийним засобом для посудомийної машини не повинні безпосередньо контактувати з посудом або столовим приладдям.
- Не використовуйте рідини для миття рук, мило, засоби для прання або дезінфекційні засоби, оскільки вони можуть пошкодити посудомийну машину.

Наповнення дозатора для мийних засобів

1. Потягніть кнопку праворуч від дозатора.

ВАЖЛИВО!

Підійдіть до дозатора з правої сторони, щоб запобігти відкриттю кришки в руці.

2. Долийте мийний засіб у відповідний відсік(-и). Позначки «15» та «25» в основному відділенні для миття відповідають грамам порошкового мийного засобу.

ВАЖЛИВО!

Таблетки слід розмішувати лише в основному (більшому) відділенні для миття.

3. Усуньте надлишки мийного засобу з країв дозатора.

4. Закрийте кришку та натисніть її, поки вона не клацне. Мийний засіб буде автоматично випущено в посудомийну машину під час програми миття.

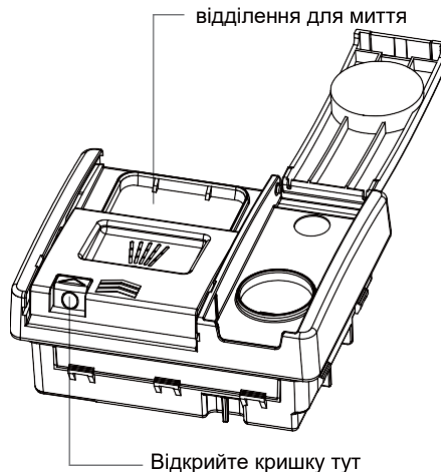
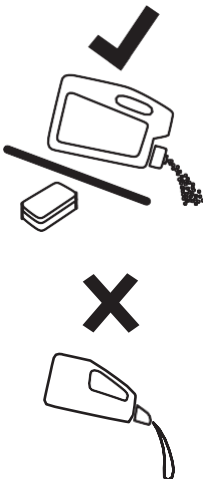

Перед першим використанням

Як здійснити налаштування користувача для моделей зі світлодіодними індикаторами

Під час вибору програм натисніть та утримуйте **P** протягом близько 5 секунд, щоб ввести налаштування користувача. Налаштування користувача включають параметри пом'якшення води, налаштування звукового сигналу, параметри ополіскувача та налаштування режиму пам'яті.

1. Прилад увімкнено.

2. Натисніть та утримуйте **P** протягом 5 секунд, щоб увійти в режим налаштувань користувача. Усі світлодіодні індикатори блиматимуть протягом 1 секунди, а потім вимкнуться. Якщо потрібно налаштувати пом'якшувач води, натисніть **P**, щоб прокрутити налаштування між S1 і S6 (за замовчуванням S4), як показано в таблиці нижче:

P1	P2	P3	P4	Збільшення	Рівень Sx
0	0	0	0	0	S1
1	0	0	0	0	S2
1	1	0	0	0	S3
1	1	1	0	0	S4 за замовчуванням
1	1	1	1	0	S5
1	1	1	1	1	S6

- ▶ Якщо потрібно увімкнути/вимкнути звуковий сигнал, натисніть **Exp**, щоб увімкнути (світлодіодний індикатор світлитиметься) або вимкнути звуковий сигнал (світлодіодний індикатор буде вимкнено).
- ▶ Якщо потрібно змінити налаштування ополіскувача, натисніть **⊕**, щоб змінити налаштування на етапах між R1 (мінімальне виділення) та R4 (максимальне виділення).

Світлодіодний індикатор відображає наступне:

3 год	6 год	9 год	Рівень Rx
0	0	0	R1 Порожній
1	0	0	R2 3 мл
1	1	0	R3 5 мл (за замовчуванням)
1	1	1	R4 6 мл

- ▶ Якщо потрібно увімкнути/вимкнути режим пам'яті, натисніть ***IS** у такий спосіб:



Символ солі/ополіскувача	Режим пам'яті
0	ВИМКНЕНО (за замовчуванням)
1	УВІМКНЕНО



3. Натисніть та утримуйте **⊖** протягом 3 секунд, щоб зберегти налаштування та вийти з режиму налаштування.

Як здійснити налаштування користувача для ЦИФРОВИХ моделей



Під час вибору програм натисніть та утримуйте кнопку вибору програми **P** протягом 5 секунд, щоб увійти в режим налаштування користувача. Режим налаштування користувача включає налаштування мови, параметри пом'якшення води, налаштування звукового сигналу, параметри ополіскувача та налаштування режиму пам'яті.

1. Прилад увімкнено.

2. Натисніть кнопку вибору програми **P**, щоб увійти в меню налаштувань мови, і на дисплеї відобразиться поточна мова. Натисніть , щоб перейти назад, та ***IS**, щоб перейти вперед між 25 мовами. Натисніть кнопку вибору програми **P** ще раз, щоб зберегти поточну мову та ввійти в меню налаштувань пом'якшувача води. Або натисніть та утримуйте кнопку живлення  протягом 3 секунд, щоб зберегти налаштування та ввійти в режим вибору програми.

3. Поточний рівень твердості води з'явиться після того, як на дисплеї протягом 5 секунд відобразатиметься SOFTENER (ПОМ'ЯКШУВАЧ). Рівень за замовчуванням — S4. Налаштування рівня від S1 до S6. Натисніть додаткову функціональну кнопку , щоб повернути рівень назад: S3-S2-S1-S2-S3-S4-S5-S6. Натисніть кнопку скидання солі / ополіскувача ***IS**, щоб встановити рівень вперед S4-S5-S6-S1-S2-S3-S4. Натисніть кнопку вибору програми **P**, щоб зберегти поточний рівень і ввести налаштування звукового сигналу. Або натисніть і утримуйте кнопку живлення  протягом 3 секунд, щоб зберегти налаштування та ввійти в режим вибору програми.

4. На дисплеї відобразиться BUZZER (ЗВУКОВИЙ СИГНАЛ), а потім NO (HI) через 5 секунд. Значення за замовчуванням — NO (HI). Натисніть кнопку скидання солі / ополіскувача ***IS**, щоб встановити значення NO (HI). Натисніть кнопку вибору програми **P**, щоб зберегти поточний рівень, і введіть налаштування ополіскувача. Або натисніть і утримуйте кнопку живлення  протягом 3 секунд, щоб зберегти налаштування та ввійти в режим вибору програми.

5. Через 5 секунд на дисплеї відобразиться поточний рівень ополіскувача. Налаштування рівня — R1–R4, значення за замовчуванням — R3. Натисніть додаткову функціональну кнопку , щоб встановити рівень назад: R3-R2-R1-R2-R3-R4. Натисніть кнопку скидання солі / ополіскувача ***IS**, щоб встановити рівень вперед: R3-R4-R1-R2-R3-R4. Натисніть кнопку вибору програми **P**, щоб зберегти поточний рівень і ввести параметр Мемо (Пам'ять). Або натисніть і утримуйте кнопку живлення  протягом 3 секунд, щоб зберегти налаштування та ввійти в режим вибору програми.

6. Цифрова трубка прокрутиться, відобразивши ФУНКЦІЮ ПАМ'ЯТІ, а через 5 секунд відобразить значення NO (HI). Натисніть кнопку скидання солі / ополіскувача ***IS**, щоб перемкнутися між «ТАК» та «НІ». Натисніть кнопку вибору програми **P**, щоб зберегти поточний рівень і ввести налаштування мови. Натисніть і утримуйте кнопку живлення  протягом 3 секунд, щоб зберегти налаштування та ввійти в режим вибору програми.

Щоденне використання

Запуск програми

1. Відкрийте дверцята та натисніть кнопку ON/OFF (УВІМКНУТИ / ВИМКНУТИ) , щоб увімкнути посудомийну машину.

* На дисплеї відобразиться час програми миття.

2. Натисніть , щоб вибрати бажану програму на панелі управління посудомийної машини.

3. Натисніть , щоб запустити програму, та закрийте дверцята.

ПРИМІТКА

Якщо в РЕЖИМІ ПАМ'ЯТІ задано значення YES (ТАК), прилад запам'ятовує останню вибрану вами програму. Наступного разу, коли прилад увімкнеться, він попередньо вибере останню використану програму.

Зупинка та повторний запуск програми миття

1. Обережно відкрийте дверцята, щоб призупинити програму. Час, що залишився, блиматиме, а звуковий сигнал паузи лунатиме під час призупинення роботи посудомийної машини.

ПРИМІТКА

Існує ризик обприскування гарячою водою, не відкривайте дверцята повністю, доки розбризкувачі не припинять обертатися.

2. Завантажте, вийміть або переупорядкуйте будь-які тарілки в разі потреби.

3. Закрийте дверцята, щоб запустити програму повторно.

Скасування або зміна програми миття

Обережно відкрийте дверцята, щоб призупинити програму. Натисніть та утримуйте  протягом 3 секунд, щоб скинути програму миття. Після цього ви можете вибрати нову програму миття.

Запуск програми із затримкою

Щоб установити запуск програми із затримкою, установіть час запуску в такий спосіб:

1. Встановіть програму.

2. Натисніть і утримуйте кнопку резервування , поки на дисплеї не почне блимати потрібний час затримки (від 1 до 24 годин).

* Світлодіодний індикатор відображає час затримки в 3, 6 або 9 год.

3. Натисніть кнопку ЗАПУСК/ПАУЗА  та закрийте дверцята.

► На дисплеї відобразиться відлік затримки запуску. Зворотний відлік зменшується на 1 годину.

► Після завершення зворотного відліку програма запуститься.

Скасування запуску із затримкою

Коли поточний час резервування відображається протягом 24 годин або іншого часу. Натисніть кнопку резервування  ще раз, щоб скасувати резервування.

Скасування затримки запуску / програми

1. Натисніть та утримуйте **P** або  протягом 3 секунд.
Затримку запуску скасовано.
Програму скасовано.
2. Запустіть нову програму та затримку запуску за бажанням.

▲ ЗАСТЕРЕЖЕННЯ

Якщо програму буде скасовано в процесі миття посуду, залишок мийного засобу залишиться на посуді. Це може завдати шкоди здоров'ю! Перед повторним використанням цього посуду обов'язково змийте всі залишки мийного засобу.

Завершення програми

Після завершення програми на дисплеї відобразиться КІНЕЦЬ ЦИКЛУ і пролунає звуковий сигнал (якщо він не вимкнений). Дисплей вимкнеться.

1. Натисніть , щоб вимкнути прилад або він автоматично перейде в режим очікування через 1 хвилину.
2. Відчиніть дверцята.

▲ ЗАСТЕРЕЖЕННЯ

Якщо відчинити дверцята відразу після закінчення програми, гаряча пара може вийти назовні. Небезпека опіків! Відчиняйте дверцята обережно!

3. Вийміть посуд:

- ▶ Трохи відкрийте дверцята та залиште їх так (з отвором близько 100 мм), щоб полегшити процес сушіння.
- ▶ Дайте посуду охолонути, перш ніж вийняти його з приладу. Гарячий посуд легше пошкодити.
- ▶ Спочатку витягніть предмети з нижнього кошика, потім із верхнього.

Догляд й очищення

З часом в посудомийній машині можуть накопичуватися залишки харчових продуктів або накип. Це може знизити ефективність, а залишки харчових продуктів можуть викликати поганий запах. Регулярно перевіряйте та очищайте посудомийну машину.

ВАЖЛИВО!

- Перед будь-яким очищенням або обслуговуванням завжди відключайте посудомийну машину від джерела живлення, вимкніть подачу води та зачекайте, поки всі частини посудомийної машини охолонуть.
- Не використовуйте наступні засоби для очищення, оскільки вони можуть пошкодити поверхні:
 - пластикові губки або губки з неіржавної сталі
 - абразивні речовини, розчинники, побутові мийні засоби
 - кислотні або лужні очисники
 - мийні або дезінфекційні засоби
 - засоби для очищення або полірування неіржавної сталі
 - рідини для миття рук або мило
- Якщо в посудомийній машині є зламаний посуд або скло, його слід обережно вибрати, щоб запобігти травмуванню або пошкодженню приладу.
- Після очищення завжди перевіряйте правильність встановлення розбризкувачів та фільтрів.

Очищення зовнішньої частини посудомийної машини

- Щоб очистити зовнішні поверхні посудомийної машини, протріть їх чистою м'якою вологою тканиною, після чого протріть сухою чистою безворсовою тканиною.
- Для поверхонь, які не підлягають очищенню, протріть їх вздовж або навколо. Наприклад, щоб протерти зовнішні кнопки керування, використовуйте кругові рухи навколо кнопки.
- Будьте обережні, не спричиняйте надмірне намокання області панелі управління.
- Примітка: перед очищенням панелі управління корисно вимкнути кнопки за допомогою функції блокування кнопок.

Очищення ущільнення дверцят та внутрішньої частини посудомийної машини

Ретельно промийте теплою водою та м'якою безворсовою тканиною. Якщо внутрішня частина приладу сильно забруднена, скористайтеся мийним засобом / засобом для видалення накипу, дотримуючись інструкцій виробника.

Очищення фільтрів

Фільтри запобігають потраплянню до насоса більших часток харчових продуктів, які містяться в промивній воді. Ці частинки можуть іноді блокувати фільтри. Ми рекомендуємо очищати фільтри, якщо є ознаки забруднення частинками харчових продуктів.

- Щоб зняти зливний фільтр, поверніть фільтр проти годинникової стрілки, а потім зніміть його.
 - Після зняття зливної частини фільтра ви можете підняти пластину фільтра.
 - Ретельно промийте їх під проточною водою, а потім помістіть на місце.
- Після очищення встановіть фільтри як слід, переконавшись, що пластина фільтра знаходиться на одному рівні з основою посудомийної машини.

ВАЖЛИВО!

Під час очищення нижньої частини пластина фільтра будьте обережні з її гострим зовнішнім краєм.

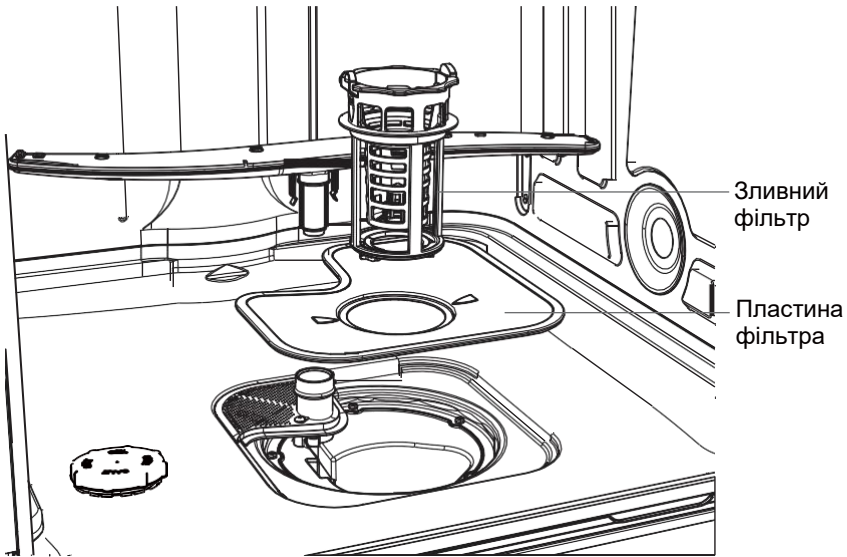

Очищення розбризкувачів

Накип та частки їжі в промивній воді можуть блокувати отвори розбризкувачів та кріплень. Очищайте ці частини приблизно раз на місяць або частіше, якщо виникає така потреба.

Очищення верхнього розбризкувача/головки

Не знімайте верхній розбризкувач для очищення. Очистіть за допомогою невеликої щітки з пластиковою щетиною або, у разі сильного забруднення чи блокування, скористайтесь мийним засобом / засобом для видалення накипу, дотримуючись інструкцій виробника.

Очищення центрального розбрикувача

- Щоб зняти центральний розбрикувач, обережно відкрутіть його фіксувальну гайку.
- Ретельно промийте розбрикувач під проточною водою, потім встановіть його на місце.

ВАЖЛИВО!

Не забудьте надійно затягнути фіксувальну гайку на центральному розбрикувачі на трубку подачі води. Переконайтеся, що центральний розбрикувач надійно зафіксований на місці та вільно обертається.

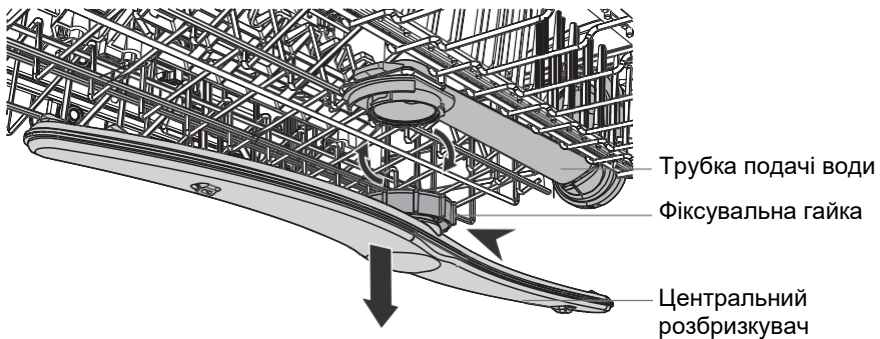

Очищення нижнього розбрикувача

- Щоб зняти нижній розбрикувач, просто підніміть його з кріплення.
- Ретельно промийте розбрикувач під проточною водою, а потім встановіть його на місце кріплення.

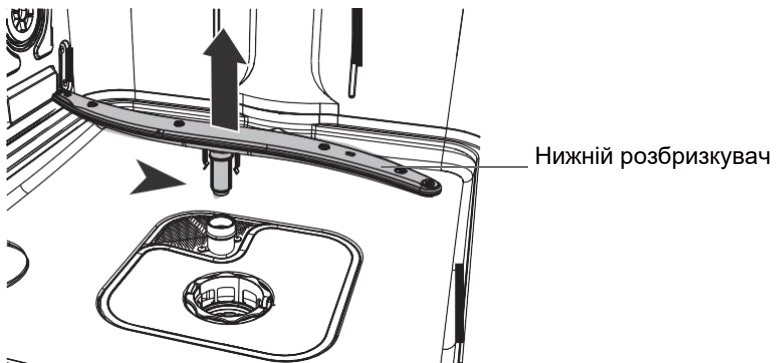

Багато проблем, які виникають, можна вирішити самостійно без спеціального досвіду. У разі виникнення проблеми, будь ласка, перевірте всі показані можливості та дотримуйтесь наведених нижче інструкцій, перш ніж звертатися до відділу післяпродажного обслуговування.

▲ ЗАСТЕРЕЖЕННЯ

- Перед проведенням технічного обслуговування вимкніть прилад та від'єднайте штекер від розетки.
- Електричне обладнання повинно обслуговуватися лише кваліфікованими електриками, оскільки неналежний ремонт із часом може призвести до значних пошкоджень.

Прилад не запускається або припиняє працювати під час роботи, або ж світиться індикатор

Проблема	Можлива причина	Можливе рішення
Програма не запускається.	Дверцята приладу відчинені.	Закрийте дверцята приладу.
	Установлена затримка запуску.	Див. відображений час.
	Штекер не підключено до розетки.	Підключіть штекер живлення.
	Запобіжник електромережі будинку пошкоджений.	Замініть запобіжник.
Індикатор ополіскувача світиться.	Дозатор ополіскувача порожній.	Заповніть дозатор ополіскувачем.
	Заповнення ополіскувачем не підтверджено.	Натисніть та утримуйте кнопку * S протягом 3 секунд після кожного заповнення.
Індикатор солі світиться.	Резервуар для пом'якшувальної солі порожній.	Заповніть резервуар спеціальною сіллю.
	Заповнення сіллю не підтверджено.	Натисніть та утримуйте кнопку * S протягом 3 секунд після кожного заповнення.

Усунення несправностей

Коди помилок на дисплеї

Проблема	Можлива причина	Можливе рішення
<p>Лунає звуковий сигнал, на дисплеї відображається ALARMCODE E10</p> <p>Прилад не наповнюється водою.</p> <p>Або всі світлодіодні індикатори блимають один раз кожні 3 секунди</p>	Кран для води закритий.	Відкрийте кран для води. Примітка: Після усунення помилки вимкніть прилад і перезапустіть програму.
	Вхідний шланг для води зігнутий.	Переконайтеся, що шланг розташований правильно.
	У разі запуску системи aqua-stop: спрацьовує захист води; маркер (C) червоний.	Шланг слід замінити.
	Фільтр у шлангу для води забито.	Очистіть фільтр на з'єднаннях шлангу на крані та задній панелі приладу.
	Вхід води забито.	Перевірте потік води з крану.
	Тиск води занадто низький.	Зверніться до місцевого органу водопостачання.
	Фільтри забиті.	<ul style="list-style-type: none"> Вичерпайте якомога більше води. Очистіть фільтри. Продовжте програму, натиснувши кнопку ЗАПУСК/ПАУЗА.
<p>Лунає звуковий сигнал, на дисплеї відображається ALARMCODE E20</p> <p>Прилад не зливає воду</p> <p>Або всі світлодіодні індикатори блимають двічі кожні 3 секунди</p>	Злив заблоковано.	<ul style="list-style-type: none"> Вичерпайте якомога більше води. Переконайтеся в належності з'єднання для зливу води та трубопроводів, а також у тому, що вони не заблоковані. Продовжте програму, натиснувши кнопку ЗАПУСК/ПАУЗА.
	<p>Пристрій для запобігання затопленню ввімкнено:</p> <ul style="list-style-type: none"> У приладі наявний витік води. Впускний водяний клапан відкритий та заблокований. Злив заблоковано. 	<ol style="list-style-type: none"> Закрийте кран для води. Відключіть прилад від джерела живлення. Зверніться до служби підтримки.
<p>Лунає звуковий сигнал, на дисплеї відображається ALARMCODE E30</p> <p>Витік: Дренажний насос працює постійно!</p> <p>Або всі світлодіодні індикатори блимають тричі кожні 3 секунди</p>		

Усі інші коди аварійних сигналів:

1. Примітка Код аварійного сигналу
2. Зверніться до служби підтримки клієнтів; зверніться до СЛУЖБИ ПІДТРИМКИ КЛІЄНТІВ

Усунення несправностей

Результати миття не задовільні

Проблема	Можлива причина	Можливе рішення
Посуд не чистий.	Фільтри забиті.	Очистіть фільтри.
	Фільтри неправильно встановлені.	Переконайтеся, що фільтри правильно зібрані та встановлені.
	Розбризувачі забиті.	Усуньте залишки харчових продуктів тонким загостреним предметом.
	Програма не підходила для типу навантаження та рівня залишків харчових продуктів.	Переконайтеся, що програма підходить для типу навантаження та рівня залишків харчових продуктів.
	Неправильне розташування предметів у кошиках. Вода не може промити всі предмети.	Переконайтеся, що предмети в кошиках розташовані правильно і що вода може легко промити їх всіх.
	Розбризувачі не можуть вільно обертатися.	Переконайтеся, що предмети в кошиках розташовані правильно і що вони не блокують розбризувачі.
	Немає мийного засобу або його недостатня кількість у дозаторі для мийного засобу.	Переконайтеся, що ви додали правильну кількість мийного засобу в дозатор, перш ніж запустити програму.
Цикл миття було перервано довгою перервою.	Не відкривайте дверцята та не вимикайте живлення під час циклу миття.	
Білі розводи, плями або блакитні шари на склянках та посуді.	Виділено надто багато ополіскувача.	Зменшіть кількість ополіскувача, що виділяється.
	Кількість мийного засобу занадто велика.	Переконайтеся, що ви додали правильну кількість мийного засобу в дозатор, перш ніж запустити програму.
	Комбіновані мийні таблетки, що використовуються з короткою програмою, можуть не повністю розчинитися.	Виберіть довшу програму, використовуючи комбіновані мийні таблетки.

Усунення несправностей / Технічні характеристики

Проблема	Можлива причина	Можливе рішення
Сухі плями від крапель води на склянках та посуді.	Доза ополіскувача надто мала.	Збільште кількість ополіскувача, що виділяється.
	Якість ополіскувача або комбінованих таблеток. Плями на склянках	Засіб для очищення занадто старий; замініть його.
Посуд мокрий.	<ul style="list-style-type: none">Програма не передбачає фази сушіння.Програма передбачає фазу низькотемпературного сушіння.	Трохи відкрийте дверцята та залиште їх так (з отвором близько 100 мм), щоб полегшити процес сушіння.
Посуд вологий і матовий.	Дозатор ополіскувача порожній.	Заповніть дозатор ополіскувача та скиньте індикатор ополіскувача.
	Якість ополіскувача або комбінованих таблеток.	Засіб для очищення занадто старий; замініть його.

Технічні характеристики

Довідковий листок технічних даних (відповідно до регламенту ЄС 1059/2010)

Назва постачальника або торговельна марка	Candy			
Ідентифікатор моделі постачальника	CDIH 1L952	CDIH 1D952	CDIH 1L949	CDIH 2D949
Номінальна потужність у стандартних місцях	9	9	9	9
Клас енергоефективності 1)	A+	A+	A+	A++
Річне споживання енергії (AЕс) у кВт-год/рік 2)	222	222	222	197
Споживання енергії (Et) у стандартному циклі очищення в кВт-год	0,78	0,78	0,78	0,69
Споживання потужності (Po) у вимкненому режимі, Вт	0,3	0,3	0,3	0,3
Річне споживання води (AWс) у літрах/рік 3)	2520	2520	2520	2520
Клас ефективності сушіння 4)	A	A	A	A
Стандартна програма (стандартний цикл очищення) 5)	ЕКО	ЕКО	ЕКО	ЕКО
Тривалість програми стандартного циклу очищення у хвилинах	298	298	298	298
Тривалість увімкненого режиму (Ті) у хвилинах	1	1	1	1
Акустичне виділення шуму в повітря в дБ(А) відносно 1 пВт	52	52	49	49
Кріплення / додаткове кріплення	Ві Повністю інтегрований			
Тиск води у водопроводі	0,04-1 МПа (= 0,3-10 бар)			
Напруга живлення	230 В/50 Гц			
Максимальна інтенсивність струму	9			
Загальна потужність, що поглинається	1930 Вт			
Колір	Сріблястий			

- 1) Від A+++ (найвища ефективність) до D (найнижча ефективність).
- 2) Споживання енергії ґрунтується на стандартному циклі очищення (280 на рік) із використанням холодної води та споживанням нижніх режимів. Фактичне споживання енергії залежить від способу використання приладу.
- 3) Споживання води в літрах на рік, на основі 280 стандартних циклів очищення. Фактичне споживання води залежить від способу використання приладу.
- 4) Від A (найвища ефективність) до G (найнижча ефективність).
- 5) Ця програма підходить для очищення посуду звичайного рівня забруднення і є найефективнішою з точки зору комбінованого споживання енергії та води для цього типу посуду.

Технічні характеристики

Довідковий листок технічних даних (відповідно до регламенту ЄС 1059/2010)

Назва постачальника або торговельна марка	Candy	
	CDIH 2L1047	CDIH 2T1047
Ідентифікатор моделі постачальника		
Номінальна потужність у стандартних місцях	10	10
Клас енергоефективності 1)	A++	A++
Річне споживання енергії (AEC) у кВт-год/рік 2)	211	211
Споживання енергії (Et) у стандартному циклі очищення в кВт-год	0,74	0,74
Споживання потужності (Po) у вимкненому режимі, Вт	0,3	0,3
Річне споживання води (AWc) у літрах/рік 3)	2520	2520
Клас ефективності сушіння 4)	A	A
Стандартна програма (стандартний цикл очищення) 5)	ЕКО	ЕКО
Тривалість програми стандартного циклу очищення у хвиликах	298	298
Тривалість увімкненого режиму (Ti) у хвиликах	1	1
Акустичне виділення шуму в повітря в дБ(A) відносно 1 пВт	47	47
Кріплення / додаткове кріплення	Ві Повністю інтегрований	
Тиск води у водопроводі	0,04-1 МПа (= 0,3-10 бар)	
Напруга живлення	230 В/50 Гц	
Максимальна інтенсивність струму	10	
Загальна потужність, що поглинається	1930 Вт	
Колір	Сріблястий	

- 1) Від A+++ (найвища ефективність) до D (найнижча ефективність).
- 2) Споживання енергії ґрунтується на стандартному циклі очищення (280 на рік) із використанням холодної води та споживанням нижніх режимів. Фактичне споживання енергії залежить від способу використання приладу.
- 3) Споживання води в літрах на рік, на основі 280 стандартних циклів очищення. Фактичне споживання води залежить від способу використання приладу.
- 4) Від A (найвища ефективність) до G (найнижча ефективність).
- 5) Ця програма підходить для очищення посуду звичайного рівня забруднення і є найефективнішою з точки зору комбінованого споживання енергії та води для цього типу посуду.

Технічні характеристики

Довідковий листок технічних даних (відповідно до регламенту ЄС 1059/2010)

Назва постачальника або торговельна марка	Candy		
Ідентифікатор моделі постачальника	CDIH 1L949-08	CDIH 2L1047-08	CDIH 2D1047-08
Номінальна потужність у стандартних місцях	9	10	10
Клас енергоефективності 1)	A	A	A
Річне споживання енергії (AЕс) у кВт-год/рік 2)	222	211	211
Споживання енергії (Et) у стандартному циклі очищення в кВт-год	0,78	0,74	0,74
Споживання потужності (Po) у вимкненому режимі, Вт	0,3	0,3	0,3
Річне споживання води (AWс) у літрах/рік 3)	2520	2520	2520
Клас ефективності сушіння 4)	A	A	A
Стандартна програма (стандартний цикл очищення) 5)	ЕКО	ЕКО	ЕКО
Тривалість програми стандартного циклу очищення у хвиликах	298	298	298
Тривалість увімкненого режиму (Ті) у хвиликах	1	1	1
Акустичне виділення шуму в повітря в дБ(А) відносно 1 Вт	49	47	47
Кріплення / додаткове кріплення	Ві Повністю інтегрований		
Тиск води у водопроводі	0,04-1 МПа (= 0,3-10 бар)		
Напруга живлення	230 В/50 Гц		
Максимальна інтенсивність струму	9	10	10
Загальна потужність, що поглинається	1930 Вт	1930 Вт	1930 Вт
Колір	Сріблястий	Сріблястий	Сріблястий

1) Від А+++ (найвища ефективність) до D (найнижча ефективність).

2) Споживання енергії ґрунтується на стандартному циклі очищення (280 на рік) із використанням холодної води та споживанням нижніх режимів. Фактичне споживання енергії залежить від способу використання приладу.

3) Споживання води в літрах на рік, на основі 280 стандартних циклів очищення. Фактичне споживання води залежить від способу використання приладу.

4) Від А (найвища ефективність) до G (найнижча ефективність).

5) Ця програма підходить для очищення посуду звичайного рівня забруднення і є найефективнішою з точки зору комбінованого споживання енергії та води для цього типу посуду.



0120503014

