

MS 182, 212

**STIHL**



2 - 37      Інструкція з експлуатації



**Зміст**

1	Вступ.....	2
2	Інформація до інструкції з експлуатації... 2	
3	Огляд.....	3
4	Вказівки щодо безпеки.....	4
5	Підготувати мотопили до роботи.....	12
6	Збірка мотопили .....	12
7	Встановлення та відпускання гальма ланцюга.....	16
8	Приготування паливної суміші та заправлення мотопили.....	17
9	Запуск і вимикання двигуна.....	19
10	Перевірка мотопили.....	20
11	Робота із мотопилою.....	22
12	Після закінчення роботи.....	27
13	Транспортування.....	28
14	Зберігання.....	28
15	Чистка.....	28
16	Технічне обслуговування.....	30
17	Ремонт.....	31
18	Усунення неполадок.....	31
19	Технічні дані.....	33
20	Комбінації із направляючих шин та пильних ланцюгів.....	34
21	Комплектуючі та приладдя.....	35
22	Утилізація.....	35
23	Сертифікат відповідності нормам ЕС.....	35
24	Адреси.....	36

**1 Вступ**

Любі клієнти та клієнтки!

Ми раді, що Ви обрали компанію STIHL. Ми розробляємо то виробляємо нашу продукцію з найвищою якістю та у відповідності з потребами наших клієнтів. Так виникають товари, що мають високу надійність також при екстремальному навантаженні.

Компанія STIHL також гарантує найвищу якість сервісного обслуговування. Наші спеціалізовані дилери забезпечують компетентну консультацію та інструктаж, а також повне технічне обслуговування.

Компанія STIHL вважає своїм обов'язком дбайливо та відповідально використовувати природні ресурси. Це керівництво з використання допоможе вам надійно та без забруднення навколишнього середовища використовувати ваш продукт STIHL впродовж його тривалого строку життя.

Ми вдячні Вам за Вашу довіру та бажаємо Вам задоволення від придбаного Вами продукту STIHL.



Dr. Nikolas Stihl

**ВАЖЛИВО! ПЕРЕД ВИКОРИСТАННЯМ ПРОЧИТАТИ ТА ЗБЕРЕГТИ.**

**2 Інформація до інструкції з експлуатації****2.1 Позначення попереджувальних індикацій у тексті****ПОПЕРЕДЖЕННЯ**

- Індикація вказує на небезпеку, яка може призвести до отримання тяжких травм або смерті.
  - Перелічені заходи можуть усунути можливість отримання тяжких травм або смерті.

**ВКАЗІВКА**

- Індикація вказує на небезпеку, яка може призвести до матеріальних збитків.
  - Перелічені заходи можуть усунути можливість матеріальних збитків.

**2.2 Символи у тексті**

Цей символ вказують на розділ у даній інструкції з експлуатації.

## 3 Огляд

### 3.1 Мотопила

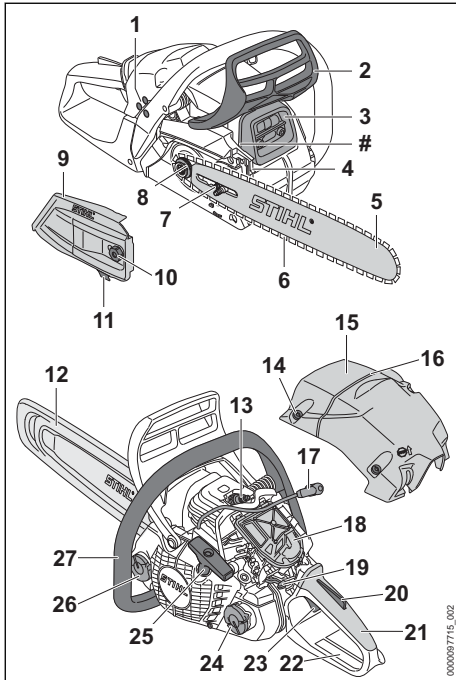

#### 1 Регулювальні гвинти карбюратора

Регулювальні гвинти карбюратора призначені для регулювання карбюратора.

#### 2 Передній захист руки

Передній захист руки захищає ліву руку від контакту з пильним ланцюгом, призначений для встановлення гальма ланцюга та приводиться в дію при зворотному ударі пильного ланцюга.

#### 3 Глушник

Глушник зменшує шум мотопили.

#### 4 Зубчатий упор

Зубчатий упор підпирає мотопилу на деревині під час роботи.

#### 5 Напрямна шина

Напрямна шина направляє пильний ланцюг.

#### 6 Пильний ланцюг

Пильний ланцюг ріже деревину.

#### 7 Затискний гвинт

Затискний гвинт призначений для регулювання натягу ланцюга.

#### 8 Зірочка ланцюга

Зірочка ланцюга приводить у дію пильний ланцюг.

#### 9 Кришка зірочки ланцюга

Кришка зірочки ланцюга закриває зірочку та кріпить напрямну шину на мотопилі.

#### 10 Гайка

Гайка кріпить кришку ланцюгової зірочки на мотопилі.

#### 11 Уловлювач ланцюга

Уловлювач ланцюга уловлює скинутий або розірваний пильний ланцюг.

#### 12 Захист ланцюга

Захист ланцюга захищає від контакту з пильним ланцюгом.

#### 13 Запальна свічка

Свічка запалювання спричиняє займання суміші палива з повітрям у двигуні.

#### 14 Замок кришки

Замок кришки закріплює кожух на мотопилі.

#### 15 Кришка

Кришка закриває двигун.

#### 16 Планка для валки

За допомогою планки може контролюватися напрямок валки.

#### 17 Контактний наконечник запальної свічки

Контактний наконечник запальної свічки з'єднує свічку з її проводом.

#### 18 Повітряний фільтр

Повітряний фільтр очищує повітря, яке двигун всмоктує.

#### 19 Комбінований важіль

Комбінований важіль призначений для регулювання, пуску, роботи та зупинення двигуна.

#### 20 Стопор важеля газу

Стопор важеля газу призначений для фіксації важеля газу.

#### 21 Рукоятка керування

Рукоятка керування призначена для обслуговування, тримання та напрямлення мотопили.

#### 22 Задній захист руки

Задній захист руки захищає праву руку від контакту з відкинутим або порваним пильним ланцюгом.

#### 23 Важіль газу

Важіль газу призначений для прискорення двигуна.

**24 Кришка паливного баку**

Кришка паливного баку закриває паливний бак.

**25 Пускова рукоятка**

Пускова рукоятка призначена для пуску двигуна.

**26 Кришка масляного бака**

Кришка масляного бака закриває масляний бак.

**27 Трубочаста рукоятка**

Трубочаста рукоятка призначена для тримання, напрямлення і перенесення мотоцикла.

**# Номер машини****3.2 Особливості оснащення**

Залежно від ринку мотопила може мати таке оснащення:

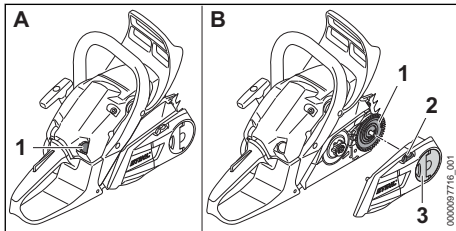
**Ручний паливний насос (A)****1 Ручний паливний насос**

Ручний паливний насос полегшує пуск двигуна.

**Пристрій для швидкого натягування ланцюга (B)****1 Затискна шайба**

Стягувальна шайба зміщує напрямну шину та натягує або розслабляє таким чином пильний ланцюг.

**2 Натяжна зірочка**

Натяжна зірочка забезпечує регулювання натяжіння ланцюга.

**3 Баранчикова гайка**

Баранчикова гайка кріпить кришку зірочки ланцюга на мотопилі.

**3.3 Символи**

На бензопилі можуть розміщуватися символи, які означають таке:



Це символ паливного баку.

Цей символ позначає масляний бак для адгезійного мастила пильного ланцюга.

У цьому напрямку активується або відпускається гальмо ланцюга.

Цей символ показує напрямок руху пильного ланцюга.

Напрямок руху для натягування пильного ланцюга

Це символ ручного паливного насоса.

Це напрямок зсуву комбінованого важеля для вимикання двигуна.

У це положення встановлюють комбінований важіль для вимикання двигуна.

У цьому положенні комбінованого важеля здійснюється робота двигуна.

У цьому положенні комбінованого важеля відбувається запуск двигуна.

У цьому положенні комбінованого важеля двигун готовий до запуску.

Гарантований рівень потужності звуку згідно з Директивою 2000/14/EG у дБ(A) з метою зробити шумові забруднення продуктами порівнюваними.

**4 Вказівки щодо безпеки****4.1 Попереджувальні символи**

Попереджувальні символи на мотопилі означають наступне:

Дотримуватись правил техніки безпеки та вживати відповідні заходи.

Прочитати, розібрати та зберегти інструкцію з експлуатації.

Носити захисні окуляри, захист для слуху та захисний шолом.

Дотримуватись інструкцій щодо правил безпеки при віддачі та виконувати відповідні заходи.

**4.2 Використання згідно з призначенням**

Мотопили STIHL MS 182 і STIHL MS 212 призначені для розпилювання деревини, а також для обрізки й вирубування дерев.

## ▲ ПОПЕРЕДЖЕННЯ

- При використанні мотопили не за призначенням можуть бути поранені або вбиті люди, а також можливі матеріальні збитки.
  - ▶ Використовувати мотопилу так, як це описано в інструкції з експлуатації.

### 4.3 Вимоги до користувача

## ▲ ПОПЕРЕДЖЕННЯ

- Користувачі без інструктажу не можуть розпізнати або оцінити небезпеки, пов'язані із мотопилою. Користувач або інші люди можуть бути тяжко поранені або вбиті.



- ▶ Прочитати, розібрати та зберегти інструкцію з експлуатації.

- ▶ Якщо мотопила дається у користування іншим людям: передавайте також інструкцію з використання.
- ▶ Переконайтесь, що користувач виконує наступні вимоги:
  - Користувач не втомлений.
  - Користувач знаходиться у відповідному фізичному, сенсорному та психічному стані, який необхідний для обслуговування мотопили та роботи з нею. Якщо фізичний, сенсорний або психічний стан користувача обмежує можливості роботи, значить користувач може працювати із даним пристроєм лише під контролем або згідно вказівки відповідальної особи.
  - Користувач може побачити та оцінити безпеку з боку мотопили.
  - Користувач повнолітній або проходить навчання відповідно до національних вимог під наглядом інструктора.
  - Перш ніж користувач працюватиме із мотопилою вперше, він отримав інструктаж спеціалізованого дилера STIHL або компетентної людини.
  - Користувач не знаходиться під дією алкоголю, медикаментів або наркотиків.
- ▶ Якщо користувач вперше працює з мотопилою: потренувати пиляння круглої деревини на козлах для пиляння або підставці.
- ▶ У разі будь-яких запитань: Звернутись до спеціалізованого дилера STIHL.
- Система запалення мотопили створює електромагнітне поле. Електромагнітне

поле може впливати на кардіостимулятор. Користувач може бути травмований або вбитий.

- ▶ Якщо користувач має кардіостимулятор: переконайтесь у відсутності негативного впливу на кардіостимулятор.

### 4.4 Одяг та спорядження

## ▲ ПОПЕРЕДЖЕННЯ

- Під час роботи довге волосся може втягуватись у мотопилу. Користувач може отримати тяжкі поранення.
  - ▶ Довге волосся зібрати або закріпити таким чином, щоб воно вище плечей.
- Під час роботи на високій швидкості можуть підкидатись предмети. Користувач може бути травмований.



- ▶ Носити вузькі захисні окуляри. Відповідні захисні окуляри перевірені згідно норми EN 166 або згідно національних нормам та продаються із відповідною позначкою.

- ▶ Компанія STIHL рекомендує носити захист для обличчя.
- ▶ Носити верхню частину одягу, яка щільно прилягає до тіла та має довгий рукав.
- Під час роботи утворюється шум. Шум може пошкодити слух.



- ▶ Носити захист для слуху.

- Предмети, що падають згори, можуть призвести до травм голови.



- ▶ Якщо під час роботи зверху можуть падати предмети: Носити захисний шолом.

- Під час роботи може підійматись пил та виникати чад. Пил та чад, що вдихається, може зашкодити здоров'ю та викликати алергічні реакції.
  - ▶ У разі підняття пилу та створення чаду: Носити захисну маску для дихання.
- Не відповідний одяг може зачепитись за деревину, зарості та потрапити у мотопилу. Користувач без відповідного одягу може бути тяжко травмований.
  - ▶ Носити щільно прилягаючий до тіла одяг.
  - ▶ Шарфи та прикраси зняти.
- Під час роботи користувач може увійти у контакт із пильним ланцюгом, що обертається. Користувач може отримати тяжкі поранення.
  - ▶ Носити довгі штани із захистом від порізів.

- Під час роботи користувач може порізатись об деревину. Під час чищення або технічного обслуговування користувач може увійти у контакт із пильним ланцюгом. Користувач може бути травмований.
  - ▶ Носити робочі рукавиці із резистивного матеріалу.
- Якщо користувач носить не відповідне взуття, він може послизнутись. Якщо користувач контактує із пильним ланцюгом, який обертається, він може порізатись. Користувач може бути травмований.
  - ▶ Носити чоботи для роботи із мотопилою, які мають захист від порізів.

## 4.5 Робоча область та оточення

### ▲ ПОПЕРЕДЖЕННЯ

- Особи, що не приймають участь у роботі, діти та тварини можуть не розпізнати та не оцінити небезпеки від мотопили та предметів, що підкидаються. Особи, що не приймають участь у роботі, діти та тварини можуть отримати тяжкі травми, також можливі матеріальні збитки.
  - ▶ Осіб, що не приймають участь у роботі, дітей та тварин тримати на відстані від робочої зони.
  - ▶ Не залишати мотопилу без догляду.
  - ▶ Прийняти необхідні заходи для виключення можливості гри дітей з мотопилою.
- Під час роботи двигуна гарячі вихлопні гази виходять з глушника. Гарячі вихлопні гази можуть викликати запалення легкозаймистих матеріалів та викликати пожежу.
  - ▶ Не направляйте струм вихлопних газів у бік легкозаймистих матеріалів.

## 4.6 Безпечний стан

### 4.6.1 Мотопила

Мотопила знаходиться у безпечному стані, коли виконуються такі умови:

- Мотопила не пошкоджена.
- Паливо не виходить з мотопили.
- Закриті кришки паливного та масляного бака.
- Мотопила чиста.
- Уловлювач ланцюга змонтований та не пошкоджений.
- Гальмо ланцюга працює.
- Елементи керування працюють та не змінні.
- Змащення ланцюга працює.
- Глибина слідів припрацювання не перевищує 0,5 мм.

- Встановлена одна з комбінацій напрямної шини та пильного ланцюга, зазначених у цій інструкції з використання.
- Напрямна шина та пильний ланцюг правильно встановлені.
- Пильний ланцюг правильно натягнутий.
- Змонтоване лише оригінальне приладдя STIHL, призначене для даної мотопили.
- Приладдя правильно встановлено.

### ▲ ПОПЕРЕДЖЕННЯ

- У не безпечному стані комплектуючі більше не можуть правильно працювати, система безпеки не спрацьовує та може витікати паливо. Можливі тяжкі травми або смерть людей.
  - ▶ Працювати з не пошкодженою мотопилою.
  - ▶ Якщо паливо виходить з мотопили: не використовувати мотопилу та звернутись до спеціалізованого дилера STIHL.
  - ▶ Закрити кришки паливного та масляного бака.
  - ▶ Якщо мотопила забруднилася: очистити мотопилу.
  - ▶ Працювати зі змонтованим та не пошкодженим уловлювачем ланцюга.
  - ▶ Не вносити зміни в конструкцію мотопили. Виняток: встановлення однієї з комбінацій напрямної шини та пильного ланцюга, зазначених у цій інструкції з використання.
  - ▶ Якщо елементи керування не діють: не працювати з мотопилою.
  - ▶ Для даної мотопили монтувати лише оригінальне приладдя STIHL.
  - ▶ Напрямна шина та пильний ланцюг встановлені, як описано у цій інструкції з використання.
  - ▶ Встановіть приладдя так, як описано у цій інструкції або в інструкції з використання приладдя.
  - ▶ У отвори мотопили не засовувати предмети.
  - ▶ Замініть зношені та непридатні для читання таблички з вказівками.
  - ▶ У разі будь-яких запитань звертайтеся до спеціалізованого дилера STIHL.

### 4.6.2 Направляюча шина

Мотопила знаходиться у безпечному стані, коли виконуються наступні умови:

- Направляюча шина не пошкоджена.
- Направляюча шина не деформована.

- Паз має мінімальну глибину або глибший,  19.3.
- Стінки паза вільні від задирок.
- Паз не звужений та не розтягнутий.

## ▲ ПОПЕРЕДЖЕННЯ

- Якщо направляюча шина знаходиться не у безпечному для роботи стані, вона більше не може правильно направляти пильний ланцюг. Пильний ланцюг, що обертається, може зіскочити з направляючої шини. Люди можуть бути тяжко поранені або вбиті.
  - ▶ Працювати із не пошкодженою направляючою шиною.
  - ▶ Якщо глибина пазу менше ніж мінімальна глибина пазу: направляючу шину замінити.
  - ▶ Направляючу шину чистити від задирок раз на тиждень.
  - ▶ Якщо щось незрозуміло: слід звернутися до спеціалізованого дилера STIHL.

### 4.6.3 Пильний ланцюг

Пильний ланцюг знаходиться у безпечному стані, коли виконуються наступні умови:

- Пильний ланцюг не пошкоджений.
- Пильний ланцюг правильно заточений.
- Відмітки зношення на ріжучих зубах видні.

## ▲ ПОПЕРЕДЖЕННЯ

- У не безпечному стані комплектуючі більше не можуть правильно функціонувати та система безпеки не спрацює. Люди можуть бути тяжко поранені або вбиті.
  - ▶ Працювати із не пошкодженим пильним ланцюгом.
  - ▶ Пильний ланцюг правильно погострити.
  - ▶ У разі будь-яких запитань: Звернутись до спеціалізованого дилера STIHL.

## 4.7 Паливо і заправка

### ▲ ПОПЕРЕДЖЕННЯ

- Паливо, яке використовують для цієї мотопили, є сумішшю бензину та моторного масла для двотактних двигунів. Паливо та бензин легкозаймисті. При контакті палива або бензину з відкритим полум'ям або гарячими предметами вони можуть викликати пожежу або вибух. Це може призвести до травмування чи смерті людей, а також до матеріальних збитків.
  - ▶ Захищайте паливо та бензин від жару та вогню.
  - ▶ Не розливати паливо і бензин.
- ▶ У випадку розливання палива: витерти паливо ганчіркою та спробувати запустити двигун лише після того, як усі деталі мотопили будуть сухими.
- ▶ Не палити.
- ▶ Не заправляйте пристрій поблизу полум'я.
- ▶ Перед заправленням вимкнути двигун та почекаати, поки він охолодиться.
- ▶ Двигун запускати на відстані мінімум 3 метри від місця заправки.
- Вдихання парів палива та парів бензину може спричинити отруєння людей.
  - ▶ Не вдихайте пари палива та пари бензину.
  - ▶ Заправляти пристрій у добре провітрюваному місці.
- Під час роботи або у жарку погоду мотопила нагрівається. Залежно від виду палива, висоти, температури атмосферного повітря та температури мотопили паливо розширюється та внаслідок цього у паливному баку може виникнути підвищений тиск. При відкриванні кришки паливного баку можливе розбризкування палива та його займання. Користувач може важко поранитися, а також можливі матеріальні збитки.
  - ▶ Перш ніж відкривати кришку паливного баку, слід почекаати, доки мотопила охолоне.
  - ▶ Відкривати кришку паливного баку повільно та не зразу.
- Одяг, на який попало паливо або бензин, є легкозаймистим. Це може призвести до травмування чи смерті людей, а також до матеріальних збитків.
  - ▶ У разі контакту одягу з паливом або бензином переодягніть одяг.
- Паливо, бензин і моторне масло для двотактних двигунів можуть забруднити докілья.
  - ▶ Не розливати паливо, бензин і моторне масло для двотактних двигунів.
  - ▶ Утилізувати паливо, бензин і моторне масло для двотактних двигунів відповідно до вимог без забруднення докілья.
- У разі контакту палива, бензину або моторного масла для двотактних двигунів з шкірою чи очима можливо подразнення шкіри або очей.
  - ▶ Уникайте контакту з паливом, бензином і моторним маслом.
  - ▶ У разі контакту з шкірою: промити відповідні місця шкіри великою кількістю води з милом.

- ▶ У разі контакту з очима: промити очі не менше 15 хвилин водою та звернутись до лікаря.
- Система запалення мотопили створює іскри. Іскри можуть виходити назовні й у легкозаймистому і вибухонебезпечному середовищі можуть викликати пожежу або вибух. Це може призвести до травмування чи смерті людей, а також до матеріальних збитків.
  - ▶ Використовуйте свічки запалювання, які описані в цій інструкції з експлуатації.
  - ▶ Завернути свічку запалювання та щільно затягнути її.
  - ▶ Щільно притиснути контактний наконечник свічки запалювання.
- У разі заправлення мотопили паливом, змішаним із використанням непридатного бензину або непридатного моторного масла для двотактних двигунів, або змішаним у неправильному співвідношенні, можливо пошкодження мотопили.
  - ▶ Готувати паливну суміш, як описано у цій інструкції з експлуатації.
- При тривалому зберіганні палива можливо розділення суміші на бензин і масло або його старіння. Заправлення мотопили паливною сумішшю з розділеними бензином і маслом або старим паливом може спричинити пошкодження мотопили.
  - ▶ Перш ніж заправляти мотопилу: перемішати паливо.
  - ▶ Використовувати суміш бензину й моторного масла для двотактних двигунів, яка приготовлена не пізніше ніж 30 днів до цього (STIHL MotoMix: 5 років).
- ▶ Якщо пильний ланцюг торкається землі або предметів: Не запускати двигун.
- У певних ситуаціях користувач більше не може працювати концентровано. Користувач може втратити контроль на мотопилою, спіткнутися, впасти та бути тяжко поранений.
  - ▶ Працювати спокійно та розважливо.
  - ▶ Якщо освітлення та умови безпеки погані: Не працювати з мотопилою.
  - ▶ Мотопилу обслуговувати наодинці.
  - ▶ Не працювати вище плечей.
  - ▶ Звертати увагу на перешкоди.
  - ▶ Працювати стоячи на землі та тримати рівновагу. При необхідності праці на висоті: Використовуйте робочу платформу або надійне ристування.
  - ▶ У разі відчуття втоми: зробіть перерву в роботі.
- При роботі двигуна виділяються відпрацьовані гази. Вдихання відпрацьованих газів може привести до отруєння.
  - ▶ Не вдихайте відпрацьовані гази.
  - ▶ Використовувати мотопилу у місці з хорошою вентиляцією.
  - ▶ При виникненні недуги, головної болі, порушень зору або слуху або запаморочення: Закінчити роботи та звернутись до лікаря.
- Коли користувач працює з засобом захисту від шуму та двигун працює, то користувач може чути лише обмежено чути шум та оцінювати його рівень.
  - ▶ Працювати спокійно та розважливо.
- При роботі з мотопилою, комбінований важіль якої знаходиться в положенні , користувач не має контролю над роботою мотопили. Користувач може отримати тяжкі поранення.
  - ▶ Встановити комбінований важіль у положення **I**.
  - ▶ Запустити двигун, як це описано у даній інструкції з експлуатації.
- Дача газу при загальмованому гальмі ланцюга може пошкодити гальмо.
  - ▶ Відпустити гальмо ланцюга преш, ніж різати щось мотопилою.
- Пильний ланцюг, що обертається, може порізати користувача. Користувач може отримати тяжкі поранення.
  - ▶ Не торкатись пильного ланцюга, що обертається.
  - ▶ Якщо пильний ланцюг заблокований якимось предметом: Зупинити двигун та

## 4.8 Робота

### 4.8.1 Пиляння

#### **▲ ПОПЕРЕДЖЕННЯ**

- При відсутності людей за межами робочої зони, які можуть почути прохання про допомогу, можливо, що ніхто не зможе допомогти у екстремому випадку.
  - ▶ Забезпечте, щоб люди за межами робочої зони могли почути виклик на допомогу.
- Якщо користувач не запускає двигун правильно, то він може втратити контроль над мотопилою. Користувач може отримати тяжкі поранення.
  - ▶ Запустити двигун, як це описано у даній інструкції з експлуатації.



привести у дію гальмо ланцюга. Лише після цього витягнути сторонній предмет.

- При роботі пильний ланцюг нагрівається та розширюється. Якщо пильний ланцюг не достатньо змащується та додатково натягується, він може зіскочити із направляючої шини на порватись. Люди можуть бути тяжко травмовані, також можливі матеріальні збитки.
  - ▶ Використовувати адгезійне мастило для пильних ланцюгів.
  - ▶ Під час роботи слід регулярно перевіряти натягування ланцюга. Якщо натягування пильного ланцюга занадто низьке: натягніть пильний ланцюг.
- Якщо під час роботи мотопили є незвичайні відхилення, то мотопила може бути в небезпечному стані. Люди можуть бути тяжко травмовані, також можливі матеріальні збитки.
  - ▶ Закінчити роботи та звернутись до спеціалізованого дилера STIHL.
- Під час роботи через мотопилу можуть виникати вібрації.
  - ▶ Носити рукавиці.
  - ▶ Робити паузи у роботі.
  - ▶ У разі симптомів порушення кровообігу: зверніться до лікаря.
- Якщо пильний ланцюг потрапляє на твердий предмет, можуть виникнути іскри. Іскри можуть викликати у легко займистому оточенні пожежу. Могуть бути поранені або вбиті люди, а також можливі матеріальні збитки.
  - ▶ Не працювати у легко займистому оточенні.
- При відпусканні важеля газу пильний ланцюг ще короткий час обертається. Пильний ланцюг, який рухається, може поранити людей. Люди можуть бути тяжко травмовані.
  - ▶ Почекаати, поки пильний ланцюг більше не буде рухатись.

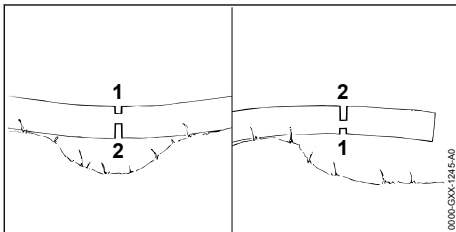

## ▲ ПОПЕРЕДЖЕННЯ

- Якщо пиляється деревина, що знаходиться під напругою, направляюча шина може бути захищена. Користувач може втратити контроль на мотопилою та бути тяжко поранений.
  - ▶ Спочатку зробити компенсаційний підпил на напійній стороні (1), потім поздовжній підпил на стороні розтягування (2).

### 4.8.2 Обрізання гілок

## ▲ ПОПЕРЕДЖЕННЯ

- Якщо на дереві, яке валиться, гілки обрізуються спочатку на нижній стороні, дерево тоді більше не може підпиратись гілками об землю. Під час роботи дерево може рухатись. Люди можуть бути тяжко поранені або вбиті.
  - ▶ Більше великі гілки спилювати на нижній стороні лише тоді, коли дерево заторцюване.
  - ▶ Не працювати, стоячи на стовбурі
- Під час спилювання гілок відрізнана гілка може впасти вниз. Користувач може спіткнутися, впасти та отримати важкі травми.
  - ▶ Дерево від основи стовбура у напрямку крони звільнити від гілок.

### 4.8.3 Валка

## ▲ ПОПЕРЕДЖЕННЯ

- Не треновані люди можуть не оцінити небезпеки пов'язані з валкою дерева. Це може призвести до травмування чи смерті людей, а також до матеріальних збитків.
  - ▶ Користувачеві необхідні відповідні знання в галузі техніки й досвід виконання звальювальних робіт.
  - ▶ Якщо щось незрозуміло, викликати досвідченого фахівця для допомоги й визначення відповідної техніки валки.
- Під час валки дерево та гілки можуть впасти на людей або предмети. Чим більші падаючі частини, тим вищий ризик отримання тяжких травм або загибелі людей. Можливі матеріальні збитки.
  - ▶ Напрямок валки встановити таким чином, щоб область, у якій валиться дерево, була вільна.
  - ▶ Особи, які не беруть участь у роботі, діти та тварини повинні триматися на відстані 2,5 м від робочої зони.
  - ▶ Опущені або сухі гілки перед валкою прибрати з крони дерева.

- ▶ Якщо опущені або сухі гілки не вдається прибрати з крони дерева: зверніться до досвідченого фахівця для допомоги й визначення відповідної техніки валки.
- ▶ Спостерігати за кроною дерева й кронами дерев, що знаходяться поблизу та уникати гілок, що падають.
- Коли дерево падає, воно може зламатися в стовбурі або відкинутися назад у напрямку користувача. Користувач може тяжко травмуватися або загинути.
  - ▶ Шлях відступу планувати збоку за деревом.
  - ▶ Відійти назад на шлях відступу та спостерігати за деревом, що падає.
  - ▶ Не відходити назад у сторону схилу.
- Перешкоди в робочій зоні та на шляху відступу можуть завадити користувачеві. Користувач може спіткнутися та впасти. Користувач може тяжко травмуватися або загинути.
  - ▶ Прибрати перешкоди з робочої зони та шляху відступу.
- Якщо недопил, запобіжний недопил або недопиленна частина стовбура підпилюються або занадто рано розпилюються, більше не може дотримуватися напрямку валки або дерево може впасти занадто рано. Це може призвести до травмування чи смерті людей, а також до матеріальних збитків.
  - ▶ Недопил не підпилювати та не розпилювати.
  - ▶ Недопил для безпеки або недопилену частину стовбура розпилювати в останню чергу.
  - ▶ Якщо дерево починає падати занадто рано: припинити основний пропили та відійти на шлях відступу.
- Якщо пильний ланцюг, що обертається, в області верхньої чверті верхівки напрямної шини потрапляє на твердий клин для рубки дерева та швидко гальмується, можлива віддача. Можливі тяжкі травми або смерть людей.
  - ▶ Використовувати клини для рубки дерев з алюмінію або полімеру.
- Якщо дерево не повністю падає на землю або зависає в іншому дереві, користувач більше не може контролювати напрямку валки.
  - ▶ Валку припинити та дерево потягнути до землі за допомогою тросової ледбіди або відповідного транспортного засобу.

## 4.9 Реакційні сили

### 4.9.1 Віддача

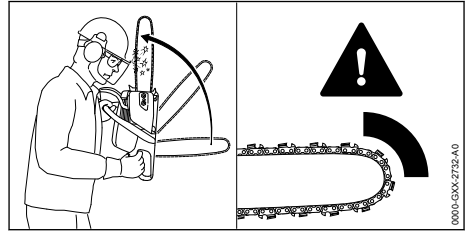

Віддача може виникнути у наслідок наступних причин:

- Пильний ланцюг, що обертається, у області верхньої чверті верхівки напрямляючої шини потрапляє на твердий предмет та швидко гальмується.
- Пильний ланцюг, що обертається, защемлений у верхівки напрямляючої шини.

Гальмо ланцюга може не упередити зворотно віддачу.

## ▲ ПОПЕРЕДЖЕННЯ

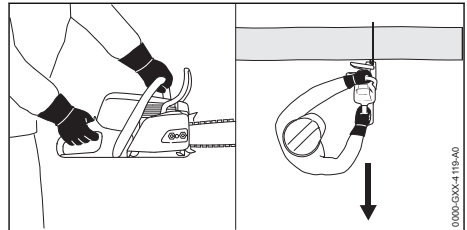

- Якщо виникає зворотна віддача, мотопила може підкидатись у напрямку користувача. Користувач може втратити контроль над мотопилою та тяжко травмуватись або бути вбитий.
  - ▶ Мотопилу тримати обома руками.
  - ▶ Тіло тримати поза зоною максимального кута повороту мотопили.
  - ▶ Працювати таким чином, як це описано у даній інструкції з експлуатації.
  - ▶ Не працювати лише областю навколо верхньої чверті верхівки напрямляючої шини.
  - ▶ Працювати із правильно заточеним та натягнутим пильним ланцюгом.
  - ▶ Використовувати пильний ланцюг із зниженою віддачею.
  - ▶ Використовувати напрямляючу шину із маленькою голівкою шини.
  - ▶ Пиляти на повному газі.

### 4.9.2 Втягування

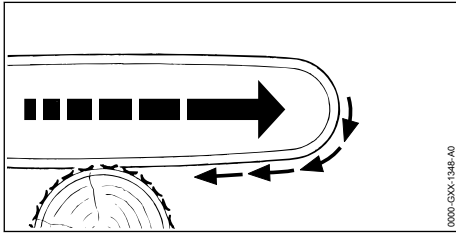

Якщо робота виконується нижньою стороною направляючої шини, мотопила відтягується від користувача.

### ▲ ПОПЕРЕДЖЕННЯ

- Якщо пильний ланцюг, що обертається, потрапляє на твердий предмет та швидко гальмується, мотопила може зненацька дуже сильно потягнутись від користувача. Користувач може втратити контроль над мотопилою та тяжко травмуватись або бути вбитий.
  - ▶ Мотопилу тримати обома руками.
  - ▶ Працювати таким чином, як це описано у даній інструкції з експлуатації.
  - ▶ Направляючу шину вести у розрізі прямо.
  - ▶ Правильно встановлювати зубчатий упор.
  - ▶ Пиляти на повному газі.

### 4.9.3 Віддача

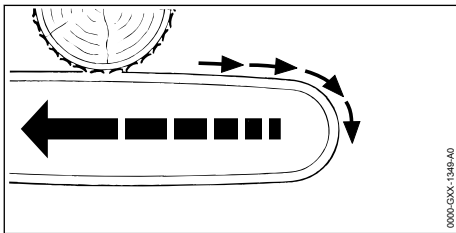

Якщо робота виконується верхньою стороною направляючої шини, мотопила штовхається у напрямку користувача.

### ▲ ПОПЕРЕДЖЕННЯ

- Якщо пильний ланцюг, що обертається, потрапляє на твердий предмет та швидко гальмується, мотопила може зненацька дуже сильно штовхнутись до користувача. Користувач може втратити контроль над мотопилою та тяжко травмуватись або бути вбитий.
  - ▶ Мотопилу тримати обома руками.

- ▶ Працювати таким чином, як це описано у даній інструкції з експлуатації.
- ▶ Направляючу шину вести у розрізі прямо.
- ▶ Пиляти на повному газі.

## 4.10 Транспортування

### ▲ ПОПЕРЕДЖЕННЯ

- Під час транспортування мотопила може перекинутись або рухатись. Можливе тяжке травмування людей та виникнення матеріальних збитків.
  - ▶ Зупинити двигун.
  - ▶ Привести в дію гальмо ланцюга.
  - ▶ Зсувати захист ланцюга на напрямну шину, доки він не закрити всю шину.
  - ▶ Зафіксувати мотопилу ременями для транспортування, іншими ременями або сіткою так, щоб вона не перекинулась і не рухалась.

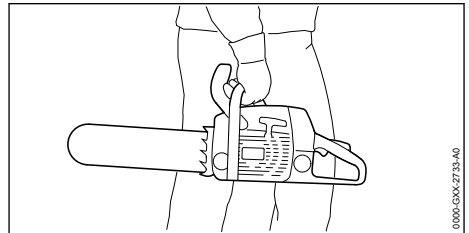

- Після роботи двигуна глушник і сам двигун можуть бути гарячими. Користувач може отримати опік.
  - ▶ Мотопилу слід нести правою рукою таким чином, щоб напрямна шина була спрямована назад.

## 4.11 Зберігання

### ▲ ПОПЕРЕДЖЕННЯ

- Діти не можуть розпізнати та оцінити небезпеку від мотопили. Діти можуть бути тяжко травмовані
  - ▶ Зупинити двигун.
  - ▶ Привести у дію гальмо ланцюга.
  - ▶ Захист ланцюга таким чином одягти на направляючу шину, щоб він покривав всю направляючу шину
  - ▶ Мотопилу зберігати поза зоною доступу дітей.
- Електричні контакти мотопили та металеві комплектуючі під впливом вологи можуть роз'їдатись корозією. Мотопила може бути пошкоджена.
  - ▶ Мотопилу зберігати у чистому та сухому стані.

## 4.12 Очищення, технічне обслуговування та ремонт











### ▲ ПОПЕРЕДЖЕННЯ

- Якщо під час очищення, технічного обслуговування або ремонту двигун працює, то мотопила може безконтрольно увімкнутись. Можуть бути тяжко травмовані люди, також можливі матеріальні збитки.
  - ▶ Зупинити двигун.
  - ▶ Привести в дію гальмо ланцюга.
- Після роботи двигуна глушник та двигун можуть бути гарячими. Люди можуть отримати опік.
  - ▶ Почекайте, поки глушник та двигун не охолонуть.
- Агресивні засоби для очищення, мийка струменем води або гострі предмети можуть пошкодити мотопилу, напрямну шину і пильний ланцюг. Якщо мотопила, напрямна шина або пильний ланцюг неправильно очищати, то комплектуючі більше не можуть правильно працювати та пристрої безпеки можуть стати непрацездатними. Люди можуть бути тяжко травмовані.
  - ▶ Мотопилу, пильний ланцюг та напрямну шину використовувати, як це описано в інструкції з експлуатації.
- Якщо обслуговування або ремонт мотопили проводиться з відхиленням від вимог цієї інструкції з експлуатації, то комплектуючі більше не можуть працювати належним чином і система безпеки не спрацьовує. Можливі тяжкі травми або смерть людей.
  - ▶ Обслуговувати та ремонтувати мотопилу так, як це описано у цій інструкції з експлуатації.
- Якщо пильний ланцюг та напрямна шина обслуговуються або ремонтуються не так, як це описано у інструкції з експлуатації, комплектуючі більше не можуть правильно функціонувати та пристрої захисту не спрацьовують. Люди можуть бути тяжко травмовані.
  - ▶ Пильний ланцюг та напрямну шину обслуговувати та ремонтувати так, як описано в інструкції з експлуатації.
- Під час очищення або ремонту пильного ланцюга користувач може порізатись гострими ріжучими зубцями. Можливі травми користувача.
  - ▶ Працюйте в рукавицях з стійкого матеріалу.

## 5 Підготувати мотопили до роботи

### 5.1 Підготувати мотопили до роботи

Перед кожним початком роботи потрібно здійснити наступні кроки:

- ▶ Переконайтесь, що наступні комплектуючі знаходяться у безпечному стані:
  - Мотопила,  4.6.1.
  - Направляюча шина,  4.6.2.
  - пильний ланцюг,  4.6.3.
- ▶ Очистити мотопилу,  15.1.
- ▶ Монтувати направляючу шину та пильний ланцюг,  6.1.
- ▶ Натягнути пильний ланцюг,  6.2.
- ▶ Заправити адгезійне мастило для пильного ланцюга,  6.3.
- ▶ Перевірити гальмо ланцюга,  10.4.
- ▶ Заправити мотопилу,  8.2.
- ▶ Перевірити елементи системи управління,  10.5.
- ▶ Перевірити змащення ланцюга,  10.6.
- ▶ Якщо ці операції неможливо виконати: Не використовувати мотопилу та звернутись до спеціалізованого дилера STIHL.

## 6 Збірка мотопили

### 6.1 Монтаж та демонтаж направляючої шини та пильного ланцюга

#### 6.1.1 Монтаж напрямної шини та пильного ланцюга

Комбінації напрямної шини та пильного ланцюга, які підходять до зірочки та дозволяється встановлювати, зазначені в технічних даних,  20.1.

- ▶ Зупинити двигун та привести у дію гальмо ланцюга.

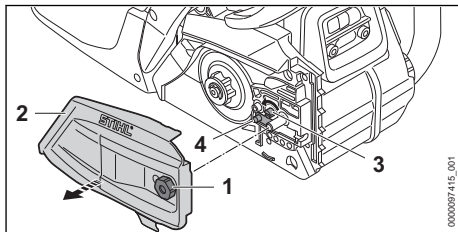

- ▶ Повертати гайку (1) проти годинникової стрілки доти, поки можна буде зняти кришку ланцюгової зірочки (2).

- ▶ Зняти кришку зірочки (2).
- ▶ Стяжний гвинт (3) повертати проти годинникової стрілки доти, поки натяжний шибер (4) не буде торкатись корпуса зліва.

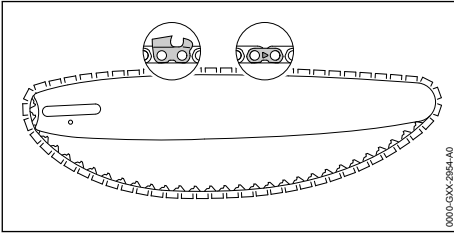

- ▶ Покласти пильний ланцюг у канавку напрямної шини так, щоб стрілки на з'єднувальних кільцях пильного ланцюга на верхньому боці показували в напрямку руху.

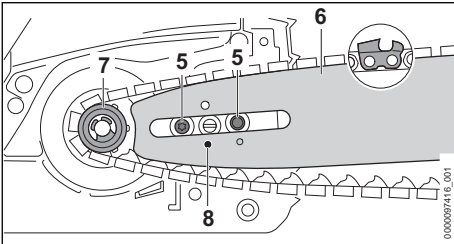

- ▶ Напряму шину з пильним ланцюгом встановити на мотопилу так, щоб виконувалися такі умови:
  - Ведучі ланки пильного ланцюга сидять на зубцях ланцюгової зірочки (7).
  - Гвинти з буртиками (5) знаходяться в подовженому отворі напрямної шини (6).
  - Цапфа натяжного шибера (4) знаходиться в отворі (8) напрямної шини (6).

Положення напрямної шини (6) не має значення. Вибитий на напрямній шині текст (6) може бути також догори ногами.

- ▶ Відпустити гальмо ланцюга.

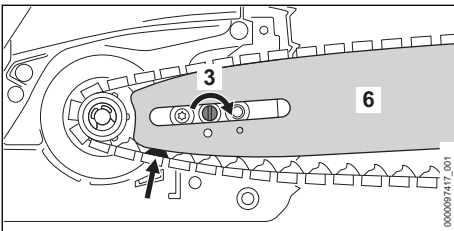

- ▶ Повертати затискний гвинт (3) за годинниковою стрілкою доти, поки пильний ланцюг не буде прилягати до напрямної шини.

Направляти при цьому ведучі кільця пильного ланцюга в канавку напрямної шини. Направляюча шина (6) та пильний ланцюг прилягають до мотопили.

- ▶ Кришку ланцюгової зірочки (2) встановити на мотопилу так, щоб вона була на одному рівні з мотопилою.
- ▶ Закрутити та туго затягнути гайку (1).

### 6.1.2 Приєднання напрямної шини й пильного ланцюга (швидке натягування ланцюга)

Комбінації напрямної шини та пильного ланцюга, які підходять до зірочки та дозволяється встановлювати, зазначені в технічних даних, **20.1**.

- ▶ Зупинити двигун та привести у дію гальмо ланцюга.

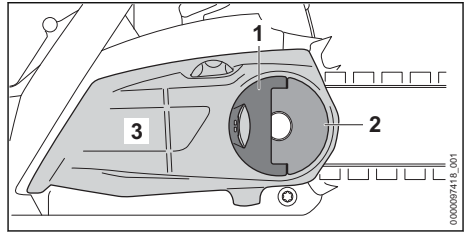

- ▶ Відкинути ручку (1) баранчикової гайки (2).
- ▶ Баранчикову гайку (2) повертати проти годинникової стрілки до тих пір, доки кришку ланцюгової зірочки (3) можна буде зняти.
- ▶ Зняти кришку зірочки (3).

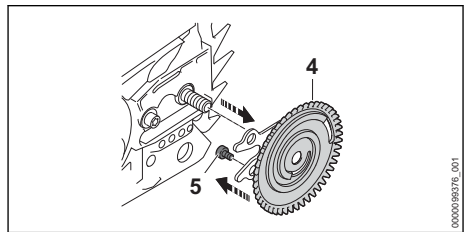

- ▶ Зняти затискну шайбу (4).
- ▶ Викрутити гвинт (5).

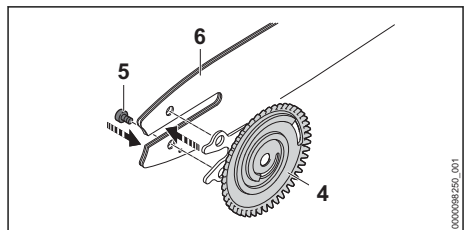

- ▶ Направляючу шину (6) покласти на затискну шайбу (4) таким чином, щоб обидві цапфи стяжної шайби (4) сиділи в отворах направляючої шини.

Орієнтація направляючої шини (6) неважлива. Надрукований текст на шині може також розташовуватись на вершині.

- ▶ Завернути гвинт (5) та щільно затягнути його.

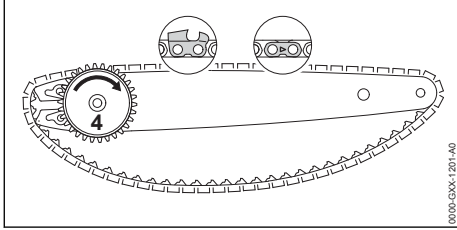

- ▶ Покласти пильний ланцюг у канавку напрямної шини так, щоб стрілки на з'єднувальних кільцях пильного ланцюга на верхньому боці показували в напрямку руху.
- ▶ Стяжну шайбу (4) до упору повернути за годинниковою стрілкою.

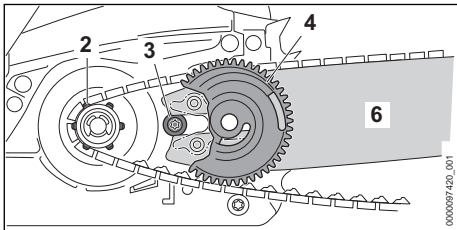

- ▶ Направляючу шину зі стяжною шайбою та пильним ланцюгом таким чином встановити на мотопилу, щоб виконувались такі умови:
  - Стяжна шайба (4) показує в напрямку користувача.
  - Ведучі ланки пильного ланцюга сидять на зубцях ланцюгової зірочки (2).
  - Головка гвинта (3) сидить у подовженому отворі направляючої шини (6).

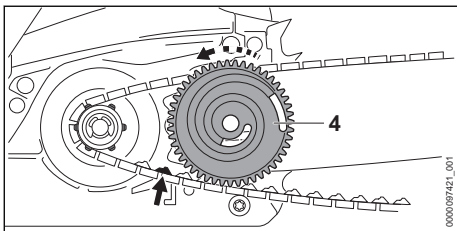

- ▶ Відпустити гальмо ланцюга.
- ▶ Стяжну шайбу (4) повертати проти годинникової стрілки до тих пір, поки пильний ланцюг не буде прилягати до направляючої шини. Направляти при цьому ведучі кільця пильного ланцюга в канавку напрямної шини. Направляюча шина та пильний ланцюг прилягають до мотопили.
- ▶ Кришку ланцюгової зірочки встановити на мотопилу таким чином, щоб вона з мотопилою була на одному рівні.
- ▶ Якщо кришка ланцюгової зірочки не на одному рівні з мотопилою: натяжну зірочку повернути та кришку ланцюгової зірочки встановити заново. Зубці натяжної зірочки потрапляють у зубці стяжної шайби.
- ▶ Баранчикову гайку повернути за годинниковою стрілкою до тих пір, поки кришка ланцюгової зірочки не буде щільно сидіти на мотопилі.
- ▶ Ручку баранчикової гайки закрити.

### 6.1.3 Демонтаж напрямної шини та пильного ланцюга

- ▶ Зупинити двигун та привести у дію гальмо ланцюга.
- ▶ Повертати гайку проти годинникової стрілки доти, поки можна буде зняти кришку ланцюгової зірочки.
- ▶ Зняти кришку зірочки.
- ▶ Стяжний гвинт повернути проти годинникової стрілки до упору. Пильний ланцюг більше не натягнутий.
- ▶ Демонтувати напрямну шину та пильний ланцюг.

### 6.1.4 Демонтаж напрямної шини й пильного ланцюга (швидке натягування ланцюга)

- ▶ Зупинити двигун та привести у дію гальмо ланцюга.
- ▶ Відкинути ручку баранчикової гайки.
- ▶ Баранчикову гайку повертати проти годинникової стрілки до тих пір, поки кришку зірочки ланцюга можна буде зняти.
- ▶ Зняти кришку зірочки.
- ▶ Стяжну шайбу до упору повернути за годинниковою стрілкою. Пильний ланцюг більше не натягнутий.
- ▶ Демонтувати напрямну шину та пильний ланцюг.
- ▶ Викрутити гвинт стяжної шайби.
- ▶ Зняти затискну шайбу.

## 6.2 Натягування ланцюга пили

### 6.2.1 Натягування пильного ланцюга

Під час роботи пильний ланцюг розтягується або скорочується. Натяг пильного ланцюга змінюється. Під час роботи необхідно регулярно перевіряти натяг пильного ланцюга та регулювати його за потреби.

- ▶ Зупинити двигун та привести у дію гальмо ланцюга.

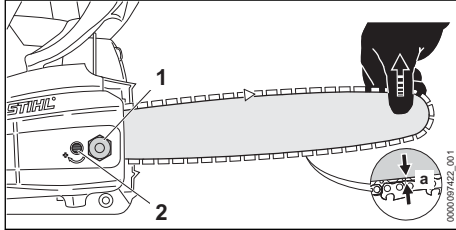

- ▶ Послабити гайки (1).
- ▶ Відпустити гальмо ланцюга.
- ▶ Направляючу шину підняти за верхівку та повертати стяжний гвинт (2) за годинниковою стрілкою або проти годинникової стрілки доти, поки не будуть виконані такі умови:
  - Відстань *a* посередині напрямної шини становить від 1 до 2 мм.
  - Пильний ланцюг ще можна натягнути на напрямну шину двома пальцями з невеликим зусиллям.
- ▶ Підняти напрямну шину за верхівку та щільно затягнути гайки (1).
- ▶ Якщо відстань *a* посередині напрямної шини становить не 1–2 мм: знову натягнути пильний ланцюг.

### 6.2.2 Натягування пильного ланцюга (швидке натягування ланцюга)

Під час роботи пильний ланцюг розтягується або скорочується. Натяг пильного ланцюга змінюється. Під час роботи необхідно регулярно перевіряти натяг пильного ланцюга та регулювати його за потреби.

- ▶ Зупинити двигун та привести у дію гальмо ланцюга.

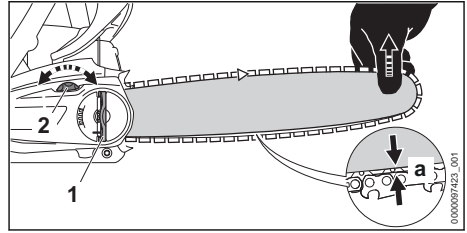

- ▶ Відкинути ручку баранчикової гайки (1).
- ▶ Баранчикову гайку (1) на 2 оберти повернути проти годинникової стрілки. Баранчикова гайка (1) послаблена.
- ▶ Відпустити гальмо ланцюга.
- ▶ Направну шину підняти за верхівку й повертати натяжну зірочку (2) за годинниковою стрілкою або проти годинникової стрілки доти, поки не будуть виконані такі умови:
  - Відстань *a* посередині напрямної шини становить від 1 до 2 мм.
  - Пильний ланцюг ще можна натягнути на напрямну шину двома пальцями з невеликим зусиллям.
- ▶ Направну шину підняти за верхівку вище й повертати баранчикову гайку (1) за годинниковою стрілкою до тих пір, поки кришка зірочки ланцюга буде щільно прилягати до мотоципли.
- ▶ Якщо відстань *a* посередині напрямної шини становить не 1–2 мм: знову натягнути пильний ланцюг.
- ▶ Ручку баранчикової гайки (1) закрити.

## 6.3 Заправка адгезійного мастила для пильних ланцюгів

Адгезійне мастило для пильних ланцюгів змащує та охолоджує пильний ланцюг, що обертається.

STIHL рекомендує використовувати адгезійне мастило для пильних ланцюгів STIHL або інше адгезійне мастило для пильних ланцюгів.

- ▶ Зупинити двигун та привести в дію гальмо ланцюга.
- ▶ Мотоципли покласти на рівну поверхню таким чином, щоб замок масляного баку показував вгору.
- ▶ Зону навколо замка масляного баку протерти вологою ганчіркою.

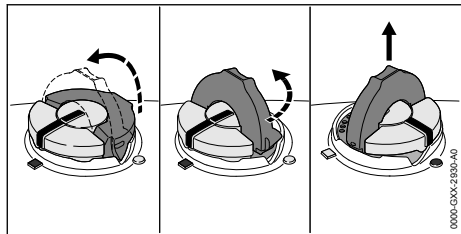

- ▶ Відкинути скобу замка масляного баку.
- ▶ Повернути замок масляного баку проти годинникової стрілки до упору.
- ▶ Зняти замок масляного баку.
- ▶ Адезійне мастило для пильних ланцюгів заправити таким чином, щоб мастило не розлилось, також не заправляти масляний бак до краю.
- ▶ Якщо скоба замка масляного баку в закритому положенні: підняти скобу.

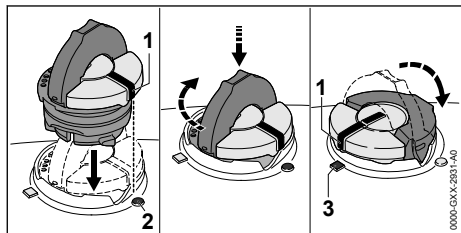

- ▶ Встановити замок масляного баку так, щоб позначка (1) стояла проти позначки (2).
- ▶ Натиснути вниз на замок масляного баку та повернути його проти годинникової стрілки до упору. Замок масляного баку чутно замикається. Позначка (1) стоїть проти позначки (3).
- ▶ Перевірити, чи можна підняти замок масляного баку вгору.
- ▶ Якщо замок масляного баку не можна підняти вгору: закрити скобу замка масляного баку. Масляний бак закритий.

Якщо замок масляного баку можна підняти вгору, то необхідно зробити таке:

- ▶ Встановити замок масляного баку в будь-яке положення.

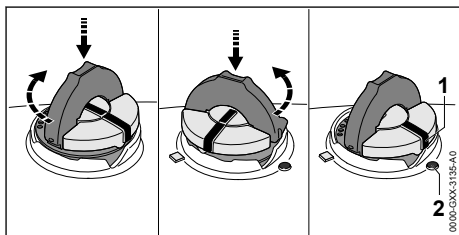

- ▶ Натиснути вниз на замок масляного баку та повернути його проти годинникової стрілки до упору.
- ▶ Натиснути вниз на замок масляного баку та повертати його проти годинникової стрілки до суміщення позначки (1) з позначкою (2).
- ▶ Знову спробуйте зачинити масляний бак.
- ▶ Якщо масляний бак і далі не зачиняється: не використовувати мотопилу та звернутись до спеціалізованого дилера STIHL. Мотопила не заходиться у безпечному стані.

## 6.4 Встановлення зубчатого упору

- ▶ Зняти напрямну шину та пильний ланцюг.

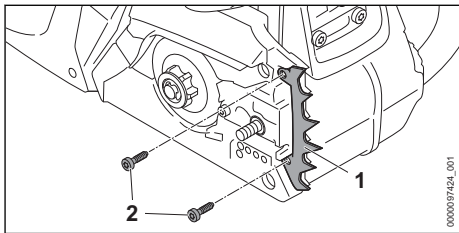

- ▶ Встановити зубчатий упор (1).
- ▶ Закрутити гвинти (2) та щільно затягнути їх.

Не можна демонтувати зубчатий упор (1).

## 7 Встановлення та відпускання гальма ланцюга

### 7.1 Встановити гальмо ланцюга

Мотопила оснащена одним гальмом ланцюга.

Гальмо ланцюга встановлюється автоматично при достатньо сильній віддачі завдяки інерції мас захисту руки або може встановлюватись користувачем.



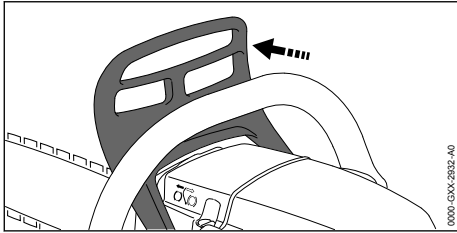

- ▶ Захист руки лівою рукою натиснути у напрямку від трубчастої рукоятки. Захист руки чутно зафіксується. Гальмо ланцюга приведене у дію.

## 7.2 Відпускання гальма ланцюга

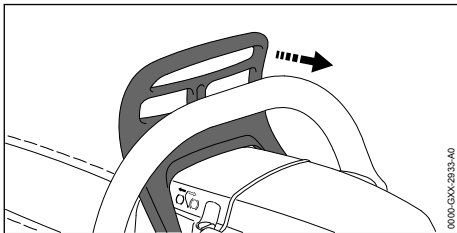

- ▶ Захист руки лівою рукою потягнути у напрямку користувача. Захист руки чутно зафіксується. Гальмо ланцюга відпущене.

# 8 Приготування паливної суміші та заправлення мотопили

## 8.1 Приготування суміші пального

Паливо, необхідне для роботи мотопили, є сумішшю бензину та моторного масла для двотактних двигунів у співвідношенні 1:50.

STIHL рекомендує готове для використання паливо STIHL MotoMix.

У разі самостійного приготування паливної суміші дозволяється використовувати лише моторне мало STIHL для двотактних двигунів або інше високоякісне моторне масло класів JASO FB, JASO FC, JASO FD, ISO-L-EGB, ISO-L-EGC або ISO-L-EGD.

STIHL визначає використовувати моторне масло для двотактних двигунів STIHL HP Ultra або рівноцінне високоякісне моторне масло для забезпечення дозволених значень емісії впродовж всього строку служби машини.

- ▶ Забезпечити октанове число бензину не менше ніж 90 ROZ і вміст спирту в бензині не вище ніж 10 % (для Бразилії 27 %).
- ▶ Переконайтесь, що моторне масло для двотактних двигунів, яке використовується, виконує вимоги.
- ▶ Залежно від бажаної кількості палива визначити необхідні кількості моторного масла для двотактних двигунів і бензину у співвідношенні змішування 1:50. Приклади паливних сумішей:
  - 20 мл моторного масла для двотактних двигунів, 1 л бензину
  - 60 мл моторного масла для двотактних двигунів, 3 л бензину
  - 100 мл моторного масла для двотактних двигунів, 5 л бензину
- ▶ Залити в чисту канистру, дозволена для палива, спочатку моторне масло для двотактних двигунів, а потім бензин.
- ▶ Змішати паливо.

## 8.2 Заправлення мотопили

- ▶ Зупинити двигун та привести у дію гальмо ланцюга.
- ▶ Мотопила має охолонути.
- ▶ Мотопилу покласти на рівну поверхню таким чином, щоб замок паливного баку показував угору.
- ▶ Протерти місце навколо замка паливного баку вологою ганчіркою.
- ▶ Відкинути скобу кришки паливного баку.

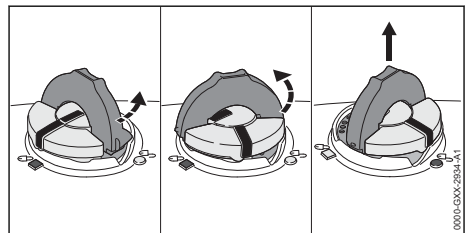



## ПОПЕРЕДЖЕННЯ

- Під час роботи або у жарку погоду мотопила нагрівається. Залежно від виду палива, висоти, температури атмосферного повітря та температури мотопили паливо розширюється та внаслідок цього у паливному баку може виникнути підвищений тиск. При відкриванні кришки паливного баку можливе розбризкування палива та його займання. Користувач може важко поранитися, а також можливі матеріальні збитки.
  - ▶ Перш ніж відкривати кришку паливного баку, слід почекати, доки мотопила охолоне.
  - ▶ Відкривати кришку паливного баку повільно та не зразу.
- ▶ Повернути пробку паливного баку приблизно на 1/8 обороту проти годинникової стрілки. Якщо в паливному баку є надмірний тиск, то він відчутно зменшується.
- ▶ Коли надмірний тиск повністю знижений: обертати кришку паливного баку проти годинникової стрілки до суміщення відміток на кришці паливного баку та на паливному баку.
- ▶ Зняти кришку паливного бака.

## ВКАЗІВКА

- Суміш палива може швидко розділитися на компоненти або старіти під дією світла, сонячного проміння та екстремальних температур. Заправлення мотопили паливною сумішшю з розділеними або старими бензином і маслом може спричинити пошкодження мотопили.
  - ▶ Змішати паливо.
  - ▶ Не заправляти паливо, яке зберігалось довше 30 днів (STIHL MotoMix: 5 років).
- ▶ Заливати паливо так, щоб воно не розливалось і було на рівні щонайменше 15 мм до краю паливного бака.
- ▶ Якщо скоба кришки паливного баку закрита: відкинути скобу.

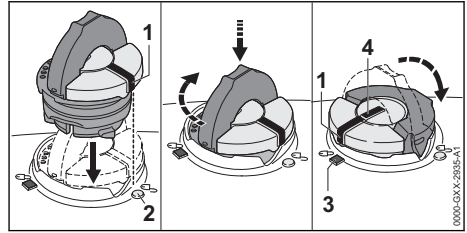

- ▶ Встановити кришку паливного баку так, щоб мітка (1) стояла проти мітки (2).
- ▶ Натиснути вниз на кришку паливного баку та повернути проти годинникової стрілки до упору. Кришка паливного баку чутно замикається. Відмітка (1) суміщається з відміткою (4) та показує у бік відмітки (3).
- ▶ Перевірити, чи можна підняти кришку паливного баку вгору.
- ▶ Якщо кришку паливного баку не можна підняти вгору: закрити скобу кришки паливного баку. Паливний бак закритий.

Якщо кришку паливного баку можна підняти вгору, то необхідно зробити таке:

- ▶ Встановити кришку паливного баку в будь-яке положення.

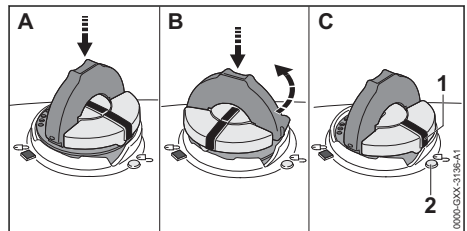



- ▶ Натиснути вниз на кришку паливного баку та повернути проти годинникової стрілки до упору.
- ▶ Натиснути вниз на кришку паливного баку та повертати проти годинникової стрілки, доки мітка (1) не буде стояти проти мітки (2).
- ▶ Знову спробувати закрити паливний бак.
- ▶ Якщо паливний бак і далі не закривається: не використовувати мотопилу та звернутися до спеціалізованого дилера STIHL. Мотопила не заходиться у безпечному стані.

## 9 Запуск і вимикання двигуна

### 9.1 Вибір правильного процесу пуску

#### Коли необхідно підготувати двигун до пуску?

Двигун необхідно підготувати до пуску в разі однієї з таких ситуацій:

- Двигун має температуру довкілля.
- Двигун зупинився при першому прискоренні після пуску.
- Двигун зупинився через відсутність палива в баку.
- ▶ Підготувати двигун до пуску,  9.2 та запустити,  9.3.

#### Коли можна запускати двигун без підготовки?

Двигун можна запускати зразу, якщо він працював щонайменше 1 хвилину й був зупинений лише для короткої паузи в роботі.

- ▶ Запустити двигун,  9.3.

### 9.2 Підготовка двигуна до пуску

- ▶ Вибрати правильний процес пуску.

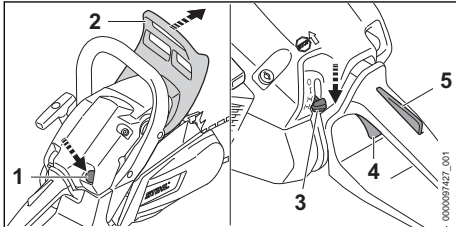

- ▶ Привести у дію гальмо ланцюга (2).
- ▶ Якщо є ручний паливний насос (1): натиснути ручний паливний насос (1) щонайменше 10 разів.
- ▶ Натиснути стопор важеля газу (5) та тримати його натиснутим.
- ▶ Натиснути важіль газу (4) та тримати його натиснутим.
- ▶ Встановити комбінований важіль (3) у положення .

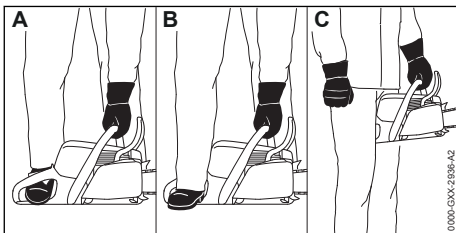

- ▶ Утримувати мотопилу одним з 3 способів:
  - Встановити мотопилу на рівну поверхню, взяти трубчасту рукоятку лівою рукою так, щоб великий палець охоплював трубчасту рукоятку, натиснути вниз та вставити носок правого чобота для мотопили в задню ручку.
  - Встановити мотопилу на рівну поверхню, взяти трубчасту рукоятку лівою рукою так, щоб великий палець охоплював трубчасту рукоятку, натиснути вниз та вставити підбор правого чобота для мотопили в задню ручку.
  - Взяти трубчасту рукоятку мотопили лівою рукою так, щоб великий палець охоплював трубчасту рукоятку, та затиснути задню рукоятку між колінами або стегнами.

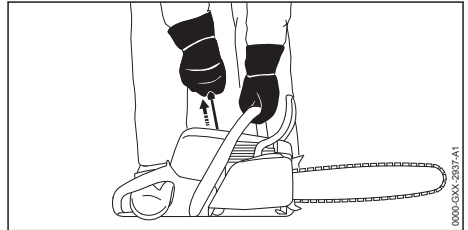

- ▶ Повільно витягнути пускову рукоятку правою рукою до відчуття чутливого опору.
- ▶ Швидко витягувати та відпускати пускову рукоятку доти, поки двигун не запуститься.
- ▶ Якщо двигун раніше зупинився через відсутність палива в баку: витягувати пускову рукоятку максимум 5 разів.

### 9.3 Запуск двигуна

- ▶ Вибрати правильний процес пуску.

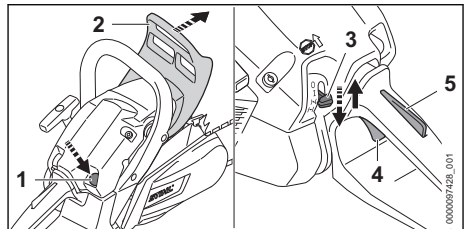

- ▶ Привести у дію гальмо ланцюга (2).
- ▶ Зняти захист ланцюга.
- ▶ Якщо є ручний паливний насос (1): натиснути ручний паливний насос (1) щонайменше 10 разів.
- ▶ Натиснути стопор важеля газу (5) та тримати його натиснутим.

- ▶ Натиснути важіль газу (4) та тримати його натиснутим.
- ▶ Встановити комбінований важіль (3) у положення **I**.
- ▶ Відпустити стопор важеля газу (5) й важіль газу (4).
- ▶ Встановити комбінований важіль (3) у положення **II**.

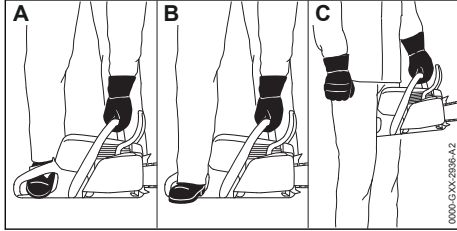

- ▶ Утримувати мотопилу одним з 3 способів:
  - Встановити мотопилу на рівну поверхню, взяти трубчасту рукоятку лівою рукою так, щоб великий палець охоплював трубчасту рукоятку, натиснути вниз та вставити носок правого чобота для мотопили в задню ручку.
  - Встановити мотопилу на рівну поверхню, взяти трубчасту рукоятку лівою рукою так, щоб великий палець охоплював трубчасту рукоятку, натиснути вниз та вставити підбор правого чобота для мотопили в задню ручку.
  - Взяти трубчасту рукоятку мотопили лівою рукою так, щоб великий палець охоплював трубчасту рукоятку, та затиснути задню рукоятку між колінами або стегнами.



- ▶ Повільно витягнути пускову рукоятку правою рукою до відчуття чутливого опору.
- ▶ Швидко витягувати та відпустити пускову рукоятку доти, поки двигун не запуститься.
- ▶ Натиснути стопор важеля газу (5) та тримати його натиснутим.
- ▶ Коротко натиснути важіль газу (4).

Комбінований важіль (3) встановлюється у положенні **I**. Двигун працює в режимі холодного ходу.

### ВКАЗІВКА

- Дача газу при загальмованому гальмі ланцюга може пошкодити гальмо.
  - ▶ Відпустити гальмо ланцюга перш, ніж різати щось мотопилою.
- ▶ Відпустити гальмо ланцюга. Мотопила готова до експлуатації.
- ▶ Якщо мотопила працює на холостих обертах: усунути несправності. Холостий хід не відрегульовано правильно.
- ▶ Якщо двигун не запускається: підготувати двигун до пуску й знову спробувати запустити двигун.

## 9.4 Зупинення двигуна

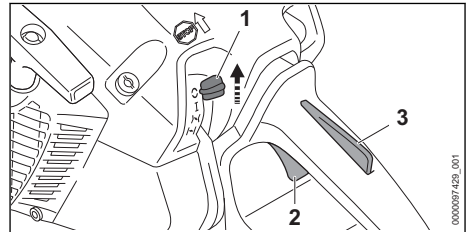

- ▶ Відпустити важіль газу (2) та стопор важеля газу (3). Двигун починає працювати на холостих обертах.
- ▶ Встановити комбінований важіль (1) у положення **II**. Двигун зупиняється та комбінований важіль (1) повертається у положення **I**.
- ▶ Якщо двигун не вимикається:
  - ▶ Встановити комбінований важіль у положення **II**. Двигун вимикається.
  - ▶ Не користуватись мотопилою та звернутись до спеціалізованого дилера STIHL. Комбінований важіль несправний.

## 10 Перевірка мотопили

### 10.1 Перевірка ланцюгової зірочки

- ▶ Зупинити двигун.
- ▶ Відпустити гальмо ланцюга.
- ▶ Зняти кришку зірочки ланцюга.
- ▶ Зняти напрямну шину та пильний ланцюг.

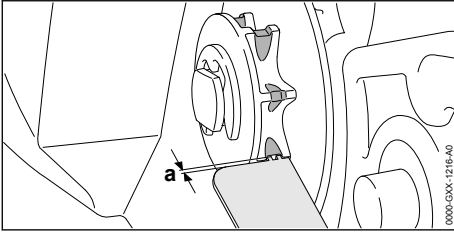

- ▶ Перевірити опиловочним шаблоном STIHL глибину слідів зношення на зірочці ланцюга.
- ▶ Якщо сліди зношення глибше, ніж  $a = 0,5 \text{ мм}$ : не використовувати мотопилу та звернутись до спеціалізованого дилера STIHL. Зірочку необхідно замінити.

## 10.2 Перевірка направляючої шини

- ▶ Зупинити двигун та привести у дію гальмо ланцюга.
- ▶ Демонтувати пильний ланцюг та направляючу шину.

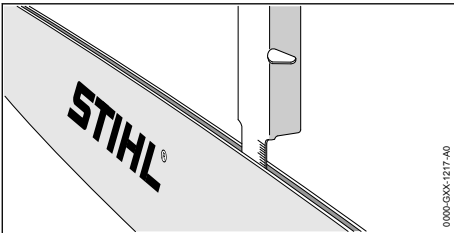

- ▶ Глибину пазу направляючої шини виміряти за допомогою вимірювального стрижня STIHL.
- ▶ Направляючу шину замінити, якщо виконується одна із наступних умов:
  - Направляюча шина пошкоджена.
  - Виміряна глибина пазу менше ніж мінімальна глибина пазу направляючої шини,  19.3.
  - Паз направляючої шини звужений або розтягнутий.
- ▶ У разі будь-яких запитань: Звернутись до спеціалізованого дилера STIHL.

## 10.3 Перевірка пильного ланцюга

- ▶ Зупинити двигун та привести у дію гальмо ланцюга.

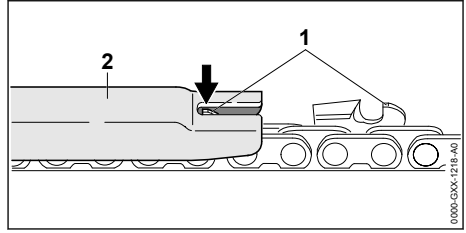

- ▶ Висоту обмежувача врізання (1) виміряти за допомогою опиловочного шаблона STIHL (2). Опиловочний шаблон STIHL повинен підходити до кроку ланцюга.
- ▶ Якщо обмежувач врізання (1) виступає над опиловочним шаблоном (2): заточити обмежувач глибини різки (1),  16.3.

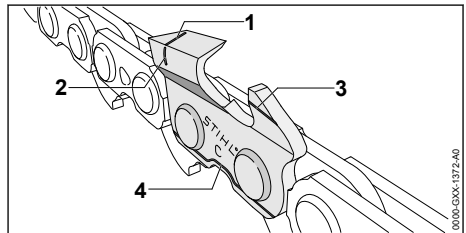

- ▶ Перевірити чи видно позначки зношення (від 1 до 4) на ріжучих зубцях.
- ▶ Якщо на ріжучих зубцях не видно позначки зношення: пильний ланцюг не використовувати та звернутись до спеціалізованого дилера STIHL.
- ▶ З опиловочним шаблоном STIHL перевірити, чи становить кут заточки зубів різання  $30^\circ$ . Опиловочний шаблон STIHL повинен підходити до кроку ланцюга.
- ▶ Якщо кут заточки не становить  $30^\circ$ : заточити пильний ланцюг.
- ▶ У разі будь-яких запитань: Звернутись до спеціалізованого дилера STIHL.

## 10.4 Перевірка пильного ланцюга

- ▶ Зупинити двигун та привести у дію гальмо ланцюга.

**ПОПЕРЕДЖЕННЯ**

- Різкі зубці пильного ланцюга гострі. Користувач може порізатись.
    - ▶ Носити робочі рукавиці із резистивного матеріалу.
- 
- ▶ Спробуйте пильний ланцюг вручну потягнути над направляючою шиною. Якщо пильний ланцюг не можна потягнути над направляючою шиною, значить гальмо ланцюга працює.
  - ▶ Якщо пильний ланцюг не можна потягнути рукою над направляючою шиною: Не використовувати мотопилу та звернутись до спеціалізованого дилера STIHL. Гальмо ланцюга несправне.

**10.5 Перевірка елементів системи управління****Стопор важелю газу та важіль газу**

- ▶ Зупинити двигун та привести у дію гальмо ланцюга.
- ▶ Спробуйте натиснути важіль газу, не натискаючи при цьому стопор важелю газу.
- ▶ Якщо важіль газу можна натиснути: Не використовувати мотопилу та звернутись до спеціалізованого дилера STIHL. Стопор важелю газу несправний.
- ▶ Натиснути стопор важеля газу та тримати його натиснутим.
- ▶ Важіль газу натиснути та знову відпустити.
- ▶ Якщо важіль газу рухається з опором або не повертається назад у вихідне положення: Не використовувати мотопилу та звернутись до спеціалізованого дилера STIHL. Важіль газу несправний.

**Зупинити двигун**

- ▶ Запустити двигун.
- ▶ Встановити комбінований важіль у положення **C**. Двигун зупиняється та комбінований важіль повертається у положення **I**.
- ▶ Якщо двигун не вимикається:
  - ▶ Встановити комбінований важіль у положення **I**. Двигун вимикається.
  - ▶ Не використовувати мотопилу та звернутись до спеціалізованого дилера STIHL. Комбінований важіль несправний.

**10.6 Перевірка змащення ланцюга**

- ▶ Запустити двигун та відпустити гальмо ланцюга.
- ▶ Направляючу шину спрямувати на світлу поверхню.
- ▶ Дати газу. Адезійне мастило пильного ланцюга буде розбризане та його можна побачити на світлій поверхні. Змащення ланцюга працює.
- ▶ Якщо не видно розбризаного адезійного мастила пильного ланцюга:
  - ▶ Зупинити двигун.
  - ▶ Заправити адезійне мастило для пильного ланцюга.
  - ▶ Знову перевірити змащення ланцюга.
  - ▶ Якщо адезійного мастила пильного ланцюга і далі не видно на світлій поверхні: Не використовувати мотопилу та звернутись до спеціалізованого дилера STIHL. Змащення ланцюга несправне.

**11 Робота із мотопилою****11.1 Регулювання карбюратора при роботі на великій висоті над рівнем моря**

- При використанні мотопили на великій висоті над рівнем моря мотопила не спроможна розвивати оптимальну потужність. Регулювання карбюратора можна змінити так, щоб мотопила знову розвивала оптимальну потужність.
- ▶ Запустити двигун і відпустити гальмо ланцюга.
  - ▶ Прогрівати двигун приблизно 1 хвилину різкою подачею газу.

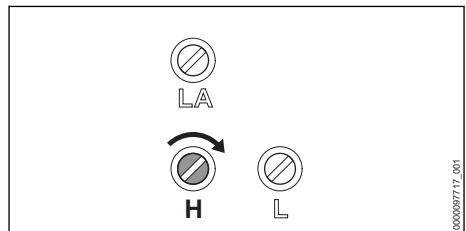

**ВКАЗІВКА**

- При роботі з мотопилою знову на меншій висоті над рівнем моря можливо перегрівання двигуна.
  - ▶ Провести стандартне регулювання.
- ▶ Повертайте головний регулювальний гвинт H за годинниковою стрілкою доти, поки мотопила при роботі знову не буде мати оптимальну потужність.

## 11.2 Регулювання карбюратора для роботи при температурах нижче -10 °C

При роботі мотопили при температурах нижче -10 °C належне прискорення двигуна більше неможливо. Регулювання карбюратора можна змінити так, щоб двигун знову прискорювався як це необхідно.

- ▶ Запустити двигун і відпустити гальмо ланцюга.
- ▶ Прогрівати двигун приблизно 1 хвилину різкою подачею газу.

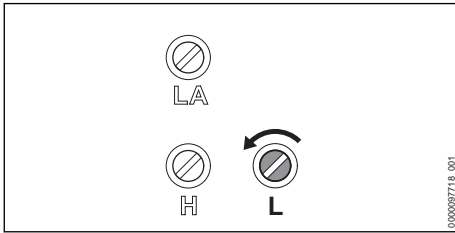
**ВКАЗІВКА**

- При роботі мотопили знову при температурах вище -10 °C потужність двигуна при пилянні може помітно падати.
  - ▶ Провести стандартне регулювання.
- ▶ Повернути регулювальний гвинт холодного ходу L проти годинникової стрілки на 1/4 оберта.
- ▶ Якщо пильний ланцюг тривалий час продовжує рухатись або двигун глохне: відрегулювати холості оберти.

## 11.3 Утримання і напрямлення мотопили

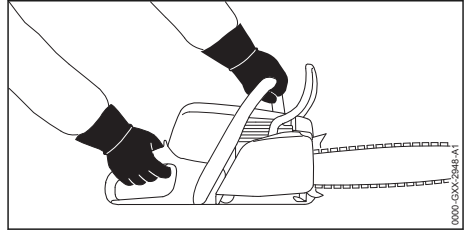

- ▶ Мотопилу тримати лівою рукою за трубочасту рукоятку та правою рукою за рукоятку керування і направляти так, щоб великий палець лівої руки охоплював трубочасту рукоятку та великий палець правої руки охоплював рукоятку керування.

## 11.4 Пиляння

**ПОПЕРЕДЖЕННЯ**

- Якщо виникає віддача, мотопила може бути підкинута у напрямку користувача. Користувач може бути тяжко травмований або вбитий.
  - ▶ Пиляти на повному газі.
  - ▶ Не пиляти ділянкою навколо верхньої чверті напрямної шини.
- ▶ Напряму шину ввести у розріз на повному газі так, щоб вона не перекосилась.

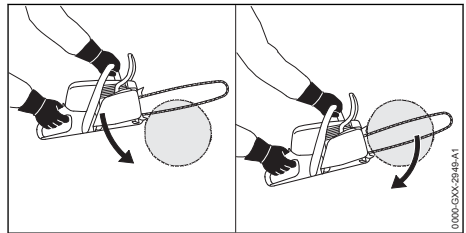

- ▶ Встановити зубчатий упор та використовувати його як точку обертання.
- ▶ Напряму шину рухати крізь деревину так, щоб зубчатий упор знову і знову встановлювався заново.
- ▶ У кінці розрізу прийняти вагу мотопили.

## 11.5 Обрізання сучків

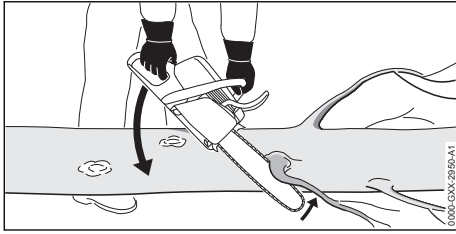

- ▶ Мотопилою обернути на гілку.
- ▶ Притиснути напрямну шину з повним газом до гілки, рухаючи її як важіль.
- ▶ Гілку розпилити верхнім боком напрямної шини.

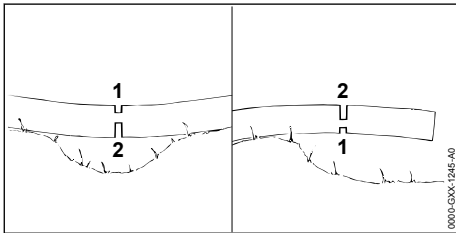

- ▶ Якщо гілка затискує ланцюг: зробити компенсаційний підпил (1) на напірному боці, а потім зробити з боку розтягування поздовжній підпил (2).

## 11.6 Валка

### 11.6.1 Встановити напрямок валки та відступу

- ▶ Напрямок валки встановити таким чином, щоб область, у якій валиться дерево, була вільна.

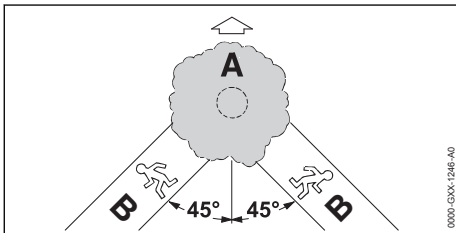

- ▶ Шлях відступу (B) встановити таким чином, щоб виконувались наступні умови:
  - Шлях відступу (B) знаходиться під кутом  $45^\circ$  до напрямку валки (A).
  - На шляху відступу (B) немає перешкод.
  - Видно крону дерева.
  - Якщо шлях відступу (B) знаходиться на схилі, шлях відступу (B) повинен бути паралельним схилу.

### 11.6.2 Підготовка робочої зони біля стовбура

- ▶ Прибрати перешкоди у робочій зоні біля стовбура.
- ▶ Прибрати зарості біля стовбура.

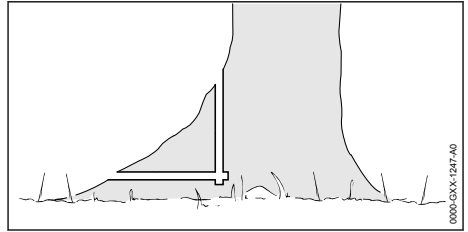

- ▶ Якщо стовбур має великі, здорові стовщення кореневої шийки: стовщення кореневої шийки спочатку пропиляти вертикально а потім горизонтально і потім прибрати.

### 11.6.3 Основні положення стосовно основного пропилу

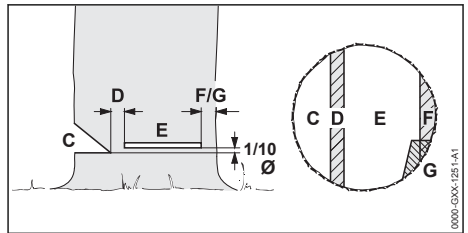

#### С Підпил

Підпил визначає напрямок валки.

#### D Недопил

Недопил як шарнір веде дерево до землі. Недопил дорівнює  $1/10$  діаметру стовбура.

#### E Основний пропил

За допомогою основного пропилу сплиється дерево. Основний пропил знаходиться на висоті, рівній  $1/10$  діаметра стовбура (мінімум 3 см), зверху місця підпили.

#### F Недопил для безпеки

Недопил для безпеки підпирає дерево та оберігає від передчасного падіння. Недопил для безпеки має ширину від  $1/10$  до  $1/5$  діаметру стовбура.

#### G Недопилена частина стовбура

Недопилена частина стовбура підпирає дерево та оберігає від передчасного падіння. Недопилена частина стовбура має ширину від  $1/10$  до  $1/5$  ширини стовбура.



### 11.6.4 Підпилювання

Підпил обумовлює напрямок, у якому буде валитися дерево. Мають бути виконані специфічні для кожної країни інструкції щодо здійснення підпили.

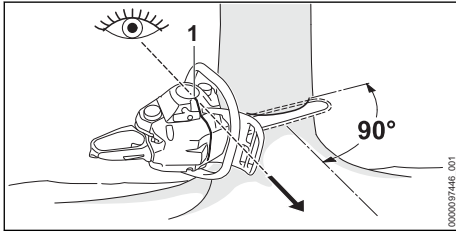

- ▶ Мотопили вирівняти таким чином, щоб підпил знаходився в правому куті до напрямку валки та мотопила була на рівні ґрунту.
- ▶ Контролювати напрямок різки за допомогою планки для валки (1).
- ▶ Зробити горизонтальний нижній підпил.
- ▶ Верхній косий підпил зробити під кутом 45° до горизонтального нижнього підпили.

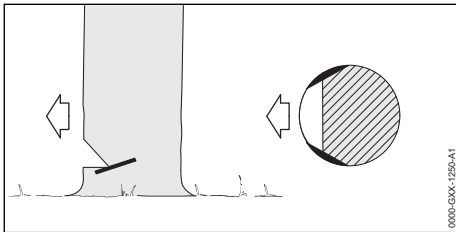

- ▶ Якщо деревина здорова та довговолокниста: робити шплінтові пропили з виконанням наступних вимог:
  - Шплінтові пропили однакові на обох сторонах.
  - Шплінтові пропили знаходяться на висоті основи підпили.
  - Шплінтові пропили дорівнюють 1/10 діаметру стовбура.
 Стовбур не ривається, коли дерево падає.

### 11.6.5 Підрізання

Підрізання це техніка роботи, яка необхідна для валки.

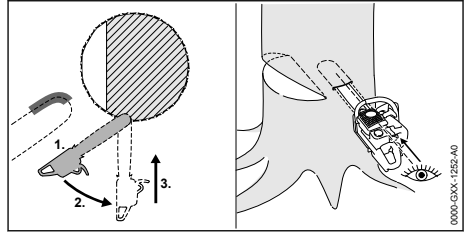

- ▶ Направляючу шину підвести нижньою стороною верхівки та на повному газі.
- ▶ Підрізати до тих пір, поки шина не буде знаходитись на подвійній ширині у стовбурі.
- ▶ Повернути у положення для підрізання.
- ▶ Направляючу шину врізати.

### 11.6.6 Обрати відповідний основний пропил

Вибір відповідного основного пропили залежить від наступних умов:

- Природний нахил дерева
- Утворення гілок дерева
- Пошкодження дерева
- Стан здоров'я дерева
- Якщо на дереві лежить сніг: вага снігу
- Напрямок скату
- Напрямок вітру та швидкість вітру
- Сусідні дерева, що знаходяться поблизу

Розрізняють різні прояви цих умов. У даній інструкції з експлуатації описується лише 2 прояви.

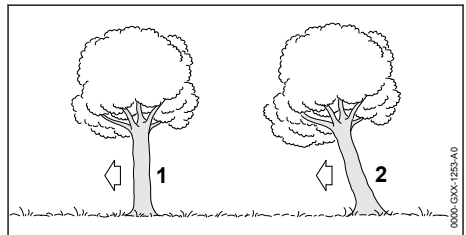

#### 1 Нормальне дерево

Нормальне дерево стоїть вертикально та має рівномірну крону дерева.

#### 2 Дерево, що зависло, із центром ваги у напрямку валки

Дерево, що зависло, із центром ваги у напрямку валки стоїть під нахилом та має крону дерева, яка показує у напрямку валки.

### 11.6.7 Валка нормального дерева із маленьким діаметром стовбура.

Нормальне дерево валиться основним пропилом за допомогою недопили для безпеки. Цей основний пропил слід здійснити у тому випадку, коли діаметр стовбура менше ніж фактична довжина різку мотопили.

► Прокричати попереджувальний вигук.

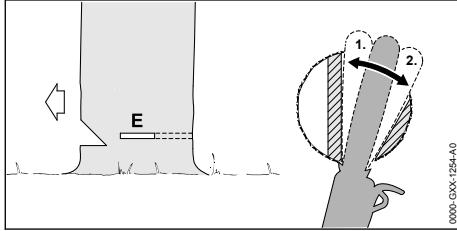

- Направляючу шину врізати у основний пропил до тих пір, поки її буде знову видно на іншій стороні стовбура, 11.6.5.
- Зубчатий упор встановити за недопилом та використовувати як точку обертання.
- Основний пропил сформувати у напрямку недопили.
- Основний пропил сформувати у напрямку недопиленої частини стовбура.

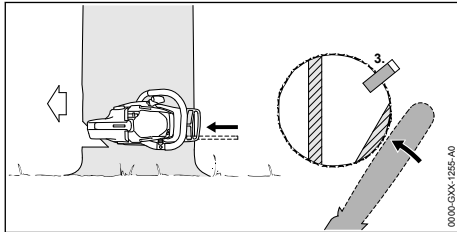

- Встановити клин для валки дерева. Клин для валки дерева повинен підходити до діаметру стовбура та ширини основного пропилу.
- Прокричати попереджувальний вигук.
- Недопил для безпеки перерізати витягнутими руками із зовні та горизонтально у площині основного пропилу. Дерево падає.

### 11.6.8 Валка нормального дерева із великим діаметром стовбура

Нормальне дерево валиться основним пропилом за допомогою недопили для безпеки. Цей основний пропил повинен виконуватись у тому випадку, коли діаметр стовбура більше ніж фактична довжина різку мотопили.

► Прокричати попереджувальний вигук.

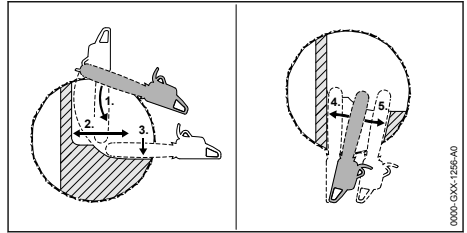

- Зубчатий упор встановити на висоті основного пропилу та використовувати як точку обертання.
- Мотопилу ввести горизонтально у основний пропил та повернути якомога далі.
- Основний пропил сформувати у напрямку недопили.
- Основний пропил сформувати у напрямку недопиленої частини стовбура.
- Змінити на сторону стовбура, що знаходиться навпроти.
- Направляючу шину у тій самій площині врізати у основний пропил.
- Основний пропил сформувати у напрямку недопили.
- Основний пропил сформувати у напрямку недопиленої частини стовбура.

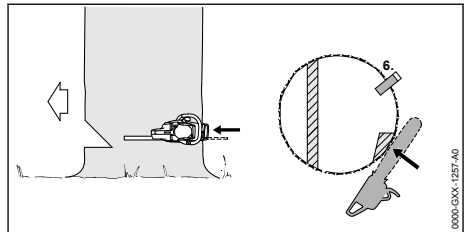



- Встановити клин для валки дерева. Клин для валки дерева повинен підходити до діаметру стовбура та ширини основного пропилу.
- Прокричати попереджувальний вигук.
- Недопил для безпеки перерізати витягнутими руками із зовні та горизонтально у площині основного пропилу. Дерево падає.

### 11.6.9 Валка дерева, що зависло, із центром ваги у напрямку валки, яке має маленький діаметр стовбура

Дерево, що зависло, із центром ваги у напрямку валки, валиться основним пропилом із використанням недопиленої частини стовбура. Цей основний пропил повинен виконуватись у тому випадку, коли діаметр стовбура менше ніж фактична довжина різку мотопили.

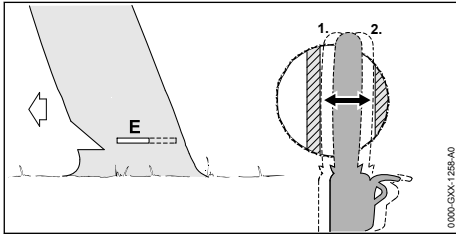
- ▶ Прокричати попереджувальний вигук.



- ▶ Направляючи шину врізати у основний пропил до тих пір, поки її буде знову видно на іншій стороні стовбура,  11.6.5.
- ▶ Основний пропил сформувати у напрямку недопилу.
- ▶ Основний пропил сформувати у напрямку недопиленої частини стовбура.

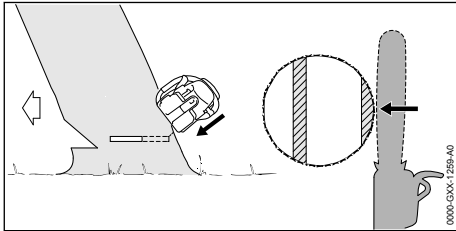

- ▶ Прокричати попереджувальний вигук.
- ▶ Недопилену частину стовбура перерізати витягнутими руками із зовні та навкоси зверху.  
Дерево падає.

### 11.6.10 Валка дерева, що зависло, із центром ваги у напрямку валки, яке має великий діаметр стовбура

Дерево, що зависло, із центром ваги у напрямку валки, валиться основним пропилом із використанням недопиленої частини стовбура. Цей основний пропил повинен виконуватись у тому випадку, коли діаметр стовбура більше ніж фактична довжина різучого ланцюга.

- ▶ Прокричати попереджувальний вигук.

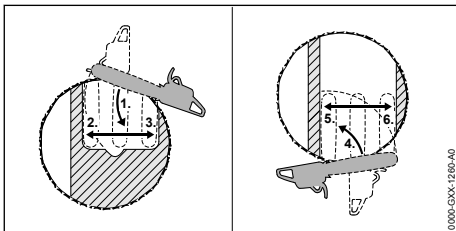

- ▶ Зубчатий упор встановити на висоті основного пропилу позаду недопиленої частини

стовбура та використовувати як точку обертання.

- ▶ Мотопилу ввести горизонтально у основний пропил та повернути якомога далі.
- ▶ Основний пропил сформувати у напрямку недопилу.
- ▶ Основний пропил сформувати у напрямку недопиленої частини стовбура.
- ▶ Змінити на сторону стовбура, що знаходиться навпроти.
- ▶ Зубчатий упор встановити на висоті основного пропилу позаду недопилу та використовувати як точку обертання.
- ▶ Мотопилу ввести горизонтально у основний пропил та повернути якомога далі.
- ▶ Основний пропил сформувати у напрямку недопилу.
- ▶ Основний пропил сформувати у напрямку недопиленої частини стовбура.

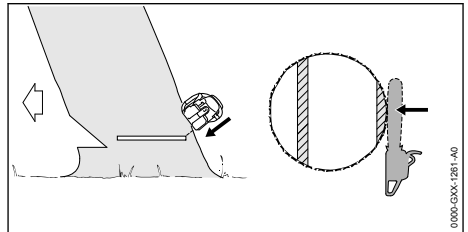

- ▶ Прокричати попереджувальний вигук.
- ▶ Недопилену частину стовбура перерізати витягнутими руками із зовні та навкоси зверху.  
Дерево падає.

## 12 Після закінчення роботи

### 12.1 Після закінчення роботи

- ▶ Зупинити двигун та привести у дію гальмо ланцюга.
- ▶ Зачекати, доки мотопила охолоне.
- ▶ Якщо мотопила волога: почекати, поки мотопила висохне.
- ▶ Очистити мотопилу.
- ▶ Очистити повітряний фільтр.
- ▶ Очистити напрямну шину та пильний ланцюг.
- ▶ Послабити гайки на кришці зірочки ланцюга.
- ▶ Повернути гвинт кріплення на 2 оберти проти годинникової стрілки.  
Пильний ланцюг більше не натягнутий.
- ▶ Затягнути гайки на кришці зірочки ланцюга.
- ▶ Зсувати захист ланцюга на напрямну шину, доки він не закрий всю шину.

**Швидке натягування ланцюга**

- ▶ Зупинити двигун та привести у дію гальмо ланцюга.
- ▶ Зачекати, доки мотопила охолоне.
- ▶ Якщо мотопила волога: почекаати, поки мотопила висохне.
- ▶ Очистити мотопилу.
- ▶ Очистити повітряний фільтр.
- ▶ Очистити напрямну шину та пильний ланцюг.
- ▶ Послабити баранчикову гайку.
- ▶ Стяжне колесо повернути на 2 оберти проти годинникової стрілки.
- ▶ Пильний ланцюг більше не натягнутий.
- ▶ Затягнути баранчикову гайку.
- ▶ Зсувати захист ланцюга на напрямну шину, доки він не закріє всю шину.

**13 Транспортування****13.1 Транспортування мотопили**

- ▶ Зупинити двигун та привести у дію гальмо ланцюга.
- ▶ Зсувати захист ланцюга на напрямну шину, доки він не закріє всю шину.

**Перенесення мотопили**

- ▶ Мотопилу слід нести правою рукою таким чином, щоб направляюча шина була спрямована назад.

**Транспортування мотопили в автомобілі**

- ▶ Мотопилу зафіксувати таким чином, щоб вона не могла перекинутись або рухатись.

**14 Зберігання****14.1 Зберігання мотопили**

- ▶ Зупинити двигун та привести у дію гальмо ланцюга.
- ▶ Зсувати захист ланцюга на напрямну шину, доки він не закріє всю шину.
- ▶ Мотопилу зберігати таким чином, щоб виконувалися такі умови:
  - Здійснить заходи для попередження падіння та руху мотопили.
  - Мотопила знаходиться поза зоною досяжності дітей.
  - Мотопила чиста й суха.
- ▶ У разі зберігання мотопили довше ніж 30 днів:
  - ▶ Зняти напрямну шину та пильний ланцюг.
  - ▶ Відкрити кришку паливного бака.
  - ▶ Спорожнити паливний бак.
  - ▶ Закрити паливний бак.

- ▶ Якщо мотопила має ручний паливний насос: натиснути ручний паливний насос щонайменше 5 разів.
- ▶ Запустити двигун і дати йому працювати на холостому ході до його зупинки.

**15 Чистка****15.1 Очищення мотопили**

- ▶ Зупинити двигун та привести у дію гальмо ланцюга.
- ▶ Мотопилу необхідно охолодити.
- ▶ Очистити мотопилу вологою серветкою або розчинником смоли STIHL.
- ▶ Очистити вентиляційні прорізи пензлем.

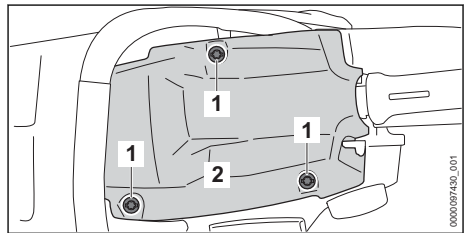

- ▶ Повертати деталі кріплення (1) проти годинникової стрілки доти, поки можна буде зняти кожух (2).
- ▶ Зняти кожух (2)
- ▶ Зняти кришку зірочки ланцюга.
- ▶ Очистити ребра циліндра й внутрішню поверхню кришки щіткою, вологою ганчіркою або розчинником смоли STIHL.
- ▶ Область навколо ланцюгової зірочки очистити вологою ганчіркою або розчинником смоли STIHL.
- ▶ Встановити кожух (2).
- ▶ Повернути деталі кріплення кожуха (1) за годинникової стрілки та щільно затягнути їх. Кожух (2) закритий.
- ▶ Встановити кришку ланцюгової зірочки.

**15.2 Очищення напрямної шини та пильного ланцюга**

- ▶ Зупинити двигун та привести у дію гальмо ланцюга.
- ▶ Зняти напрямну шину та пильний ланцюг.

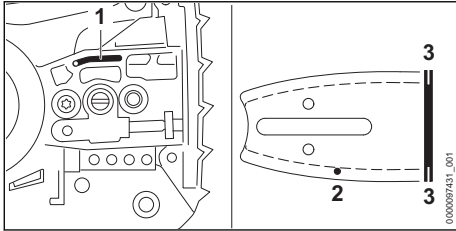

- ▶ Канал виходу масла (1), канал входу масла (2) та паз (3) очистити пензлем, м'якою щіткою або розчинником смоли STIHL.
- ▶ Очистити пильний ланцюг пензлем, м'якою щіткою або розчинником смоли STIHL.
- ▶ Змонтувати напрямну шину та пильний ланцюг.

### 15.3 Очищення повітряного фільтра

- ▶ Зупинити двигун та привести у дію гальмо ланцюга.

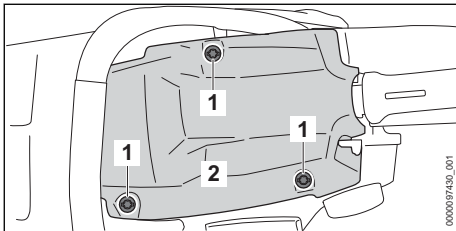

- ▶ Повертати деталі кріплення (1) проти годинникової стрілки доти, поки не можна буде зняти кожух (2).
- ▶ Зняти кожух (2).

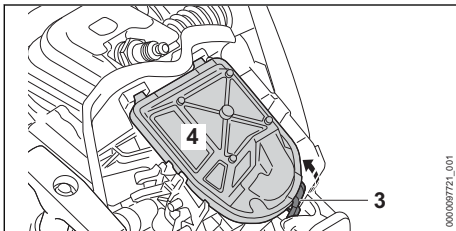

- ▶ Потягнути виступ для фіксації (3) вперед і зняти повітряний фільтр (4).
- ▶ Витрусити повітряний фільтр (4).
- ▶ У разі пошкодження повітряного фільтра (4) замінити повітряний фільтр (4).
- ▶ Продути фільтр (4) із чистого боку стиснутим повітрям.

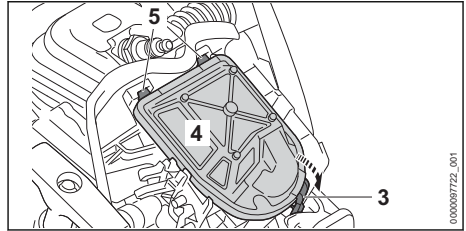

- ▶ Зачепити гачок (5) і вставити повітряний фільтр (4) так, щоб виступ фіксатора (3) спрацював зі звуком.
- ▶ Встановити кожух (2).
- ▶ Повернути деталі кріплення кожуха (1) за годинникової стрілки та щільно затягнути їх. Кожух (2) закритий.

### 15.4 Очищення запальної свічки

- ▶ Зупинити двигун та привести у дію гальмо ланцюга.
- ▶ Зачекати, доки мотопила охолоне.

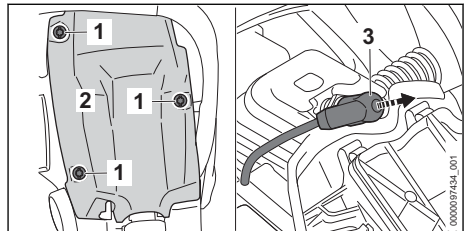

- ▶ Повертати деталі кріплення (1) проти годинникової стрілки доти, поки можна буде зняти кожух (2).
- ▶ Зняти кожух (2).
- ▶ Зняти штекер запальної свічки (3).
- ▶ Якщо місце навколо свічки запалювання забруднено: очистити це місце ганчіркою.
- ▶ Викрутити свічку запалювання.
- ▶ Очистити свічку запалювання ганчіркою.
- ▶ Якщо є корозія запальної свічки: замінити запальну свічку.

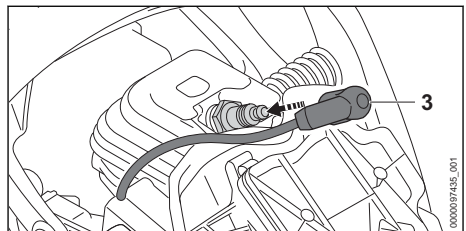

- ▶ Завернути свічку запалювання та щільно затягнути її.

- ▶ Щільно притиснути контактний наконечник свічки запалювання (3).
- ▶ Встановити кожух (2).
- ▶ Повернути деталі кріплення кожуха (1) за годинникової стрілки та щільно затягнути їх. Кожух (2) закритий.

## 16 Технічне обслуговування

### 16.1 Інтервали технічного обслуговування

Інтервали технічного обслуговування залежать від умов навколишнього середовища і умов роботи. STIHL рекомендує такі інтервали технічного обслуговування:

#### Гальмо ланцюга

- ▶ Гальмо ланцюга слід обслуговувати в спеціалізованого дилера STIHL із такими інтервалами:
  - Експлуатація повний робочий день: раз у квартал
  - Експлуатація неповний робочий день: раз у півроку
  - Експлуатація час від часу: раз на рік

#### Кожні 100 годин експлуатації

- ▶ Заміна свічки запалювання.

#### Щотижня

- ▶ Перевірка ланцюгової зірочки.
- ▶ Перевірка та чистка від задирок направляючої шини.
- ▶ Перевірка та заточування пильного ланцюга.

#### Щомісяця

- ▶ Перевірка масляного бака спеціалізованим дилером STIHL.
- ▶ Очищення паливного бака спеціалізованим дилером STIHL.
- ▶ Очищення всмоктувальної головки в паливному баку спеціалізованим дилером STIHL.

#### Щорічно

- ▶ Заміна всмоктувальної головки в паливному баку спеціалізованим дилером STIHL.

### 16.2 Зняття задирок на направляючій шині

На зовнішньому краї направляючої шини можуть утворюватись задирки.

- ▶ Задирки прибрати пласким напилком або приладом для рихтування направляючих шин STIHL.
- ▶ Якщо щось незрозуміло: слід звернутися до спеціалізованого дилера STIHL.

### 16.3 Гостріння ланцюга пили

Для того щоб правильно заточити пильний ланцюг, потрібно багато тренуватись.

Напилки STIHL, допоміжні засоби для напилків STIHL, пристрої для заточування STIHL та брошура "Заточування пильних ланцюгів STIHL" допомагають правильно заточити пильний ланцюг. Брошура доступна за посиланням [www.stihl.com/sharpening-brochure](http://www.stihl.com/sharpening-brochure).

Компанія STIHL рекомендує віддавати пильні ланцюги для заточування спеціалізованому дилеру STIHL.



#### ПОПЕРЕДЖЕННЯ

- Ріжучі зубці пильного ланцюга гострі. Користувач може порізатись.
  - ▶ Носити робочі рукавиці із резистивного матеріалу.

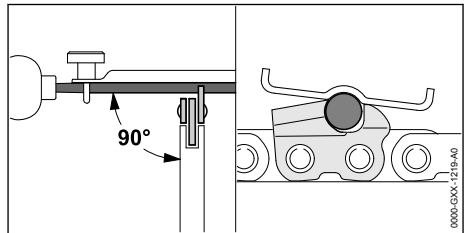

- ▶ Кожен ріжучий зубець підпиляти пласким напилком таким чином, щоб виконувались наступні умови:
  - Круглий напилком підходить до кроку ланцюга.
  - Круглий напилком ведеться із середини назовні.
  - Круглий напилком ведеться під прямим кутом до направляючої шини.
  - Кут заточення 30° втримується.

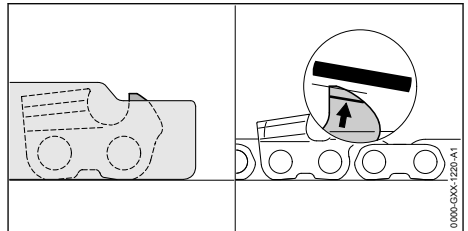

- ▶ Обмежувачі глибини пласким напилком підпиляти таким чином, щоб вони були на одному рівні із опиловочним шаблоном та паралельно до позначки зношування. Опиловочний шаблон STIHL повинен підходити до кроку ланцюга.
- ▶ У разі будь-яких запитань: Звернутись до спеціалізованого дилера STIHL.

стовувати мотопилу, направляючи шину або пильний ланцюг та звернутись до спеціалізованого дилера STIHL.

## 17 Ремонт

### 17.1 Ремонт мотопили, направляючої шини та пильного ланцюга

Користувач не може самостійно ремонтувати мотопилу, направляючу шину та пильний ланцюг.

- ▶ У разі пошкодження мотопили, направляючої шини або пильного ланцюга: Не викори-

## 18 Усунення неполадок

### 18.1 Усунення несправностей мотопили

Більшість несправностей мають однакові причини.

- ▶ Для усунення несправностей зробити таке:
  - ▶ Очистити повітряний фільтр.
  - ▶ Очистити або замінити запальвальну свічку.
  - ▶ Провести стандартне регулювання.
  - ▶ Відрегулювати режим холостого ходу.
  - ▶ Відрегулювати карбюратор для роботи на великій висоті над рівнем моря.
  - ▶ Відрегулюйте карбюратор для роботи при температурах нижче  $-10^{\circ}\text{C}$ .
- ▶ Якщо несправність не усунена, то здійснити заходи, зазначені у таблиці нижче.

Несправність	Причина	Усунення
Двигун не запускається.	Недостатньо палива в паливному баку.	▶ Змішайте паливо й заправте мотопилу.
	Двигун захлинувся.	▶ Провірити камеру згоряння.
	Карбюратор надто гарячий.	▶ Мотопилу необхідно охолодити. ▶ Якщо мотопила має ручний паливний насос: натиснути ручний паливний насос щонайменше 10 разів перш, ніж запускати двигун.
	Замерзання карбюратора.	▶ Нагріти мотопилу до $+10^{\circ}\text{C}$ .
Нерівномірна робота двигуна на холостих обертах.	Замерзання карбюратора.	▶ Нагріти мотопилу до $+10^{\circ}\text{C}$ .
Двигун глухне на холостих обертах.	Замерзання карбюратора.	▶ Нагріти мотопилу до $+10^{\circ}\text{C}$ .
Двигун погано прискорюється.	Пильний ланцюг занадто сильно натягнутий.	▶ Правильно натягнути пильний ланцюг.
Пильний ланцюг не запускається після натискання газу.	Гальмо ланцюга приведене у дію.	▶ Відпустити гальмо ланцюга.
	Пильний ланцюг занадто сильно натягнутий.	▶ Правильно натягнути пильний ланцюг.

Несправність	Причина	Усунення
	Зірочка направляючої шини заблокована.	▶ Очистити напрямну зірку напрямної шини розчинником смоли STIHL.
Двигун не досягає максимальної потужності.	Глушник забруднений.	▶ Зверніться до спеціалізованого дилера STIHL.
Під час роботи йде дим або пахне горілим.	Пильний ланцюг неправильно загострений.	▶ Правильно погострити пильний ланцюг.
	В масляному баку недостатньо адгезійного мастила для пильних ланцюгів.	▶ Залити адгезійне мастило для пильних ланцюгів.
	Пильний ланцюг занадто сильно натягнутий.	▶ Правильно натягнути пильний ланцюг.
	Мотопила неправильно використовується.	▶ Пройти інструктаж із використання та попрактикуватися.

## 18.2 Проведення стандартного регулювання

- ▶ Зупинити двигун та привести у дію гальмо ланцюга.

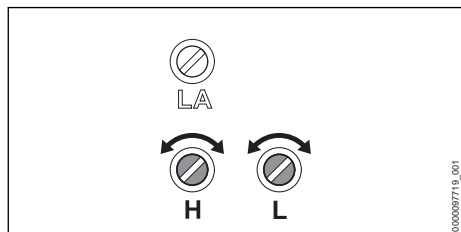

- ▶ Повернути головний регулювальний гвинт проти годинникової стрілки до упору.
- ▶ Повернути регулювальний гвинт холостого ходу L за годинниковою стрілкою до упору.
- ▶ Повернути регулювальний гвинт холостого ходу L проти годинникової стрілки на 1/4 оберта.

## 18.3 Регулювання режиму холостого ходу

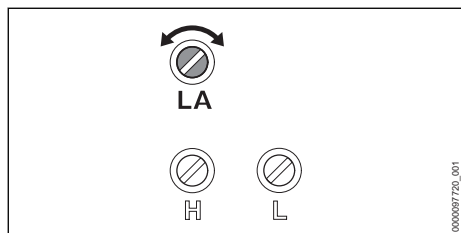

### Двигун зупиняється на холостих обертах

- ▶ Провести стандартне регулювання.
- ▶ Запустити двигун і відпустити гальмо ланцюга.
- ▶ Прогрівати двигун приблизно 1 хвилину різкою подачею газу.
- ▶ Якщо двигун знову глухне на холостих обертах: повернути упорний гвинт холостого ходу LA на 1/2 оберту за годинниковою стрілкою та знову запустити двигун.
- ▶ Повертайте упорний гвинт холостого ходу LA за годинниковою стрілкою доти, поки пильний ланцюг не почне рухатись.
- ▶ Повернути упорний гвинт холостого ходу LA на 1,5 оберт проти годинникової стрілки.

### Пильний ланцюг постійно рухається у режимі холостого ходу

- ▶ Провести стандартне регулювання.
- ▶ Запустити двигун і відпустити гальмо ланцюга.
- ▶ Прогрівати двигун приблизно 1 хвилину різкою подачею газу.
- ▶ Повернути упорний гвинт холостого ходу LA проти годинникової стрілки до зупинки пильного ланцюга.
- ▶ Повернути упорний гвинт холостого ходу LA на 1,5 оберт проти годинникової стрілки.

## 18.4 Провітрювання камери згоряння

- ▶ Привести у дію гальмо ланцюга.



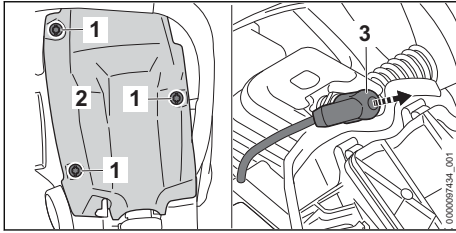

- ▶ Повертати деталі кріплення (1) проти годинникової стрілки доти, поки можна буде зняти кожух (2).
- ▶ Зняти кожух (2).
- ▶ Зняти штекер запальовальної свічки (3).
- ▶ Викрутити запальовальну свічку.
- ▶ Просушити запальовальну свічку.



### ПОПЕРЕДЖЕННЯ

- Під час виймання пускової рукоятки при знятому наконечнику свічки запалювання можуть утворюватись іскри. Іскри в легкозаймистому та вибухонебезпечному середовищі можуть спричинити пожежу або вибух. Це може призвести до травмування чи смерті людей, а також до матеріальних збитків.
  - ▶ Встановити комбінований важіль у положення  та утримувати його перш, ніж витягати пускову рукоятку.
- ▶ Встановити комбінований важіль у положення та утримувати його.
- ▶ Витягнути й відпустити пускову рукоятку декілька разів. Камера згоряння провітрена.
- ▶ Закрутити запальовальну свічку та щільно затягнути її.

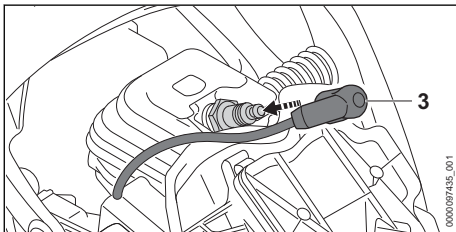

- ▶ Щільно притиснути контактний наконечник свічки запалювання (3).
- ▶ Встановити кожух (2).
- ▶ Повернути деталі кріплення кожуха (1) за годинникової стрілки та щільно затягнути їх. Кожух (2) закритий.

## 19 Технічні дані

### 19.1 Мотопила STIHL MS 182, MS 212

#### MS 182

- Робочий об'єм: 35,8 см<sup>3</sup>
- Потужність згідно ISO 7293: 1,6 кВт (2,2 к.с.)
- Число холостих обертів по ISO 11681: 3000 ± 50 хв<sup>-1</sup>
- Дозволені запальовальні свічки: NGK CMR6H від STIHL, STIHL ZK C 10
- Відстань між електродами запальної свічки: 0,5 мм
- Вага при порожньому паливному баці, порожньому масляному баці, без напрямної шини та пильного ланцюга:
  - MS 182: 4,6 кг
  - MS 182 C: 4,9 кг
- Максимальна місткість паливного баку: 396 см<sup>3</sup> (0,396 л)
- Максимальна місткість масляного баку: 280 см<sup>3</sup> (0,28 л)

#### MS 212

- Робочий об'єм: 38,6 см<sup>3</sup>
- Потужність згідно ISO 7293: 1,8 кВт (2,4 к.с.)
- Число холостих обертів по ISO 11681: 3000 ± 50 хв<sup>-1</sup>
- Дозволені запальовальні свічки: NGK CMR6H від STIHL, STIHL ZK C 10
- Відстань між електродами запальної свічки: 0,5 мм
- Вага при порожньому паливному баці, порожньому масляному баці, без напрямної шини та пильного ланцюга:
  - MS 212: 4,6 кг
  - MS 212 C: 4,9 кг
- Максимальна місткість паливного баку: 396 см<sup>3</sup> (0,396 л)
- Максимальна місткість масляного баку: 280 см<sup>3</sup> (0,28 л)

### 19.2 Зірочки ланцюга та швидкість ланцюга

Можна використовувати такі ланцюгові зірочки:

- 6-зубчата для 3/8"Р
  - Максимальна швидкість ланцюга згідно з ISO 11681: 24,8 м/с
  - Швидкість ланцюга при максимальній потужності: 18,6 м/с

### 19.3 Мінімальна глибина пазу напрямних шин

Мінімальна глибина пазу залежить від кроку ланцюга та напрямної шини.

– 3/8" P: 5 мм

### 19.4 Рівень звуку та вібрації

#### MS 182

- Рівень звукового тиску  $L_{req}$  згідно з ISO 22868: 100 дБ(А). Величина К для рівня звукового тиску дорівнює 2 дБ (А).
- Рівень потужності звуку  $L_{weq}$  згідно з ISO 22868: 112 дБ(А). Величина К для рівня звукового тиску дорівнює 2 дБ (А).
- Величина вібрації  $a_{hv,eq}$  згідно з ISO 22867
  - Трубочаста рукоятка: 2,5 м/с<sup>2</sup>. Величина К для величини вібрацій становить 2 м/с<sup>2</sup>.
  - Рукоятка керування: 3,4 м/с<sup>2</sup>. Величина К для величини вібрацій становить 2 м/с<sup>2</sup>.

#### MS 182 (лише ЄС)

- Рівень звукового тиску  $L_{req}$  згідно з ISO 22868: 103 дБ(А). Величина К для рівня звукового тиску дорівнює 2 дБ (А).
- Рівень потужності звуку  $L_{weq}$  згідно з ISO 22868: 112 дБ(А). Величина К для рівня звукового тиску дорівнює 2 дБ (А).
- Величина вібрації  $a_{hv,eq}$  згідно з ISO 22867
  - Трубочаста рукоятка: 3,1 м/с<sup>2</sup>. Величина К для величини вібрацій становить 2 м/с<sup>2</sup>.
  - Рукоятка керування: 3,7 м/с<sup>2</sup>. Величина К для величини вібрацій становить 2 м/с<sup>2</sup>.

#### MS 122

- Рівень звукового тиску  $L_{req}$  згідно з ISO 22868: 103 дБ(А). Величина К для рівня звукового тиску дорівнює 2 дБ (А).
- Рівень потужності звуку  $L_{weq}$  згідно з ISO 22868: 113 дБ(А). Величина К для рівня звукового тиску дорівнює 2 дБ (А).
- Величина вібрації  $a_{hv,eq}$  згідно з ISO 22867
  - Трубочаста рукоятка: 3,1 м/с<sup>2</sup>. Величина К для величини вібрацій становить 2 м/с<sup>2</sup>.

- Рукоятка керування: 3,7 м/с<sup>2</sup>. Величина К для величини вібрацій становить 2 м/с<sup>2</sup>.

Дані стосовно виконання директиви роботодавців відносно рівня вібрацій 2002/44/EG див. на [www.stihl.com/vib](http://www.stihl.com/vib).

### 19.5 REACH

REACH означає розпорядження ЄС для реєстрації, оцінки та допуску хімікалій.

Інформація щодо виконання розпорядження REACH подана за посиланням [www.stihl.com/reach](http://www.stihl.com/reach).

### 19.6 Показники емісії вихлопних газів

Емісії CO<sub>2</sub>, визначені під час вимірювання методом ЄС для надання дозволу на використання, зазначені на сайті [www.stihl.com/co2](http://www.stihl.com/co2) в технічних даних для відповідного виробу.

Виміряна емісія CO<sub>2</sub> визначена на репрезентативному двигуні в лабораторних умовах відповідно до стандартного методу випробування та вона не є якоюсь явною або передбачуваною гарантією продуктивності конкретного двигуна.

У разі використання за призначенням та технічного обслуговування відповідно до цієї інструкції з експлуатації діючі вимоги до емісії вихлопних газів виконуються. У разі внесення змін у конструкцію двигуна дозвіл на експлуатацію втрачає силу.

### 19.7 Встановлена тривалість використання

Повна встановлена тривалість використання становить до 30 років.

Встановлена тривалість використання передбачає регулярне технічне обслуговування та догляд відповідно до вимог інструкції з експлуатації.

## 20 Комбінації із направляючих шин та пильних ланцюгів

### 20.1 Мотопила STIHL MS 182, MS 212

Крок	Товщина ведучих ланок/ширина пазу	Довжина	Напрямна шина	Кількість зубців напрямної зірочки	Кількість ведучих ланок	Пильний ланцюг
3/8"	1,3 мм	30 см	Rollomatic E / Light 04	9	44	63 PM (серія 3613) 63 PM3 (серія 3636) 63 PS

Крок	Товщина ведучих ланок/ ширина пазу	Довжина	Напрямна шина	Кількість зубців напрямної зірочки	Кількість ведучих ланок	Пильний ланцюг
			Rollomatic E Light / Light P04			
		35 см	Rollomatic E / Light 04		50	(серія 3617) 63 PS3 (серія 3616) 63 PD3 (серія 3612)
			Rollomatic E Light / Light P04			
		40 см	Rollomatic E / Light 04		55	
			Rollomatic E Light / Light P04			
		45 см	Rollomatic E / Light 04		61	

Довжина різки напрямної шини залежить від мотопили, що використовується, та пильного ланцюга. Фактична довжина розрізу напрямної шини може бути меншою за вказану довжина розрізу.

## 21 Комплектуючі та приладдя

### 21.1 Запасні частини та приладдя

**STIHL** Дані символи позначають оригінальні комплектуючі STIHL та оригінальне приладдя STIHL.

Компанія STIHL рекомендує використовувати оригінальні запчастини STIHL та оригінальне приладдя STIHL.

Незважаючи на постійне спостереження ринку, компанія STIHL не може оцінити надійність, безпеку та придатність запасних частин та приладдя інших виробників та не несе відповідальності за їх використання.

Оригінальні запчастини STIHL та оригінальне приладдя STIHL можна придбати у спеціалізованих дилерів STIHL.

## 22 Утилізація

### 22.1 Утилізація мотопили

Інформацію стосовно утилізації можна отримати в місцевій адміністрації або в спеціалізованого дилера STIHL.

Неправильна утилізація може зашкодити здоров'ю та забруднити навколишнє середовище.

- ▶ Віднесіть продукцію STIHL разом з упаковкою у відповідний пункт збору для повторного використання відповідно до місцевих нормативних вимог.

- ▶ Не утилізувати разом із домашнім сміттям.

## 23 Сертифікат відповідності нормам ЄС

### 23.1 Мотопила STIHL MS 182, MS 212

ANDREAS STIHL AG & Co. KG  
Badstraße 115  
D-71336 Waiblingen

Німеччина

заявляє з повною відповідальністю, що

- Конструкція: мотопила
- Фабрична марка: STIHL
- Серія: MS 182, серійний номер: 1148  
– Робочий об'єм: 35,8 см<sup>3</sup>
- Серія: MS 212, серійний номер: 1148  
– Робочий об'єм: 38,6 см<sup>3</sup>

Відповідає інструкціям по виконанню директив 2011/65/EU, 2006/42/EG, 2014/30/EU та 2000/14/EG, а також розроблена та виготовлена відповідно до діючих на час виготовлення версій таких стандартів: EN ISO 11681-1, EN 55012 та EN 61000-6-1.

Експертизу ЄС типового зразка згідно директиви 2006/42/EG стаття 12.3(b) було проведено: DPLF, Deutsche Prüf- und Zertifizierungsstelle für Land- und Forsttechnik GbR (NB 0363), Spremberger Straße 1, 64823 Groß-Umstadt, Deutschland  
– Сертифікаційний номер:

– MS 182: K-EG-2019/9436

– MS 212: K-EG-2019/9438

Для визначення вимірюного та гарантованого рівня потужності звуку були виконані процедури згідно директиви 2000/14/EG, додаток V, із застосуванням норми ISO 9207.

– Вимірний рівень потужності звуку: 115 дБ (А)

– Гарантований рівень потужності звуку: 117 дБ (А)

Технічна документація зберігається у відділі допуску продукції компанії ANDREAS STIHL AG & Co. KG.

Рік виготовлення та номер агрегату вказані на мотопилі.

Waiblingen, 01.08.2022

ANDREAS STIHL AG & Co. KG

За повноваженням



Robert Olma, Vice President, Regulatory Affairs & Global Governmental Relations

## 24 Адреси

### STIHL головний офіс

ANDREAS STIHL AG & Co. KG  
Badstrasse 115  
71336 Waiblingen  
Німеччина

### Дочірні компанії STIHL

РОСІЙСЬКА ФЕДЕРАЦІЯ

РОССИЙСКАЯ ФЕДЕРАЦИЯ

ООО "АНДРЕАС ШТИЛЬ МАРКЕТИНГ"

наб. Обводного канала, дом 60, літера А,  
помещ. 1-Н, офіс 200  
192007 Санкт-Петербург, Россия  
Горячая линия: +7 800 4444 180  
Эл. почта: info@stihl.ru

УКРАЇНА

ТОВ «Андреас Штіль»

вул. Антонова 10, с. Чайки  
08135 Київська обл., Україна  
Телефон: +38 044 393-35-30  
Факс: +380 044 393-35-70  
Гаряча лінія: +38 0800 501 930  
E-mail: info@stihl.ua

### Представники STIHL

БІЛАРУСЬ

Представительство

ANDREAS STIHL AG & Co. KG

ул. К. Цеткин, 51-11а

220004 Минск, Беларусь

Горячая линия: +375 17 200 23 76

КАЗАХСТАН

Представительство

ANDREAS STIHL AG & Co. KG

ул. Шагабудинова, 125А, оф. 2

050026 Алматы, Казахстан

Горячая линия: +7 727 225 55 17

### Імпортери STIHL

РОСІЙСЬКА ФЕДЕРАЦІЯ

ООО "ШТИЛЬ ЗЮДВЕСТ"

350000, Российская Федерация,

г. Краснодар, ул. Западный обход, д. 36/1

ООО "ФЛАГМАН"

194292, Российская Федерация,

г. Санкт-Петербург, 3-ий Верхний переулок, д.

16 литер А, помещение 38

ООО "ПРОГРЕСС"

107113, Российская Федерация,

г. Москва, ул. Маленковская, д. 32, стр. 2

ООО "АРНАУ"

236006, Российская Федерация,

г. Калининград, Московский проспект, д. 253,

офис 4

ООО "ИНКОР"

610030, Российская Федерация,

г. Киров, ул. Павла Корчагина, д. 18

ООО "ОПТИМА"

620030, Российская Федерация,

г. Екатеринбург, ул. Карьерная д. 2, Помещение 1

ООО "ТЕХНОТОРГ"

660112, Российская Федерация,

г. Красноярск, ул. Парашютная, д. 15

ООО "ЛЕСОТЕХНИКА"

664540, Российская Федерация,

с. Хомутово, ул. Чапаева, д. 1, оф. 39

УКРАЇНА

ТОВ «Андреас Штіль»

вул. Антонова 10, с. Чайки

08135 Київська обл., Україна

БІЛАРУСЬ

ООО «ПИЛАКОС»

ул. Тимирязева 121/4 офис 6

220020 Минск, Беларусь

УП «Беллесэкспорт»  
ул. Скрыганова 6.403  
220073 Минск, Беларусь

КАЗАХСТАН и КЫРГЫЗСТАН

ИП «ВОРОНИНА Д.И.»  
пр. Райымбека 312  
050005 Алматы, Казахстан

АРМЕНИЯ

ООО «ЮНИТУЛЗ»  
ул. Г. Парпеци 22  
0002 Ереван, Армения





[www.stihl.com](http://www.stihl.com)



0458-221-2021-A



0458-221-2021-A